

**DK**



**BRUGERMANUAL  
BEDIENUNGSANLEITUNG  
USER MANUAL  
MANUEL D'UTILISATEUR  
BRUKERVEILEDNING  
BRUKSANVISNING  
KÄYTTÖOHJE  
GEBRUIKERSHANDLEIDING**

**Viva L**

**attika**<sup>®</sup>  
FEUERKULTUR

**RAIS**<sup>®</sup>  
ART  OF FIRE

**Viva 100 L, Viva 120 L, Viva 160 L**  
**Viva 100 L Classic, Viva 120 L Classic, Viva 160 L Classic**  
 Mærkeplade, Merkeplade, Märkplät, Typpikilpi



Produced at:

**RAIS A/S, Industrivej 20, 9900 Frederikshavn, Danmark**

EN 13240:2001+A2:2004  
 EC.NO: 171

16

Raumheizer für feste Brennstoffe  
 Appliance fired by wood  
 Poêle pour combustibles solides

VIVA 100 L / VIVA 100 L CA / VIVA 100 L Classic / VIVA 100 L CLASSIC CA  
 VIVA 120 L / VIVA 120 L CA / VIVA 120 L Classic / VIVA 120 L CLASSIC CA  
 VIVA 160 L / VIVA 160 L CA / VIVA 160 L Classic / VIVA 160 L CLASSIC CA

AFSTAND TIL BRÆNDBART, BAGVÆG	DK:75 mm/SE BRUGERVEJLEDNING
ABSTAND ZU BRENNBAREN BAUTEILEN, HINTEN	DE:75 mm/SIEHE BEDIENUNGSANLEITUNG
DISTANCE TO COMBUSTIBLE BACK WALL	UK:75 mm/SEE USER MANUAL
DIST. ENTRE COMPOSANTS COMBUSTIBLES, ARRIÈRE	FR:75 mm/CONSULTEZ LE GUIDE DE L'UTILISATEUR
AFSTAND TIL BRÆNDBART, SIDEVÆG	DK:400 mm/SE BRUGERVEJLEDNING
ABSTAND ZU BRENNBAREN BAUTEILEN, SEITE	DE:400 mm/SIEHE BEDIENUNGSANLEITUNG
DISTANCE TO COMBUSTIBLE SIDE WALL	UK:400 mm/SEE USER MANUAL
DISTANCE ENTRE COMPOSANTS COMBUSTIBLES, CÔTÉ	FR:400 mm/CONSULTEZ LE GUIDE DE L'UTILISATEUR
AFSTAND TIL BRÆNDBART, MØBLERING	DK:850 mm/SE BRUGERVEJLEDNING
ABSTAND VORNE ZU BRENNBAREN MÖBELN	DE:850 mm/SIEHE BEDIENUNGSANLEITUNG
DISTANCE TO FURNITURE AT THE FRONT	UK:850 mm/SEE USER MANUAL
DISTANCE ENTRE COMPOSANTS COMBUSTIBLES, DEVANT	FR:850 mm/CONSULTEZ LE GUIDE DE L'UTILISATEUR

CO EMISSION (REL. 13% O <sub>2</sub> )	DK: 0,0602%
CO EMISSION IN DEN VERBRENNUNGSPRODUKTEN (BEI 13%O <sub>2</sub> )	DE: 0,0602% / 752 mg/Nm <sup>3</sup>
EMISSION OF CO IN COMBUSTION PRODUCTS (AT 13%O <sub>2</sub> )	UK: 0,0602%
EMISSION CO DANS LES PRODUITS COMBUSTIBLES (À 13%O <sub>2</sub> )	FR: 0,0602%

STØV / STAUB / DUST / POUSSIÈRES:	DK: 6mg/Nm <sup>3</sup> / DE: 6mg/Nm <sup>3</sup>
	UK: 6mg/Nm <sup>3</sup> / FR: 6mg/Nm <sup>3</sup>

RØGGASTEMPERATUR / ABGASTEMPERATUR / FLUE GAS TEMPERATURE / TEMPÉRATURE DES GAZ DE FUMÉE:	DK: 282°C / DE: 282°C
	UK: 282°C / FR: 282°C

NOMINEL EFFEKT / HEIZLEISTUNG / THERMAL OUTPUT / PUISSANCE CALORIFIQUE:	DK: 5,6kW / DE: 5,6kW
	UK: 4,8kW / FR: 5,6kW

VIKRNINGSGRAD / ENERGIEEFFIZIENZ / ENERGY EFFICIENCY / EFFICACITÉ ÉNERGÉTIQUE:	DK: 80% / DE: 80%
	UK: 80% / FR: 80%

DK: Brug kun anbefalede brændsler. Følg instrukserne i brugermanualen. Anordningen er egnet til røggassamleledning og intervalfyring. DK: BRÆNDE

DE: Lesen und befolgen Sie die Bedienungsanleitung. Zeitbranderweiterstätte. Nur empfohlene Brennstoffe einsetzen. DE: HOLZ

UK: Fuel types (only recommended). Follow the installation and operating instruction manual. Intermittent operation. UK: WOOD

F: Veuillez lire et observer les instructions du mode d'emploi. Foyer à durée de combustion limitée, homologué pour cheminée à connexions multiples. Utiliser seulement les combustibles recommandés. FR: BOIS

Hergestell für /Produced for:

ATTIKA FEUER AG, Brunnmatt 16, CH-6330 Cham / RAIS A/S, Industrivej 20, DK-9900 Frederikshavn

**15a B-VG**

VKF-NR:  
22767  
Typ FC<sub>41x</sub> FC<sub>51x</sub>

**Viva 100 L G, Viva 120 L G, Viva 160 L G**  
**Viva 100 L G Classic, Viva 120 L G Classic, Viva 160 L G Classic**  
 Mærkeplade, Merkeplate, Märkplät, Tyypikilpi



Produced at:

**RAIS A/S, Industrivej 20, 9900 Frederikshavn, Danmark**

EN 13240:2001+A2:2004

16

Raumheizer für feste Brennstoffe  
 Appliance fired by wood  
 Poêle pour combustibles solides

EC.NO: 171

VIVA 100 L G / VIVA 100 L G CA / VIVA 100 L G Classic / VIVA 100 L G Classic CA  
 VIVA 120 L G / VIVA 120 L G CA / VIVA 120 L G Classic / VIVA 120 L G Classic CA  
 VIVA 160 L G / VIVA 160 L G CA / VIVA 160 L G Classic / VIVA 160 L G Classic CA

AFSTAND TIL BRÆNDBART, BAGVÆG  
 ABSTAND ZU BRENNBAREN BAUTEILEN, HINTEN  
 DISTANCE TO COMBUSTIBLE BACK WALL  
 DIST. ENTRE COMPOSANTS COMBUSTIBLES, ARRIÈRE

DK: 75 mm/SE BRUGERVEJLEDNING  
 DE: 75 mm/SIEHE BEDIENUNGSANLEITUNG  
 UK: 75 mm/SEE USER MANUAL  
 FR: 75 mm/CONSULTEZ LE GUIDE DE L'UTILISATEUR

AFSTAND TIL BRÆNDBART, SIDEVÆG  
 ABSTAND ZU BRENNBAREN BAUTEILEN, SEITE  
 DISTANCE TO COMBUSTIBLE SIDE WALL  
 DISTANCE ENTRE COMPOSANTS COMBUSTIBLES, COTÉ

DK: 500 mm/SE BRUGERVEJLEDNING  
 DE: 500 mm/SIEHE BEDIENUNGSANLEITUNG  
 UK: 500 mm/SEE USER MANUAL  
 FR: 500 mm/CONSULTEZ LE GUIDE DE L'UTILISATEUR

AFSTAND TIL BRÆNDBART, MØBLERING  
 ABSTAND VORNE ZU BRENNBAREN MÖBELN  
 DISTANCE TO FURNITURE AT THE FRONT  
 DISTANCE ENTRE COMPOSANTS COMBUSTIBLES, DEVANT

DK: 800 mm/SE BRUGERVEJLEDNING  
 DE: 800 mm/SIEHE BEDIENUNGSANLEITUNG  
 UK: 800 mm/SEE USER MANUAL  
 FR: 800 mm/CONSULTEZ LE GUIDE DE L'UTILISATEUR

CO EMISSION (REL. 13% O<sub>2</sub>)CO EMISSION IN DEN VERBRENNUNGSPRODUKTEN (BEI 13%O<sub>2</sub>)EMISSION OF CO IN COMBUSTION PRODUCTS (AT 13%O<sub>2</sub>)EMISSION CO DANS LES PRODUITS COMBUSTIBLES (À 13%O<sub>2</sub>)

DK: 0,0602%

DE: 0,0602% / 752mg/Nm<sup>3</sup>

UK: 0,0602%

FR: 0,0602%

STØV / STAUB /

DUST / POUSSIÈRES:

DK: 6mg/Nm<sup>3</sup> / DE: 6mg/Nm<sup>3</sup>UK: 6mg/Nm<sup>3</sup> / FR: 6mg/Nm<sup>3</sup>

RØGGASTEMPERATUR / ABGASTEMPERATUR /  
 FLUE GAS TEMPERATURE / TEMPÉRATURE DES GAZ DE FUMÉE:

DK: 282°C / DE: 282°C

UK: 282°C / FR: 282°C

NOMINEL EFFEKT / HEIZLEISTUNG /  
 THERMAL OUTPUT / PUISSANCE CALORIFIQUE:

DK: 5,6kW / DE: 5,6kW

UK: 4,8kW / FR: 5,6kW

VIRKNINGSGRAD / ENERGIEEFFIZIENZ /  
 ENERGY EFFICIENCY / EFFICACITÉ ÉNERGÉTIQUE:

DK: 80% / DE: 80%

UK: 80% / FR: 80%

DK: Brug kun anbefalede brændsler. Følg instrukserne i brugermanualen. Anordningen er egnet til røggasafledning og intervalfyring.

DK: BRÆNDE

DE: Lesen und befolgen Sie die Bedienungsanleitung.  
 Zeilbrandfeuerstätte. Nur empfohlene Brennstoffe einsetzen.

DE: HOLZ

UK: Fuel types (only recommended). Follow the installation and  
 operating instruction manual. Intermittent operation.

UK: WOOD

F: Veuillez lire et observer les instructions du mode d'emploi.  
 Foyer à durée de combustion limitée, homologué pour cheminée à  
 connexions multiples. Utiliser seulement les combustibles recommandés.

FR: BOIS

Hergesteld für /Produced for:

ATTIKA FEUER AG, Brunnmatt 16, CH-6330 Cham / RAIS A/S, Industrivej 20, DK-9900 Frederikshavn

15a B-VG

VKF-NR:

22767

Typ FC<sub>41x</sub> FC<sub>51x</sub>

Indstilling af spjæld  
 Adjustment of the air damper  
 Innstilling av spjæld  
 Pellin säätäminen

Einstellung der Luftklappe  
 Réglage du volet d'air  
 Indstilling af spjället  
 Instellen van de luchtklep

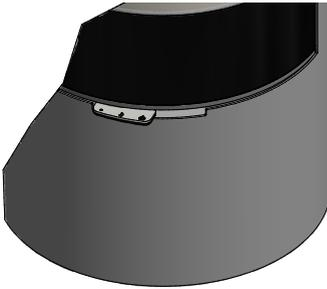

Position 1 Lukket  
 Posisjon 1 Lukket  
 Position 1 Closed  
 Asento 1 Suljettu  
 Positie 1 Gesloten  
 Position 1 Geschlossen

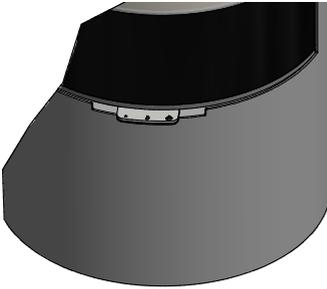

Position 2 Drift indstilling  
 Posisjon 2 Driftsinnstilling  
 Position 2 Operating mode  
 Asento 2 Käyttöasetus  
 Positie 2 Bedrijfsmodus  
 Position 2 Betriebs Einstellung

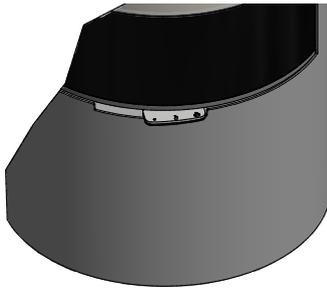

Position 3 Opstarts indstilling  
 Posisjon 3 Oppstartsinnstilling  
 Position 3 Kindling position  
 Asento 3 Sytykkeiden sijoitus  
 Positie 3 Aangestoken positie  
 Position 3 Anfeuerungs Einstellung

## FYR MILJØVENLIGT!

5 Miljøvenlige råd til fornuftig fyring  
- sund fornuft for både miljø og pengepung.

1. Effektiv optænding. Brug små stykker træ (grantræ) og en egnet optændingsblok, f.eks. paraffinerede træfiberruller/savsmuld. Åbn luftspjældet, så der tilføres rigeligt med luft, så gasserne fra det opvarmede træ afbrændes hurtigt.
2. Fyr kun med lidt brænde ad gangen - det giver den bedste forbrænding. Husk at der skal rigeligt luft til, hver gang der lægges nyt brænde i ovnen.
3. Når flammerne er blusset ned skal luftspjældet justeres, så lufttilførslen nedsættes.
4. Når der kun er glødende trækul tilbage, kan lufttilførslen nedsættes yderligere, så varmebehovet netop dækkes. Med en lavere lufttilførsel brænder trækullene langsommere og varmetabet gennem skorstenen reduceres.
5. Brug kun tørt træ - det vil sige træ med en fugtighed på 15-20%.

## GENBRUG

Ovnen er pakket i emballage som kan genbruges. Dette skal bortskaffes i henhold til national bestemmelse vedr. bortskaffelse af affald.

Glasset kan ikke genbruges.

Glasset skal smides væk sammen med restaffald fra keramik og porcelæn. Ildfast glas har højere smeltetemperatur, og kan derfor ikke genbruges.

Når du sørger for at ildfast glas ikke havner i returprodukterne, er det en hjælp som er et vigtigt bidrag for miljøet.

Der tages forbehold for trykfejl.

Revision : 6  
 Dato : 14-03-2019

<b>INDLEDNING</b> .....	7
GARANTI .....	8
SPECIFIKATIONER .....	9
AFSTANDE/MÅL .....	10
KONVEKTION .....	11
SKORSTEN .....	11
<b>INSTALLATION</b> .....	12
INSTALLATION AF VIVA L MED DREJEFOD .....	13
ÆNDRING AF SKORSTENSTILSLUTNING .....	16
<b>OPSTILLINGSAFSTANDE VED BRÆNDBAR VÆG</b> .....	17
NORMAL OPSTILLING - RETVINKLET - VIVA 100 L / VIVA 120 L / VIVA 160 L .....	17
NORMAL OPSTILLING - RETVINKLET - VIVA 100 L G / VIVA 120 L G / VIVA 160 L G .....	18
HJØRNEOPSTILLING 45° - VIVA 100 L / VIVA 120 L / VIVA 160 L .....	19
HJØRNEOPSTILLING 45° - VIVA 100 L G / VIVA 120 L G / VIVA 160 L G .....	20
360° DREJEFOD .....	21
OPSTILLINGSAFSTANDE VED IKKE-BRÆNDBAR VÆG .....	22
BRÆNDESEL .....	23
TØRRING OG LAGRING .....	24
REGULERING AF FORBRÆNDINGSLUFT .....	24
VENTILATION .....	25
<b>BRUG AF BRÆNDEOVN</b> .....	26
INDSTILLING AF SPJÆLD .....	26
FØRSTEGANGSOPTÆNDING .....	26
OPTÆNDING OG PÅFYLDNING .....	27
KONTROL .....	27
<b>ADVARSEL</b> .....	29
RYSTERIST OG ASKESKUFFE .....	30
RENGØRING OG PLEJE .....	31
RENGØRING AF BRÆNDKAMMER .....	31
RENSNING AF RØGVEJE .....	32
DRIFTSFORSTYRELSE .....	32
TILBEHØR .....	34
RESERVEDELSLISTE VIVA 100 L - VIVA 120 L - VIVA 160 L .....	35
RESERVEDELSLISTE VIVA 100 L G - VIVA 120 L G - VIVA 160 L G .....	36
PRØVNINGSATTEST .....	37

## Indledning

Tillykke med Deres nye RAIS/attika brændeovn.

En RAIS/attika brændeovn er mere end blot en varmekilde, den er også udtryk for, at De lægger vægt på design og høj kvalitet i Deres hjem.

For at få mest mulig fornøjelse og nytte af Deres nye brændeovn er det vigtigt, at de gennemlæser manualen grundigt, inden brændeovnen stilles op og tages i brug.

Af hensyn til garantien og ved alle henvendelser angående ovnen i øvrigt er det vigtigt, at De kan oplyse ovnens produktionsnummer. Vi anbefaler derfor, at De skriver nummeret i skemaet nedenfor.

Produktionsnummeret står nederst på ovnen.

### Specielt for Danmark - Nye regler for installation af brændeovne

1. januar 2008 trådte en ny bekendtgørelse for brændeovne i kraft. Hermed er der kommet nye krav til installationer af brændeovne mht. emission og dokumentation. Konsekvensen er, at fra 1. juni 2008 skal alle nyinstallerede brændeovne have en EN godkendelse samt en norsk eller tysk godkendelse.

Samtidig indføres der en prøvningsattest, der skal sikre, at kravet til emission er opfyldt. Denne attest findes bagest i denne bruger manual, og skal underskrives af skorstensfejeren efter installation. Vær opmærksom på, at attesten skal underskrives før ibrugtagning og følge ovnen i hele dens levetid.

**Production number:**

**Produced by:**

**RAIS A/S**

**9900 Frederikshavn, DK**

Dato:

Forhandler:

## Garanti

RAIS/attika brændeovne kontrolleres i flere omgange i forhold til sikkerhed, samt kvaliteten af materialer og forarbejdning. Vi yder garanti på alle modeller, og garantiperioden starter på installationsdatoen.

Garantien dækker:

- dokumenterede funktionsfejl på grund af fejlagtig forarbejdning
- dokumenterede materialefejl

Garantien dækker ikke:

- dør- og glaspakninger
- keramikglas
- fyrrumsbeklædning
- overfladestrukturens udseende el. naturstenenes tekstur
- de rustfrie ståloverfladers udseende og farveforandringer, samt patina
- udvidelseslyde

Garantien bortfalder i tilfælde af:

- skader på grund af overfyring
- skader på grund af ydre påvirkninger og anvendelse af uegnede brændstoffer
- manglende overholdelse af lovmæssige eller anbefalede installationsforskrifter, samt i tilfælde af egne ændringer af brændeovnen.
- manglende service og pleje

De bedes i skadestilfælde kontakte Deres forhandler. I tilfælde af garantikrav afgør vi måden hvorpå skaden bliver udbedret. I tilfælde af reparation, sørger vi for professionel udførelse.

Ved garantifordringer på efterleverede eller reparerede dele henvises til nationale/EU-retlige love/bestemmelser i.f.m. fornyede garantiperioder.

De til enhver tid gældende garantibestemmelser kan rekvireres hos RAIS A/S.

**Specifikationer**

<i>DTI Ref.: 300-ELAB-2211-EN 300-ELAB-2211-NS</i>	<b>Viva 100 L Viva 100 L G</b>	<b>Viva 120 L Viva 120 L G</b>	<b>Viva 160 L Viva 160 L G</b>		
Nominel effekt (kW):	5,6	5,6	5,6		
Min./Max. Effekt (kW):	4,8 - 5,6	4,8 - 5,6	4,8 - 5,6		
Opvarmningsareal (m <sup>2</sup> ):	110	110	135		
Ovnens bredde/dybde/højde (mm):	Ø470-1000	Ø470-1200	Ø470 - 1600		
Brændkammer bredde/dybde/højde (mm):	352-292-446	352-292-446	352-292-446		
Anbefalet træmængde ved påfyldning (kg): (Fordelt på 2-3 stk brænde à max. 33 cm)	1,4	1,4	1,4		
Min. Røgtæk (Pascal):	-12	-12	-12		
Vægt (kg) min., afhængig af modellerne:	ca.90	ca.100	ca.135		
Virkningsgrad (%):	80	80	80		
CO-emission henført til 13% O <sub>2</sub> (%)	0,0602	0,0602	0,0602		
NOX-emission henført til 13% O <sub>2</sub> (mg/Nm <sup>3</sup> ):	80	80	80		
Partikelemmission efter NS3058/3059 (g/kg):	Manuel 2,116 Cleaver 1,890	Manuel 2,116 Cleaver 1,890	Manuel 2,116 Cleaver 1,890		
Støvmåling efter Din+ (mg/Nm <sup>3</sup> ):	6	6	6		
Røggasmasseflow (g/s):	4,4	4,4	4,4		
Røggastemperatur (°C):	282	282	282		
Beregnet røggastemperatur (°C) ved røg- studs:	338	338	338		
Intermitterende drift:	Påfyldning bør ske indenfor 50 minutter				

På baggrund af ovennævnte emissioner attesteres det hermed, at ovennævnte emissionskravene i bilag 1 til Bekendtgørelse nr. 1461 af 07/12/2015 vedr. regulering af luftforurening fra fyringsanlæg til fast brændsel under 1 MW.

DTI

Danish Technological Institute

Teknologiparken Kongsvang Allé 29, DK-8000 Aarhus C

Denmark

[www.dti.dk](http://www.dti.dk)

Telefon: +45 72 20 20 00

Fax: +45 72 20 10 19

## **Afstande/mål**

Se måltegninger bagerst i manualen.

- I: Afstand fra gulv til røgafgang top
- J: Afstand fra gulv til center røgafgang bag
- K: Afstand fra bagside til luftindtag i bunden (Air-System)
- L: Afstand fra gulv til luftindtag bagside (Air-System)
- M: Afstand fra center røgafgang top til toppladens bagkant
- N: Afstand fra side til luftindtag i bunden (Air-System)

## Konvektion

RAIS/attika ovne er konvektionsovne. Dette bevirker, at ovnens yderpaneler ikke bliver overophedede. Konvektion betyder, at der opstår luftcirkulation, således at varmen fordeles mere jævnt i hele rummet.

Den **kolde** luft trækkes ind ved ovnens fod og op gennem konvektionskanalen, der løber langs ovnens brændkammer.

Den **opvarmede** luft strømmer ud ved ovnens top, og sikrer derved cirkulation af varmt luft i rummet.

Bemærk dog, at alle ydre overflader bliver varme under brug – vær derfor meget forsigtig.

## Skorsten

Skorstenen er drivkraften for at få brændeovnen til at fungere. Husk, at selv den bedste brændeovn ikke fungerer optimalt, hvis der ikke er det fornødne og korrekte træk i skorstenen.

Skorstenen skal være så høj, at trækforholdene er i orden -14 til -18 pascal. Hvis det anbefalede skorstenstræk ikke opnås, kan der opstå problemer med røg ud af lågen ved fyring. RAIS anbefaler at skorstenen tilpasses røgfangsstudsens. Skorstenens længde, regnet fra brændeovnens top, bør ikke være kortere end 3 meter og være ført mindst 80 cm over tagrygningen. Placeres skorstenen ved husets sider, bør toppen af skorstenen aldrig være lavere end tagryg eller tagets højeste punkt.

Bemærk, at der ofte er nationale og lokale bestemmelser ved hus med stråtag.

Vær også opmærksom på trækforholdene ved skorsten med 2 kerner.

Ovnen egner sig til tilslutning med røggassamleledning, men vi anbefaler at indføringen placeres således, at der bliver en frihøjdeforskel mellem dem på min. 250 mm.

Røgfangsstudsens er 150 mm i diameter.

Hvis trækket er for stort, anbefales det at forsyne skorsten eller røgrør med et reguleringsspjæld. Hvis dette monteres skal man sikre et frit gennemstrømningsareal på minimum 20 cm<sup>2</sup> ved lukket reguleringsspjæld. Det medfører at energien i brændslet ikke udnyttes optimalt.

Hvis De er i tvivl om skorstenens tilstand bør De altid kontakte skorstensfejerens.

Husk, der skal være fri adgang til renselågen på skorstenen.

## Installation

Det er vigtigt at ovnen bliver korrekt installeret af hensyn til både miljø og sikkerhed.

Ovnen placeres på ikke brændbart materiale og frit på gulv.

Ovnen må kun installeres af en autoriseret/kompetent RAIS /attika forhandler/montør, ellers bortfalder garantien.

Ved installation af ovnen skal alle lokale regler og forordninger, inklusive dem der henviser til nationale og europæiske standarder, overholdes. Lokale myndigheder samt skorstensfejmester bør kontaktes før opstilling.

Der må ikke foretages uautoriserede ændringer af ovnen.

### **BEMÆRK!**

Inden brændeovnen må tages i brug, skal opstillingen anmeldes til den lokale skorstensfejer.

Der skal være rigelig tilførsel af frisk luft i opstillingsrummet for at sikre en god forbrænding - eventuelt gennem en airbox tilslutning. Bemærk, at eventuel mekanisk udsugning som f.eks. en emhætte kan formindske lufttilførslen. Eventuelle luftriste skal placeres således, at lufttilførslen ikke blokeres. Ovnen har et luftforbrug på 10-20 m<sup>3</sup>/t.

Gulvkonstruktionen skal kunne bære vægten af brændeovnen samt en eventuel skorsten. Hvis den eksisterende konstruktion ikke opfylder denne forudsætning, skal der træffes passende foranstaltninger (f.eks. belastningsfordelene plade). Rådfør dig med en byggesagkyndig.

Installeres ovnen på brændbart gulv, skal de nationale og lokale bestemmelser overholdes med hensyn til størrelsen af det ubrændbare underlag, der skal dække gulvet under ovnen.

Ovnen skal placeres i sikker afstand fra brændbart materiale. Det skal sikres at der ikke placeres brændbare genstande (f.eks. møbler) tættere på end de afstande angivet i de efterfølgende afsnit vedr. opstilling (risiko for brand).

Når De vælger, hvor De vil placere Deres RAIS/attika brændeovn, bør De tænke på varmefordelingen til de andre rum. Så får De mest mulig fornøjelse af Deres ovn.

Se mærkepladen på brændeovnen.

Ved modtagelse inspiceres ovnen for defekter.

### **NB!**

**Ovnen må kun installeres af en autoriseret/kompetent RAIS/attika forhandler/montør.**

**Se [www.rais.com](http://www.rais.com) / [www.attika.ch](http://www.attika.ch)  
for forhandleroversigt.**

## Installation af Viva L med drejefod

Ovnen kan leveres med og uden drejesokkel.

Leveres ovnen med drejesokkel, er drejefoden monteret under ovnen og låst med 2 transportskruer (vingeskruer).

Drejefoden kan indstilles til:

- at dreje 90° (45° til hver side) - (indstilling ved levering)
- at dreje 360°

Start med, at fjerne luftindtags dækslet på bagsiden af ovnen.

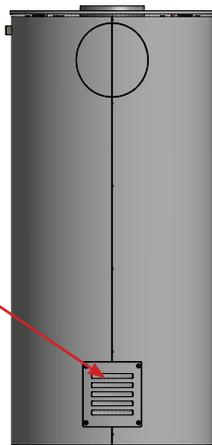

For at lette installation, er ovnen drejet 45° til venstre ved levering. Dette sikrer en lettere adgang til transport skrueene, som skal fjernes efter opstilling.

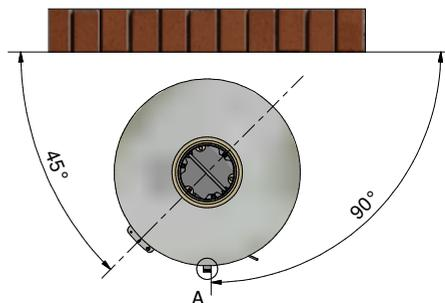

Plastik brikken mærket med "FRONT" simulerer ovenns faktiske midtpunkt og sidder i front af drejefoden.

Brikken skal derfor stå 90° i forhold til væggen ved opstilling. brikken fjernes efterfølgende, ved at trække forsigtigt i den.

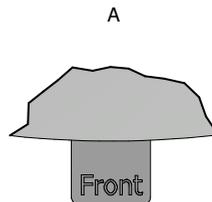

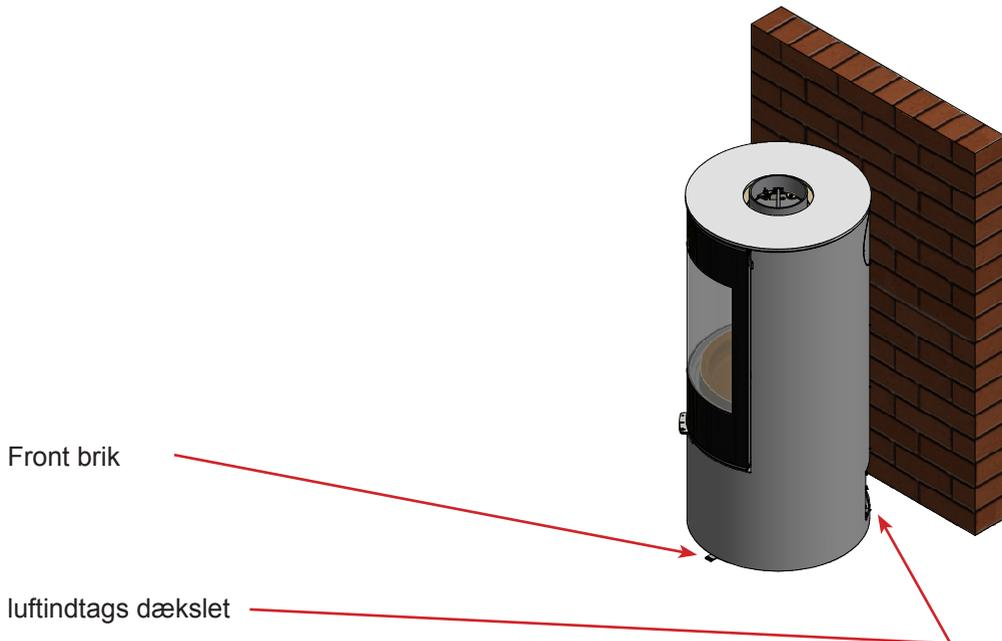

Når ovnen står på sin plads, skal transport sikringen fjernes, dermed frigøres drejefoden.

Fjern de to vingeskruer. Ovnen kan nu dreje 45° hver vej.

For indstilling til 360° drejefod. Fjern stop skruen. ovnen kan nu rotere frit.

Drejefods låsen (fjederen) kan strammes, ved at løsne skruen til juster beslaget, og flytte beslaget mod plus mærket. husk og stramme skruen igen.

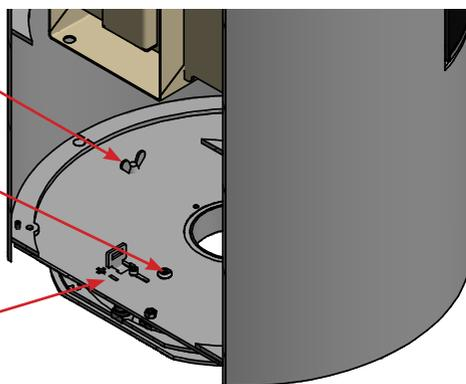

Monter luftindtags dækslet igen og drej ovnen til midter position.



## Ændring af skorstenstilslutning

Ovnen leveres klargjort til topafgang, men kan ændres til bagudgang på følgende måde:

### Billedeksempler



Slå udslagsblanketten ud på omklædningen.



Fjern evt. topplade, røgvendeplade og røgchikane. Blænddæksel (3 stk. M6 møtrikker) og pakning tages af.

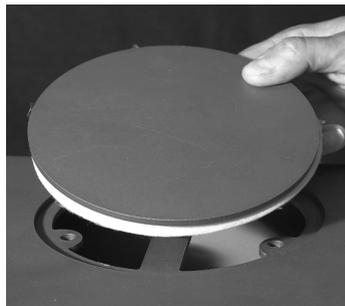

Blænddæksel sættes på hullet i toppen - vær opmærksom på at pakningen sidder rigtigt. Det hele skrues sammen med de 3 stk. M6 møtrikker.



Røgafgangsstudsens monteres på bagsiden med 3 stk. M6x20 cylinderskruer og M6 møtrikker.

Øverste røgchikane, røgvendeplade og topplade monteres i omvendt rækkefølge.

## Opstillingsafstande ved brændbar væg

For at få afklaret om den væg brændeovnen skal stå ved er brændbar, kan du kontakte din bygningsarkitekt eller de lokale bygningsmyndigheder.

Hvis gulvet er brændbart, skal ovnen placeres på ikke-brændbart materiale, såsom stål-plade, glasplade, klinker eller kunstsiferplade.

Det skal sikres at der ikke placeres brændbare genstande (f.eks. møbler) tættere på end de afstande angivet i de efterfølgende tabeller (risiko for brand).

<b>Normal opstilling - retvinklet</b>	<b>Viva 100 L / 120 L / 160 L</b>
	Uisoleret røgrør
A. Møbleringsafstand (min.)	850 mm

Afstand til brændbart materiale (min.)

B. foran (gulv)	hvor mål ikke er angivet, følges de nationale/lokale bestemmelser
C. til siden (gulv)	hvor mål ikke er angivet, følges de nationale/lokale bestemmelser
D. bagud (væg)	75 mm
E. til side til væg	400 mm

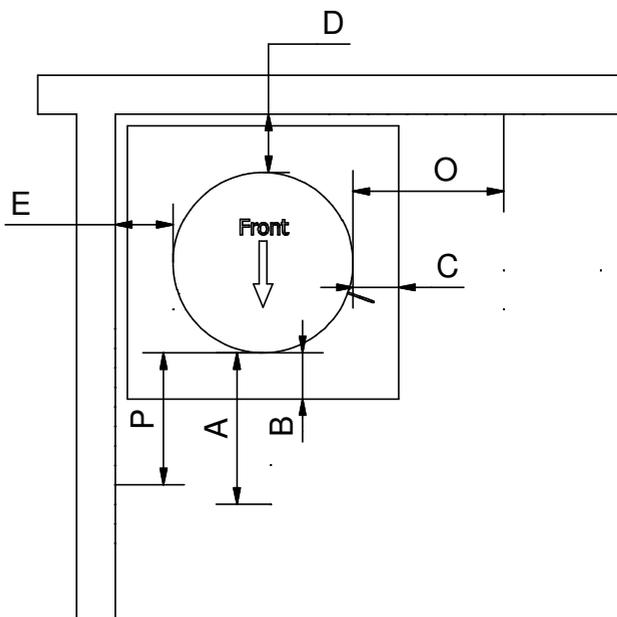

<b>Normal opstilling - retvinklet</b>	<b>Viva 100 L G / 120 L G / 160 L G</b>
	Uisoleret rørgrør
A. Møbleringsafstand (min.)	800 mm
Afstand til brændbart materiale (min.)	
B. foran (gulv)	hvor mål ikke er angivet, følges de nationale/lokale bestemmelser
C. til siden (gulv)	hvor mål ikke er angivet, følges de nationale/lokale bestemmelser
D. bagud (væg)	75 mm
E. til side til væg	500 mm

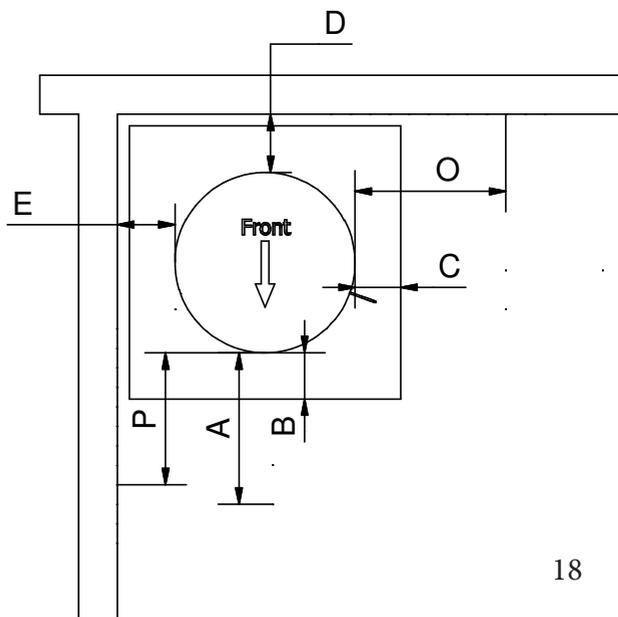

<b>Hjørneopstilling 45°</b>	<b>Viva 100 L / 120 L / 160 L</b>
	Uisoleret rørgrør
A. Møbleringsafstand (min.)	850 mm

Afstand til brændbart materiale (min.)

B. foran (gulv)	hvor mål ikke er angivet, følges de nationale/lokale bestemmelser
C. til siden (gulv)	hvor mål ikke er angivet, følges de nationale/lokale bestemmelser
D. bagud (væg)	75 mm

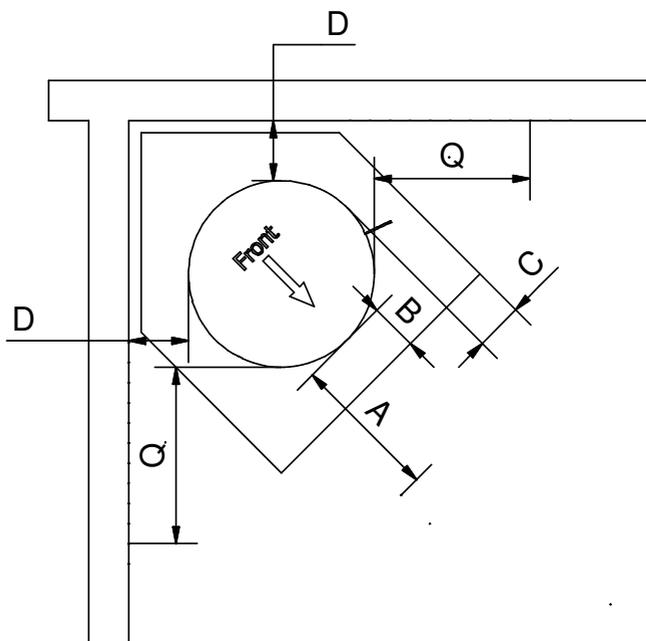

<b>Hjørneopstilling 45°</b>	<b>Viva 100 L G / 120 L G / 160 L G</b>
	Uisoleret rørgrø
A. Møbleringsafstand (min.)	800 mm
Afstand til brændbart materiale (min.)	
B. foran (gulv)	hvor mål ikke er angivet, følges de nationale/lokale bestemmelser
C. til siden (gulv)	hvor mål ikke er angivet, følges de nationale/lokale bestemmelser
D. bagud (væg)	250 mm

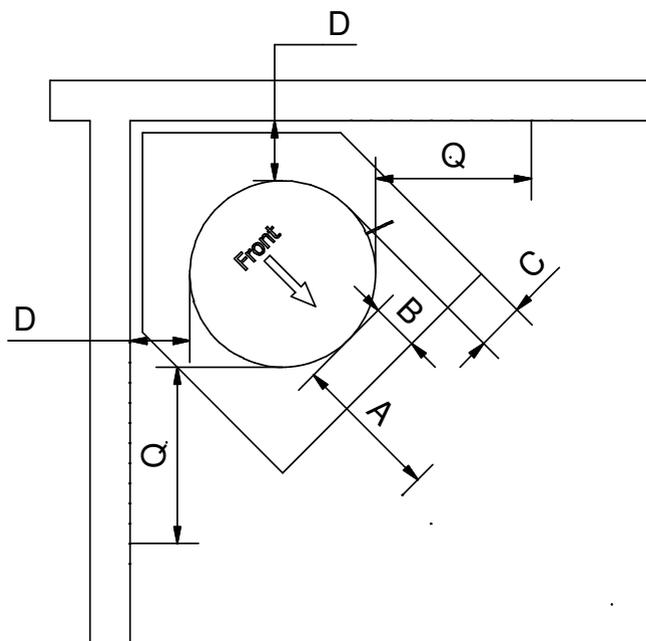

<b>360° drejesokkel</b>	<b>Viva 100 L /</b>	<b>Viva 100 L G /</b>
	<b>Viva 120 L /</b>	<b>Viva 120 L G /</b>
	<b>Viva 160 L</b>	<b>Viva 160 L G</b>
	Uisoleret røgrør	
A. Møbleringsafstand (min.)	850 mm	800 mm

Afstand til brændbart materiale (min.)

B. foran (gulv)	hvor mål ikke er angivet, følges de nationale/lokale bestemmelser
-----------------	---

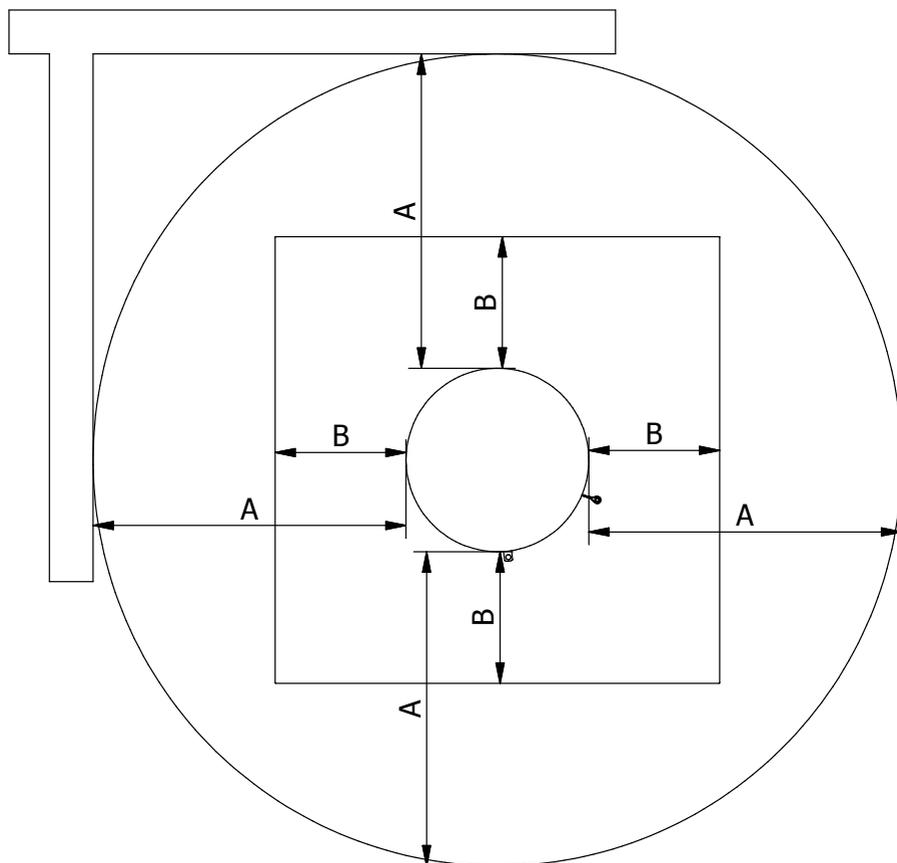

## Opstillingsafstande ved ikke-brændbar væg

Vi anbefaler en minimumsafstand til ikke-brændbart materiale på **50mm (F)** af hensyn til rengøring. Der skal altid være mulighed for adgang til renselåge.

### Normal opstilling - retvinklet

VIVA

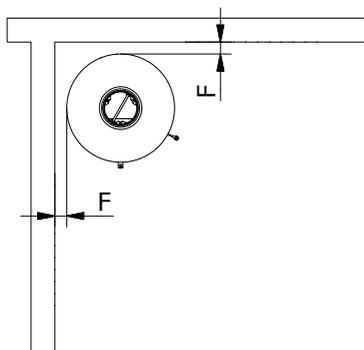

### Hjørneopstilling 45°

VIVA

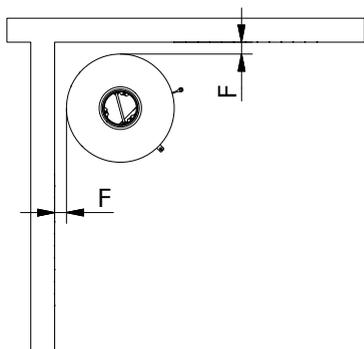

## Brændsel

Ovnene er testet iht. DS/EN 13240:2001, DS/EN 13240:2001/A2:2004 og NS 3058/3059 til forbrænding af kløvet, tørt birk, og godkendt til løvtræ/nåletræ. Brændet skal have et vandindhold på 15-20 % og en max. længde på ca. 33 cm.

Det giver både løbesod, miljøgener og en dårlig brændselsøkonomi at fyre med vådt træ. Nyfældet træ indeholder ca. 60-70 % vand, og er fuldstændig uegnet at fyre med.

De skal regne med, at nyfældet træ skal stå stakket til tørring i 2 år.

Træ med en diameter på mere end 100 mm bør kløves. Uanset størrelse bør træet altid have mindst én overflade uden bark.

**Det er ikke tilladt at afbrænde lakeret, lamineret, imprægneret træ, træ med kunststofbelægning, malet affaldstræ, spånplade, krydsfiner, husaffald, papirbriketter og stenkul, da det ved afbrænding udvikler ildelugtende røg, der kan være giftig.**

Ved afbrænding af ovenstående og ved større fyrimængder end anbefalet, belastes ovnen med en større varmemængde, hvilket medfører en højere skorstenstemperatur og en lavere virkningsgrad. Derved kan ovn og skorsten beskadiges og garantien bortfalder.

Træets brændværdi hænger meget sammen med træets fugtighed. Fugtigt træ har lav brændværdi. Jo mere vand træet indeholder - jo mere energi bruges der på at få det til at fordampe og denne energi går tabt.

### BRUG KUN ANBEFALEDE BRÆNDSLER

Den efterfølgende tabel viser brændværdien i forskellige træsorter, der har været lagret i 2 år, og har en restfugtighed på 15-17%.

Træsart	Kg tørt træ pr. m <sup>3</sup>	I forhold til bøg/eg
Avnbøg	640	110%
Bøg og eg	580	100%
Ask	570	98%
Ahorn	540	93%
Birk	510	88%
Bjergfyr	480	83%
Gran	390	67%
Poppel	380	65%

1 kg træ giver samme varmeenergi uanset træsort.

1 kg bøg fylder blot mindre end 1 kg gran.

## Tørring og lagring

Træ kræver tid til at tørre. En korrekt lufttørring varer ca. 2 år.

Her følger nogle tips:

- Opbevar træet savet, kløvet og stablet på et luftigt, solrigt sted beskyttet mod regn (sydsiden af huset er særdeles velegnet).
- Opbevar brændestablerne med en håndsbredde afstand, det sikrer at den gennemstrømmende luft tager fugtigheden med ud.
- Undgå at dække brændestablerne med plastik, da det hindrer fugtigheden i at komme ud.
- Det er en god idé at tage brænde ind 2-3 dage før det skal bruges.

## Regulering af forbrændingsluft

Ovnene er enten forsynet med èt-grebs betjeningshåndtag til regulering af spjældet. Eller ovnen kan være forsynet med, et selvregulerende automatisk CleverAIR™ luftspjæld. Regulering af forbrændingsluften med greb, kan ses på illustrationerne forrest i manualen.

Primærluft er den forbrændingsluft der tilsættes den primære forbrændingszone, dvs. brændets glødelag. Denne luft, som er kold, bruges kun i optændingsfasen.

Sekundærluft er den luft, der tilsættes i gasforbrændingszonen, dvs. luft som medvirker til forbrænding af pyrolysegasserne (forvarmet luft der bruges til rudeskyl og forbrænding). Denne luft trækkes ind gennem spjældet bag brændkammeret og forvarmes, inden den sendes ud som varm skylleluft til ruden. Denne varme luft skyller ned langs ruden og holder den fri for sod.

Tertiærluften bagerst i brændkammeret foroven (hulrække) sikrer en forbrænding af de uforbrændte røggasser/partikler inden de ledes op i skorstenen.

Pilotdysene, placeret bagerst i bunden af brændkammeret, medvirker til, at der altid er ilt og høj temperatur i glødelaget. Det giver en hurtig opstart ved påfyldning og reducerer risikoen for at ilden går ud.

Ved indstilling i intervallet mellem position 1 og 2 (se afsnit 'Indstilling af spjæld') sikres optimal udnyttelse af energiindholdet i brændet fordi der er ilt til forbrændingen og afbrænding af pyrolysegasserne. Når flammerne er klare gule - er spjældet indstillet rigtigt. At finde den rigtige position kræver lidt fornemmelse som kommer ved regelmæssig brug af ovnen.

Vi fraråder at skrue helt ned for spjældet, fordi man synes det bliver for varmt. For lille lufttilførsel giver en dårlig forbrænding, som kan give høje og farlige røggasser, emissioner og en dårlig virkningsgrad. Det betyder at der kommer mørk røg fra skorstenen og at træet brændværdi ikke udnyttes optimalt.

## **Ventilation**

Der må ikke være et udsugningsanlæg/emhætte i samme rum som ovnen, da dette kan medføre at ovnen afgiver røggasser ind i lokalet.

Ovnen har behov for permanent og tilstrækkelig med luft for at kunne fungere sikkert og effektivt. Der kan installeres permanent lufttilførsel i rummet til ovnens forbrændingsluft.

Denne lufttilførsel bør under ingen omstændigheder være lukket under drift.

## Brug af brændeovn med Manuelt spjæld

### Indstilling af spjæld

- der er 3 indstillinger på spjældet

#### Position 1

Skub håndtaget helt til venstre.

Luftspjældet er lukket, hvilket betyder minimal lufttilførsel. Denne indstilling skal undgås under drift. Se advarsel efter næste afsnit.

#### Position 2

Skub håndtaget til højre til 1. hak (midterposition). Denne position giver primærluft og sekundærluft. Ved almindelig forbrænding indstilles håndtaget mellem position 1 og 2.

Når flammerne er klare og gule er spjældet indstillet rigtigt - dvs. der opnås langsom/optimal forbrænding.

#### Position 3

Skub håndtaget helt til højre.

Luftspjældet er helt åben og giver fuld opstartluft (primær) og fuld sekundærluft.

Denne position er til optændingsfasen og påfyldning og bruges ikke under normal drift.

## Førstegangsoptænding

En forsigtig start betaler sig. Begynd med et lille bål, så brændeovnen kan tilvænnes den høje temperatur. Dette giver den bedste start og eventuelle skader undgås.

Vær opmærksom på, at der kan fremkomme en ejendommelig lugt og røgudvikling fra ovnens overflade under den første optænding. Det er fordi maling og materiale skal hærdne, men lugten forsvinder hurtigt - **sørg for kraftig udluftning, gerne gennemtræk.**

Under denne proces skal De være påpasselig med ikke at berøre de synlige flader/glas (meget varme!). Det anbefales at De jævnligt åbner og lukker lågen for at forhindre lågens pakning i at klæbe fast.

Desuden kan ovnen under opvarmning og nedkøling give såkaldte "kliklyde", dette skyldes de store temperaturforskelle materialet udsættes for.

Brug aldrig nogen form for flydende brændstof til optænding eller for at holde ilden ved lige. Man risikerer en eksplosion.

Når ovnen har stået ubrugt i nogen tid, brug da samme fremgangsmåde som ved førstegangsoptænding.

## Optænding og påfyldning

### OBS!

Hvis airsysteem er tilsluttet, skal ventil være åben.

#### “Top-Down” optænding

- Start med at placere 3-4 stk. kløvet træ - ca. 1½-2 kg - i bunden af brændkammeret. Ovenpå lægges ca. 1kg tørt træ, kløvet til pindebrænde, samt 2-3 sprittabletter eller lignende (1).  
Luftspjældet indstilles så det er helt åbent (position 3).
- Bålet tændes og lågen lukkes til (2-3) - på klem.  
OBS! Det er vigtigt at få en hurtig optænding af træet.
- Når ilden har godt fat i optændingsspindene lukkes lågen helt (4) - efter ca. 10-15 min - afhængig af trækforhold i skorsten.  
Luftspjældet indstilles til position 2 - se indstilling af luftspjæld.
- Når de sidste flammer er slukket og der er et pænt glødelag (5), påfyldes 2-3 stk. træ - ca. 1½ kg træ (6).
- Luk lågen til, og når ilden har godt fat lukkes lågen helt (7).
- Efter ca. 5 min - eller til der er klare blivende gule flammer - lukkes spjældet gradvist (se 'Indstilling af spjæld').

### **OBS!**

Hvis bålet er brændt for langt ned (for lille et glødelag), kan der gå længere tid for at få bålet i gang igen. RAIS anbefaler at bruge pindebrænde for at antænde bålet.

Når der fyres bør røgen ud af skorstenen være næsten usynlig, blot ses en 'flimmer' i luften.

Når der påfyldes, skal lågen åbnes forsigtigt for at undgå røgudslag. Fyld aldrig træ på, mens det brænder i ovnen.

RAIS anbefaler, at man påfylder 2-3 stk. træ - ca. 1-1½ kg - indenfor 58 minutter (intermitterende drift).

### **OBS!**

Hold ovnen under skærpet opsyn under optænding.  
Under anvendelse skal lågen altid holdes lukket.

## Kontrol

Tegn på at brændeovnen fyrer korrekt:

- asken er hvid
- væggene i brændkammeret er fri for sod

Konklusion: træet er tilstrækkeligt tørt.



## Advarsel!!

Hvis brændet kun ulmer eller ryger, og der tilføres for lidt luft, udvikles der uforbrændte røggasser.

Røggas kan antændes og eksplodere. Det kan give skader på materiel og i værste fald personer.

Luk **aldrig** helt for lufttilførslen når der tændes op i ovnen.

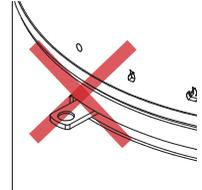

Billedeksempler



**Hvis der kun er få gløder tilbage, skal der tændes op forfra.**

Hvis man bare lægger brænde på, tændes bålet ikke, derimod udvikles der uforbrændte røggasser.



Her er der lagt træ på et for lille glødelag, og der tilføres for lidt luft - røgudvikling begynder.



**Undgå meget kraftig røgudvikling - fare for røggasekslosion.**

Ved meget kraftig røgudvikling, åbn luftspjældet helt, samt eventuel låge på klem eller tænd op forfra.

## Rysterist og askeskuffe

Ovnen har en rysterist, og bruges til at lede aske ned i askeskuffen.

Rysteristen bevæges frem og tilbage med håndtaget.

### **OBS!**

Brug en handske når ovnen er varm. Skub håndtaget ind før lågen lukkes.



Askeskuffen er placeret under rysteristen, som tømmes efter behov.

### **OBS!**

Brug en handske når ovnen er varm.



## Rengøring og pleje

Brændeovn og skorsten skal tilses af en skorstensfejer 1 gang om året. Ved rengøring og pleje skal ovnen være kold.

Er glasset tilsodet:

- Rengør glasset regelmæssigt og kun når ovnen er kold, ellers brænder soden sig fast.
- Fugt et stykke papir eller avis, dyp det i asken og gnid på det tilsodede glas.
- Gnid efter med et stykke papir og glasset bliver rent.
- Alternativt bruges glasrens, som købes hos din RAIS forhandler.

Udvendig rengøring foretages med en tør blød klud eller en blød børste.

Inden en ny fyringssæson skal skorsten og røggasforbindelsesstykket altid kontrolleres for blokering.

Efterse ovnen udvendigt og indvendigt for skader, specielt pakninger og de varmeisolerende plader (vermiculit).

## Vedligeholdelse/reservedele

Særligt bevægelige dele nedslides ved hyppig anvendelse. Dørpakninger er også sliddele. Der må kun anvendes originale reservedele.

Efter endt varmepæriode anbefaler vi at der foretages service af forhandleren.

## Brændkammerforing

Brændkammerforingen beskytter brændeovnens korpus mod varmen fra ilden. De store temperatursvingninger kan forårsage ridser i foringens plader, der dog ikke påvirker brændeovnens funktionsdygtighed. De skal først udskiftes, når de efter adskillige års anvendelse begynder at smuldre.

Foringens plader er kun lagt eller stillet ind i brændeovnen, og kan dermed uden problemer udskiftes af dig eller din forhandler.

## Bevægelige dele

Dørhængsler og dørlåsen skal smøres efter behov.

Vi anbefaler, at vores smørespray udelukkende bruges, da anvendelsen af andre produkter kan føre til dannelse af lugt og restprodukter.

Kontakt din forhandler for at få smøremidlet.

## Rengøring af brændkammer

Askebakken tages ud af ovnen efter behov og asken tømmes i en ikke brændbar beholder indtil den er afkølet. Bortskaffelse af aske sker ved almindelig dagrenovation.

### HUSK!

- tøm aldrig brændkammeret helt for aske
- bålet brænder bedst ved et lille askelag.

## Rensning af røgveje

For at få adgang til røgvejen, fjernes den øverste plade - røgvendeplade fremstillet i vermiculit og røgchikanen (stålplade). De skal behandles forsigtigt.

Fjern røgvendepladen ved at vippe den bagover og dreje den lidt på skrå. Tag forsigtigt pladen ud.



Fjern dernæst røgchikanen ved at løfte den op og tippe den bagover. Tag røgchikanen ud.

**N.B.**



Fjern snavs og støv og indsæt i omvendt rækkefølge.

### **OBS!**

Vær forsigtig når du placerer røgvendepladen og røgchikanen tilbage.

## Driftsforstyrrelser

### Røgdugslag fra låge

Kan skyldes for lavt træk i skorstenen <math><12\text{Pa}</math>

- kontroller om røgrøret eller skorstenen er tilstoppet
- kontroller om emhætten er tændt, i givet fald sluk emhætten og åben et vindue/dør i nærheden af ovnen i en kort periode.

### Sod på glas

Kan skyldes at

- brændet er for vådt
- at spjældet er reguleret for langt ned

Sørg for at ovnen varmes ordentlig op under optænding inden lågen lukkes

## Ovn brænder for stærkt

Kan skyldes

- utæthed ved lågepakning
- for stort skorstenstræk >22 Pa, reguleringsspjæld bør monteres.

## Ovn brænder for svagt

Kan skyldes

- for lidt brænde
- for lidt lufttilførsel til rumventilation
- manglende rensning af røgveje
- utæt skorsten
- utæthed mellem skorsten og røgrør

## Nedsat træk i skorsten

Kan skyldes

- temperaturforskellen er for lille, f. eks. ved dårlig isoleret skorsten
- udetemperaturen er høj, f. eks. om sommeren
- der er vindstille
- skorstenen er for lav og i læ
- falsk luft i skorstenen
- skorsten og røgrør tilstoppet
- huset er for tæt (manglende frisklufttilførsel).
- negativ røgtræk (dårligt trækforhold)

Ved kold skorsten eller vanskelige vejrforhold kan der kompenseres ved at give ovnen mere lufttilførsel end sædvanlig.

Ved vedvarende drifftforstyrrelser anbefales det at kontakte din RAIS forhandler eller skorstensfejer.

## **ADVARSEL!**

Anvendes forkert eller for fugtigt brænde, kan det føre til overdreven soddannelse i skorstenen og evt. til skorstensbrand:

- Luk i dette tilfælde for alle lufttilførsler på brændeovnen hvis der er installeret en ventil ifm. en airtilslutning udefra
- tilkald brændvæsenet
- brug **aldrig** vand til slukning!
- efterfølgende skal De kontakte skorstensfejeren for kontrol af ovn og skorsten.

## **VIGTIGT!**

- for at opnå en sikker forbrænding skal der være klare gule flammer eller klare gløder
- træet må ikke ligge og "ulme".

Hvis brændet kun ulmer eller ryger, og der tilføres for lidt luft, udvikles der uforbrændte røggasser. Røggas kan antændes og eksplodere. Det kan give skader på material og i værste fald på personer.

Luk **aldrig** helt for lufttilførslen, når der tændes op i ovnen.

**Tilbehør**

2711590 - Drejefod - VIVA

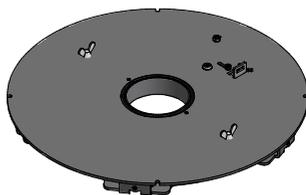

8142390 - Kuglekobling



2796521 - 6KG varme akkumulerings sten til Viva 120 L 4 stk. i et sæt.

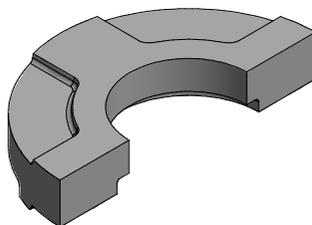

2710611SV - Rustfri Classic Topplade for Bagafgang

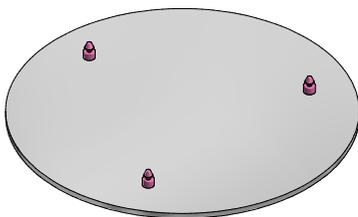

2710612SV - Rustfri Classic Topplade for Topafgang

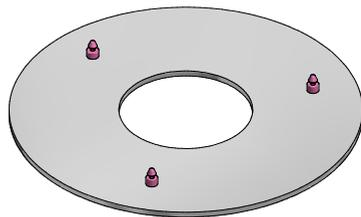

000651705xx/3 - Air kit bagside (xx: valgfri farvekode)

000651735xx - Air kit gulv - Viva L (xx: valgfri farvekode)

**Reservedelsliste VIVA 100 L - 120 L - 160 L**

Hvis der anvendes andre reservedele end anbefalet af RAIS, bortfalder garantien.  
Alle udskiftelige dele kan købes som reservedele hos din RAIS forhandler.

Se reservedelstegning (bagerst i manualen).

xx: valgfri farvekode

Pos.	Antal	Varenr.	Beskrivelse
1	1	17120xx	Glas låge med enkelt glas
2	1	17121xx	Classic Glas låge med enkelt glas
3	1	2710601xx	Topplade for bagafgang
4	1	2710602xx	Topplade for topafgang
5	1	2720601xx	Topplade for bagafgang - Dybtrukket
6	1	2720602xx	Topplade for bagafgang - Dybtrukket
7	1	61-00	Røgafgangs studs 6"
8	1	1313800	Rysterist
9	1	1314001	Askeskuffe
10	1	1712200	Skamol sæt
11	1	1715500	Pakningssæt til låge
12	1	1711890	Lukkemekanisme - Top
13	1	1711891	Lukkemekanisme - Bund
14	1	7301026	Ba1 Fjeder
15	1	1710924	Wire for airdamper
16	1	1710990	Airdamper - Clever air unit
17	1	1711790	Airdamper - Complete

**Reservedelsliste VIVA 100 L G - 120 L G - 160 L G**

Hvis der anvendes andre reservedele end anbefalet af RAIS, bortfalder garantien.  
Alle udskiftelige dele kan købes som reservedele hos din RAIS forhandler.

Se følgende reservedelstegning (bagerst i manualen).

xx: valgfri farvekode

Pos.	Antal	Varenr.	Beskrivelse
1	1	17110xx	Glas låge med dobbelt glas
2	1	17111xx	Classic låge med dobbelt glas
3	1	2710601xx	Topplade for bagafgang
4	1	2710602xx	Topplade for topafgang
5	1	2720601xx	Topplade for bagafgang - Dybtrukket
6	1	2720602xx	Topplade for bagafgang - Dybtrukket
7	1	61-00	Røgafgangs studs 6"
8	1	1313800	Rysterist
9	1	1314001	Askeskuffe
10	1	1712200-1	Skamol sæt for sideglas model
11	1	1715500	Pakningssæt til låge
12		1715501	Pakningssæt til sideglas
13	1	1711890	Lukkemekanisme - Top
14	1	1711891	Lukkemekanisme - Bund
15	1	7301026	Ba1 Fjeder
16	2	1715002	Indv. glas t/side (Energy plus)
17	1	1715003	Venstre sideglas
18	1	1715004	Højre sideglas
19	1	1712701xx	Stålside - venstre
20	1	1712702xx	Stålside - højre
21	1	1710924	Wire for airdamper
22	1	1710990	Airdamper - Clever air unit
23	1	1711790	Airdamper - Complete

# Prøvningsattest Viva L

## Manuelt spjæld



TEST Reg.nr. 300

**TEKNOLOGISK  
INSTITUT**

 Teknologiparken  
 Kongsvang Allé 29  
 DK-8000 Aarhus C  
 Phone +45 72 20 10 00  
 Fax +45 72 20 10 19  
 Info@teknologisk.dk

### TEKNOLOGISK INSTITUT

 Akkrediteret prøvningsorgan, DANAK-akkreditering nr. 300  
 Notificeret prøvningsorgan med ID-nr. 1235

## P II

### Uddrag af rapport nr. 300-ELAB-2211-EN-Rev-1 og 300-ELAB-2211-NS-Rev-1

**Emne:** B : Viva 100 L, Viva 100 LG, Viva 100 L Classic, Viva 100 LG Classic, Viva 120 L, Viva 120 LG, Viva 120 L Classic, Viva 120 LG Classic, Viva 160 L, Viva 160 LG, Viva 160 L Classic, Viva 160 LG Classic

**Rekvirent:** Rais A/S, Industrivej 20, 9900 Frederikshavn

CVR nr.:25195612 P-nr.:1001580195

### Procedure:

<input checked="" type="checkbox"/>	Prøvningsrapport efter DS/EN13240/A2:2004
<input checked="" type="checkbox"/>	Prøvningsrapport efter NS3058-1 & -2 (partikelmåling)
<input checked="" type="checkbox"/>	Emissionsmåling efter CEN/TS 15883 (støv og OGC)

### P

Akkrediteret prøvning af brændeovn iht. EN 13240 er foretaget med brænde, der på fyres manuelt, og følgende resultater blev opnået:

Nominel ydelse: 5.6 kW  
 CO-emission: 0.0602 % - henført til 13 % O<sub>2</sub>  
 Virkningsgrad: 80 %  
 Røggastemperatur: 282 °C  
 Afstand til bagvæg: 75 mm (se vejledningen)  
 Afstand til sidevæg: 400 mm (Viva 100/120 L - se vejledningen)  
 Afstand til sidevæg: 500 mm (Viva 100/120 LG - se vejledningen)

### Emissioner iht. NS 3058 og/eller CEN/TS 15883:

Partikler efter NS 3058: 2.12 g/kg (tørstof) middelværdi (krav 2015:5 / 2017:4)  
 Partikler efter NS 3058: 3.24 g/kg (tørstof) maksimalt (krav 2015:10 / 2017:8)  
 OGC efter CEN/TS 15883: 43 mgC/Nm<sup>3</sup> ved 13% O<sub>2</sub> (krav 2015:150 / 2017:120)  
 Støv efter CEN/TS 15883: 6 mg/Nm<sup>3</sup> ved 13% O<sub>2</sub> (krav 2015:40 / 2017:30)

Bemærk venligst, at de oplyste værdier er et uddrag af prøvningsrapporten.  
 For yderligere oplysninger henvises til prøvningsrapporten, se nummer ovenfor.

Aarhus, den 28. april 2017  Max Bjerrum Konsulent	Skorstensfejerp tegning
--	-------------------------

På baggrund af ovennævnte emissioner attesteres det hermed, at fyringsanlægget opfylder emissionskravene i bilag 1 til Bekendtgørelse nr. 1461 af 07/12-2015 vedr. regulering af luftforurening fra fyringsanlæg til fast brændsel under 1 MW, for så vidt:

Krav fra 2015 til januar 2018 opfyldt:	<input checked="" type="checkbox"/>	Krav efter januar 2018 opfyldt:	<input checked="" type="checkbox"/>
--	-------------------------------------	---------------------------------	-------------------------------------

# Prøvnings attest Viva L

CleverAir spjæld



TEST Reg.nr. 300



**TEKNOLOGISK  
INSTITUT**

Teknologiparken  
Kongsvang Allé 29  
DK-8000 Aarhus C  
Phone +45 72 20 10 00  
Fax +45 72 20 10 19  
Info@teknologisk.dk

## TEKNOLOGISK INSTITUT

Akkrediteret prøvningsorgan, DANAK-akkreditering nr. 300  
Notificeret prøvningsorgan med ID-nr. 1235

## P II

### Uddrag af rapport nr. 300-ELAB-2211-EN-Rev-1 og 300-ELAB-2211-NS-CA-Rev-1

**Emne:** B : Viva 100 L CA, Viva 100 LG CA, Viva 100 L CA Classic, Viva 100 LG CA Classic, Viva 120 L CA, Viva 120 LG CA, Viva 120 L CA Classic, Viva 120 LG CA Classic, Viva 160 L CA, Viva 160 LG CA, Viva 160 L CA Classic, Viva 160 LG CA Classic (CA = CleverAIR).

**Rekvirent:** Rais A/S, Industrivej 20, 9900 Frederikshavn  
CVR nr.:25195612 P-nr.:1001580195

**Procedure:**

<b>X</b>	Prøvnings efter DS/EN13240/A2:2004
<b>X</b>	Prøvnings efter NS3058-1 & -2 (partikelmåling)
<b>X</b>	Emissionsmåling efter CEN/TS 15883 (støv og OGC)

**P**

Akkrediteret prøvning af brændeværdi iht. EN 13240 er foretaget med brændeværdi, der påfyres manuelt, og følgende resultater blev opnået:

Nominal ydelse: 5.6 kW  
CO-emission: 0.0602 % - henført til 13 % O<sub>2</sub>  
Virkningsgrad: 80 %  
Røggastemperatur: 282 °C  
Afstand til bagvedtag: 75 mm (se vejledningen)  
Afstand til sidevedtag: 400 mm (Viva 100/120 L - se vejledningen)  
Afstand til sidevedtag: 500 mm (Viva 100/120 LG - se vejledningen)

### Emissioner iht. NS 3058 og/eller CEN/TS 15883:

Partikler efter NS 3058: 1.89 g/kg (tørstof) middelværdi (krav 2015:5 / 2017:4)  
Partikler efter NS 3058: 1.93 g/kg (tørstof) maksimalt (krav 2015:10 / 2017:8)  
OGC efter CEN/TS 15883: 43 mgC/Nm<sup>3</sup> ved 13% O<sub>2</sub> (krav 2015:150 / 2017:120)  
Støv efter CEN/TS 15883: 6 mg/Nm<sup>3</sup> ved 13% O<sub>2</sub> (krav 2015:40 / 2017:30)

Bemærk venligst, at de oplyste værdier er et uddrag af prøvningsrapporten.  
For yderligere oplysninger henvises til prøvningsrapporten, se nummer ovenfor.

Aarhus, den 28. april 2017  Max Bjerrum Konsulent	Skorstensfejerpåtegning
--	-------------------------

På baggrund af ovennævnte emissioner attesteres det hermed, at fyringsanlægget opfylder emissionskravene i bilag 1 til Bekendtgørelse nr. 1461 af 07/12-2015 vedr. regulering af luftforurening fra fyringsanlæg til fast brændsel under 1 MW, for så vidt:

Krav fra 2015 til januar 2018 opfyldt:	<b>X</b>	Krav efter januar 2018 opfyldt:	<b>X</b>
--	----------	---------------------------------	----------



D



BRUGERMANUAL  
BEDIENUNGSANLEITUNG  
USER MANUAL  
MANUEL D'UTILISATEUR  
BRUKERVEILEDNING  
BRUKSANVISNING  
KÄYTTÖOHJE  
GEBRUIKERSHANDLEIDING

Viva L

attika®  
FEUERKULTUR

RAIS®  
ART OF FIRE

## BEHEIZEN SIE IHR ZUHAUSE AUF DIE UMWELT-FREUNDLICHE ART!

5 Umweltfreundliche Tipps für die vernünftiges Heizen  
- gesunder Menschenverstand, um die Umwelt zu schonen  
und Geld zu sparen

1. Effizientes Entfachen. Verwenden Sie kleine Holzstücke (Tanne) und einen geeigneten Feueranzünder, wie z.B. Wachs-Holzwohle / Sägespäne. Öffnen Sie die Luftklappe, so dass genügend Luft zugeführt wird und die Gase aus dem erwärmten Holz schnell verbrennen können.
2. Entfachen Sie das Feuer immer mit wenig Holz, da dies die beste Verbrennung erzeugt. Denken Sie daran, dass stets genügend Luft zugeführt werden sollte, wenn Sie Sie etwas im Ofen verbrennen.
3. Wenn sich die Flammen verringern, stellen Sie die Luftklappe so ein, dass die Luftzufuhr reduziert wird.
4. Wenn der Ofen nur noch glühende Asche enthält, kann der Luftstrom weiter reduziert werden, um den Wärmebedarf genau zu steuern. Die reduzierte Luftzufuhr führt zu einer verlangsamten Verbrennung der Aschen, was einen reduzierten Wärmeverlust über den Schornstein zur Folge hat.
5. Verwenden Sie nur trockenes Holz, d.h. Holz mit einer Feuchte von 15% bis 22%

## RECYCLING

Der Ofen ist in einer recycelbaren Verpackung verpackt. Diese muss in Übereinstimmung mit den örtlichen Entsorgungsvorschriften entsorgt werden.

Das Glas ist nicht recycelbar.

Das Glas sollte zusammen mit Keramik- und Porzellan-Müll entsorgt werden. Die Brandschutzglas hat eine höhere Schmelztemperatur und kann daher nicht wiederverwendet werden kann.

Entsorgung des Brandschutzglases getrennt von anderen wiederverwertbaren Materialien trägt wesentlich zur Erhaltung der Umwelt bei.

Revision: 6  
Datum : 14-03-2019

<b>EINFÜHRUNG</b> .....	7
GARANTIE .....	8
TECHNISCHE DATEN .....	9
ABSTÄNDE / ABMESSUNGEN .....	10
KONVEKTION .....	11
KAMIN .....	11
<b>INSTALLATION</b> .....	12
DIE INSTALLATION VON VIVA L MIT DREHFUSS .....	13
WECHSEL DES KAMINANSCHLUSSES.....	16
<b>MONTAGEABSTAND IM FALLE VON BRENNBAREN WÄNDEN</b> .....	17
NORMALE AUFSTELLUNG–RECHTWINKLIG - VIVA 100 L / VIVA 120 L / VIVA 160 L.....	17
NORMALE AUFSTELLUNG–RECHTWINKLIG - VIVA 100 LG / VIVA 120 LG / VIVA 160 L G .....	18
ECKAUFSTELLUNG 45° - VIVA 100 L / VIVA 120 L / VIVA 160 L.....	19
ECKAUFSTELLUNG 45° - VIVA 100 LG / VIVA 120 LG / VIVA 160 L G .....	20
360 ° DREHFUSS.....	21
MONTAGEABSTAND BEI NICHT BRENNBARER WAND .....	22
BRENNMATERIAL .....	23
TROCKNUNG UND LAGERUNG.....	24
REGULIERUNG DER VERBRENNUNGSLUFT.....	24
BELÜFTUNG.....	25
<b>VERWENDUNG DES OFENS</b> .....	26
INSTALLIEREN DER LUFTKLAPPE .....	26
ERSTE INBETRIEBNAHME .....	26
ENTFACHEN UND MIT BRENNMATERIAL VERSORGEN .....	27
INSPEKTION .....	27
<b>WARNUNG</b> .....	29
RÜTTELROST UND ASCHENKASTEN.....	30
REINIGUNG UND PFLEGE .....	31
REINIGEN DER BRENNKAMMER.....	31
REINIGUNG RAUCHABZUGS.....	32
STÖRUNGEN .....	32
ZUBEHÖR .....	34
ERSATZTEILLISTE VIVA 100 L - VIVA 120 L - VIVA 160 L.....	35
ERSATZTEILLISTE VIVA 100 L G - VIVA 120 L G - VIVA 160 L G .....	36
PRÜFURKUNDE.....	37

## Einleitung

Herzlichen Glückwunsch zu Ihrem neuen RAIS/attika - Kaminofen.

Ein RAIS/attika - Kaminofen ist mehr als nur eine Wärmequelle; er ist auch Ausdruck dafür, dass Sie in Ihrem Heim auf Design und hohe Qualität Wert legen.

Damit Sie das bestmögliche Vergnügen und den besten Nutzen aus Ihrem neuen Kaminofen ziehen können, ist es wichtig, dass Sie die Anleitung sorgfältig durchlesen, bevor der Kaminofen aufgestellt und in Betrieb genommen wird.

Aus Rücksicht auf die Garantie und alle Anfragen bezüglich des Ofens ist es im Übrigen wichtig, dass Sie die Produktionsnummer des Ofens angeben können. Wir empfehlen Ihnen daher, dass Sie die Nummer im folgenden Plan eintragen.

Die Produktionsnummer befindet sich ganz unten am Ofen.

**Production number:**

**Produced by:**

**RAIS A/S**

**9900 Frederikshavn, DK**

Datum:

Händler:

## **GARANTIE**

RAIS/attika Kaminöfen werden mehrfach auf Sicherheit und Material- bzw. Verarbeitungsqualität geprüft. Auf alle Modelle gewähren wir eine Garantie, die mit dem Installationsdatum beginnt.

Die Garantie bezieht sich auf :

- nachgewiesene Funktionsstörungen durch fehlerhafte Verarbeitung
- nachgewiesene Materialfehler

Die Garantie umfasst nicht:

- Tür- und Glasdichtungen
- Keramikglas
- Feuerraumauskleidung
- Optik der Oberflächenstruktur bzw. die Maserung von Natursteinen
- Optik bzw. Farbveränderungen von Edelstahl- und Edelmetallflächen
- Ausdehnungsgeräusche

Garantie entfällt bei:

- Schäden durch Überfeuerung
- Schäden durch äussere Einwirkung und Verwendung von ungeeigneten Brennstoffen
- Nichteinhaltung der gesetzlich vorgeschriebenen oder von uns empfohlenen Installationsvorschriften, sowie bei selbst ausgeführten Änderungen am Kaminofen
- Nichteinhaltung der Service-Pflege

Im Schadenfall wenden Sie sich an Ihren Fachhändler. Im Falle eines Garantieanspruchs entscheiden wir, auf welche Art der Schaden behoben wird. Im Falle einer Reparatur sorgen wir für eine fachgerechte Ausführung.

Garantie-Ansprüche auf nachgelieferte oder durch uns reparierte Teile werden nach nationalem bzw. nach EU-Recht gehandhabt.

Die jeweils gültigen Garantiebestimmungen können bei der Attika Feuer AG angefordert werden.

## Spezifikationen

<i>DTI Ref.: 300-ELAB-2211-EN 300-ELAB-2211-NS</i>	<b>Viva 100 L Viva 100 L G</b>	<b>Viva 120 L Viva 120 L G</b>	<b>Viva 160 L Viva 160 L G</b>	
Nennleistung in kW:	5,6	5,6	5,6	
Mind./ Max. Leistung (kW):	4,8 - 5,6	4,8 - 5,6	4,8 - 5,6	
Heizfläche (m <sup>2</sup> ):	110	110	110	
Ofen Breite / Tiefe / Höhe (mm):	Ø470-1000	Ø470-1200	Ø470-1600	
Brennraum Breite / Tiefe / Höhe (mm):	352-292-446	352-292-446	352-292-446	
Empfohlene Holzmenge bei der Brennstoffbefüllung (kg): (Verteilt auf 2-3 Holzscheite mit ca. 33cm)	1,4	1,4	1,4	
Mind. Abzug (Pascal):	-12	-12	-12	
Mind.-Gewicht (kg), je nach Modell:	ca.90	ca.100	ca.135	
Wirkungsgrad (%):	80	80	80	
Anrechenbare CO-Emissionen bei 13% O <sub>2</sub> (%)	0,0602	0,0602	0,0602	
Anrechenbare NOx Emissionen bei 13% O <sub>2</sub> (Mg / Nm <sup>3</sup> ):	80	80	80	
Partikel-Emission gem. zu NS3058 / 3059 (g / kg):	Manuel 2,116 Cleavever 1,890	Manuel 2,116 Cleavever 1,890	Manuel 2,116 Cleavever 1,890	
Staubmessung gem. DIN (mg / Nm <sup>3</sup> ):	6	6	6	
Abgasmassenstrom (g / sec):	4,4	4,4	4,4	
Rauchgastemperatur (° C):	282	282	282	
Berechnete Rauchgastemperatur (° C) im Rauchabzugsutzen:	338	338	338	
Aussetzbetrieb:	Die Brennstoff-Nachbefüllung muss innerhalb von 50 Minuten erfolgen			

Es wird hiermit bescheinigt, dass die Ofen-Emissionen die in Anhang 1 beschriebenen Emissionsanforderungen gemäß Dekret Nr. 46 vom 12.07.2015 über die Regulierung der Luftverunreinigung durch Verbrennungsanlagen für feste Brennstoffe unter 1 MW erfüllen.

DTI  
Danish Technological Institute  
Teknologiparken Kongsvang Allé 29, DK-8000 Aarhus C  
Dänemark  
www.dti.dk  
Telefon: +45 72 20 20 00  
Fax: +45 72 20 10 19

## **Abstände / Abmessungen**

Bitte beachten Sie Maßzeichnungen auf der Rückseite des Handbuchs.

- I: Abstand vom Boden bis zum oberen Rauchgasauslass
- J: Abstand vom Boden bis zum mittleren Rauchgasauslass auf Rückseite
- K: Abstand von Rückseite bis zu den Lufteinlässen am Boden (Air System)
- L: Abstand vom Boden bis zum Lufteinlass auf der Rückseite (Air System)
- M: Abstand von Oberseite des mittlerem Rauchgasauslasses bis Hinterkante der oberen Platte
- N: Abstand vom seitlichen Lufteinlass an der Unterseite (Air System)

## Konvektion

RAIS /attika Öfen sind Konvektionsöfen. Dementsprechend dürfen die externen Ofen-Paneele nicht überhitzen. Konvektion bedeutet, dass die Luft im Raum in Umlauf gebracht wird, so dass die Wärme gleichmäßig verteilt wird.

Das **kalte** Luft wird über den Sockel des Ofens nach oben durch den Konvektions-Kanal gezogen und strömt in die Verbrennungskammer des Ofens.

Das **erhitzte** Luft strömt aus der Oberseite des Ofens und sorgt für warme Luftzirkulation im Raum.

Bitte beachten Sie, dass Sie äußerst vorsichtig sein müssen, da alle Außenflächen während des Gebrauchs des Ofens heiß werden.

## Schornstein

Der Schornstein ist die treibende Kraft, die den Ofen funktionieren lässt. Doch ohne den notwendigen und richtigen Zug im Schornstein, können nicht einmal die besten Öfen richtig funktionieren.

Die Schornsteinhöhe muss so dimensioniert sein, dass ein Zug von 14 bis 18 Pa gewährleistet werden kann. Wenn der Schornsteinzug niedriger ist als empfohlen, kann Rauch in den Raum austreten, wenn der Ofen in Betrieb ist. RAIS empfiehlt die Kaminhöhe mit dem Rauchrohrstutzen anzupassen. Die Kaminlänge sollte -gemessen von der Oberseite des Ofens- nicht kürzer als 3 Meter sein und mindestens 80 cm über den Dachfirst reichen. Schornsteine, die entlang der seitlichen Hauswände verlaufen, müssen immer bis über den Dachfirst oder den höchsten Punkt des Daches reichen. Beachten Sie, dass die nationalen und lokalen Vorschriften für Gebäude oftmals besondere Bestimmungen für Strohdächer vorsehen.

Bei Kaminen mit 2 Abzügen sollten Sie sich auch mit der vorhandenen Zugluftsituation vertraut machen.

Obwohl der Ofen für die Anbindung an den Rauchgassammler geeignet ist, empfehlen wir, Zwischenstücke anzubringen um einen Mindestabstand zwischen ihnen von mindestens 250 mm zu gewährleisten.

Der Durchmesser des Sockels des Rauchgasauslasses sollte 150 mm betragen.

Für starke Zugluft sollte der Schornstein mit einer Zugluftklappe ausgestattet sein. In diesem Fall ist es wichtig sicherzustellen, dass eine freie Durchströmfläche von mindestens 20 cm<sup>2</sup> vorhanden ist, wenn die einstellbare Luftklappe geschlossen ist. Andernfalls kann der Brennstoffenergie nicht optimal genutzt werden.

Wenn Sie Zweifel über den Zustand des Schornsteins haben, wenden Sie sich bitte an einen Schornsteinfeger.

Denken Sie daran, den Zugang zur Rußtüre am Schornstein freizuhalten.

## Installation

Um sowohl die Umwelt zu schützen und die Sicherheit zu gewährleisten ist wichtig, dass der Ofen richtig installiert wird

Der Ofen sollte auf nicht brennbarem Material und freistehend auf dem Boden aufgestellt werden.

Der Ofen darf nur von einem qualifizierten / zuständigen RAIS /attika Händler / Installateur installiert werden, ansonsten verfällt die Garantie.

Bei der Installation des Ofens sind alle lokalen Regeln und Vorschriften sowie die nationalen und europäischen Normen zu beachten, auf die Bezug genommen wird. Vor der Installation sollten die lokalen Behörden sowie ein Kaminkehrer zu Rate gezogen werden.

Es ist verboten, nicht autorisierte Änderungen am Ofen durchzuführen.

## **ACHTUNG!**

Der örtliche Kaminkehrer sollte vor der ersten Inbetriebnahme über die Ofen-Installation informiert werden.

Im Raum, in dem der Ofen installiert wird, muss ausreichend Frischluft vorhanden sein, um eine ordnungsgemäße Verbrennung zu gewährleisten - möglicherweise durch eine Airbox-Verbindung. Beachten Sie, dass jede mechanische Entlüftung, wie z.B. Abzugshauben oder Entlüftungsvorrichtungen, die Luftzufuhr verringern können. Alle Entlüftungsvorrichtungen müssen so angeordnet sein, dass die Luftzufuhr nicht blockiert wird.

Der Ofen verbraucht 10 bis 20 m<sup>3</sup> Luft pro Stunde.

Die Bodenstruktur muss in der Lage sein, das Gewicht des Ofens und des Kamins zu tragen. Falls die vorhandene Bodenstruktur diese Anforderung nicht erfüllt, müssen geeignete Maßnahmen (z.B. Lastverteilungsplatte) vorgesehen werden. Konsultieren Sie einen Gebäude-Experten.

Falls der Ofen auf einem brennbaren Fußboden installiert wird, müssen die Abmessungen der nicht brennbaren Oberfläche unter dem Ofen den nationalen / regionalen Vorschriften entsprechen.

Der Ofen sollte in einem sicheren Abstand zu brennbaren Materialien aufgestellt werden. Bitte stellen Sie sicher, dass Objekte aus brennbaren Materialien (wie z.B. Möbel) mindestens die in den folgenden Abschnitten angegebenen Installationsabstände einhalten (Brandgefahr).

Bei der Wahl des Aufstellortes für Ihren RAIS /attika Holzofen, sollten Sie auch die Wärmeverteilung zu den anderen Räumen bedenken. Dies wird Ihnen eine optimale Nutzung Ihres Ofens ermöglichen.

Beachten Sie das Herstellerschild auf dem Holzofen.

Unmittelbar nach dem Empfang muss der Ofen auf Defekte untersucht werden.

**HINWEIS:**  
**Der Ofen darf nur von einem qualifizierten / zuständigen  
RAIS/attika Händler / Installateur installiert werden.  
Siehe [www.rais.com](http://www.rais.com) / [www.attika.ch](http://www.attika.ch)  
für Informationen über Händler.**

## Einbau von Viva L mit Drehfuß

Der Ofen ist mit oder ohne Drehsockel lieferbar.

Wird der Ofen mit Drehsockel geliefert, ist der Drehfuß unter dem Ofen angebracht und mit zwei 2 Transportschrauben (Flügelschrauben) gesichert.

Der Drehfuß kann wie folgt eingestellt werden:

- Drehung  $90^\circ$  ( $45^\circ$  zu jeder Seite) - (Einstellung bei Lieferung)
- Drehung  $360^\circ$

Zunächst den Luftzufuhrdeckel auf der Rückseite des Ofens entfernen.

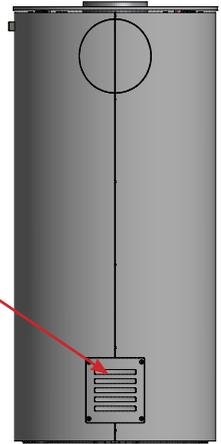

Zur Erleichterung des Einbaus ist der Ofen bei Lieferung um  $45^\circ$  nach links gedreht.

Dadurch wird der Zugriff auf die Transportschrauben erleichtert, die nach der Aufstellung zu entfernen sind.

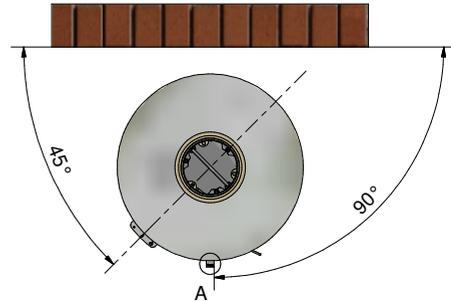

Das Kunststoffschild mit der Aufschrift FRONT zeigt den eigentlichen Mittelpunkt des Ofens an. Es befindet sich auf der Vorderseite des Drehfußes.

Das Schild muss daher bei der Aufstellung um  $90^\circ$  im Verhältnis zur gedreht sein. Es ist anschließend durch vorsichtiges Ziehen abzunehmen.

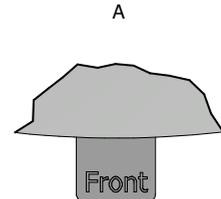

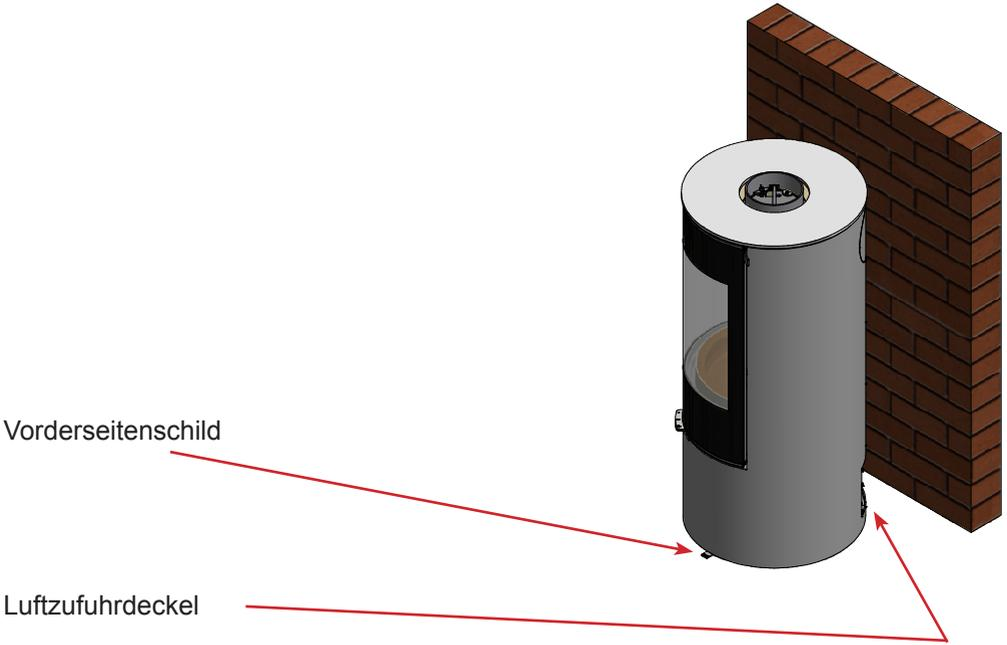

Wenn der Ofen auf seinem Platz steht, ist die Transportsicherung zu entfernen. Dadurch wird der Drehfuß gelöst.

Die beiden Flügelschrauben entfernen. Der Ofen kann dann um 45° in beide Richtungen gedreht werden.

Einstellung des Drehfußes auf 360°  
Die Anschlagsschraube entfernen.  
Danach kann der Ofen frei gedreht werden.

Der Drehfußverschluss (Feder) kann durch Lösen der Schraube zur Einstellung des Beschlages gespannt werden, indem der Beslag in Richtung Plus-Zeichen bewegt wird. Nicht vergessen, die Schraube danach wieder anzuziehen!

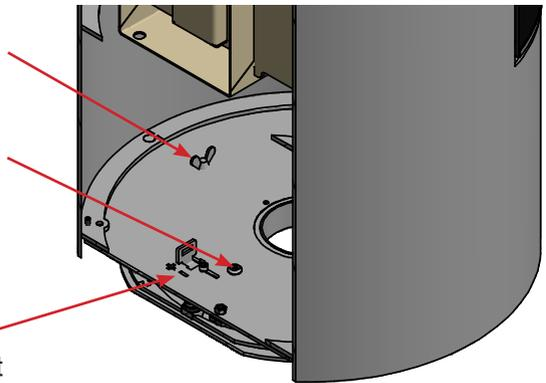

Den Luftzufuhrdeckel wieder anbringen und den Ofen in Mittelstellung drehen.



## Wechsel des Kaminanschlusses

Der Ofen wird anschlussfertig für den Rauchgasabgang oben geliefert, kann jedoch wie folgt auf einen Rauchgasabgang hinten umgerüstet werden:

### Beispielbilder

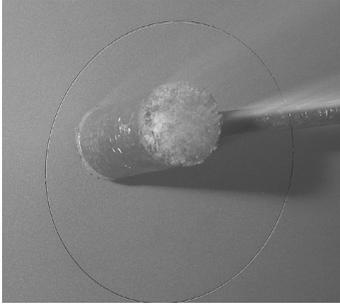

Klopfen Sie die herausnehmbare Platte an der Rückseite des Kaminofens mithilfe eines geeigneten Werkzeugs heraus.



Entnehmen Sie die Verschlussplatte und die Dichtung.

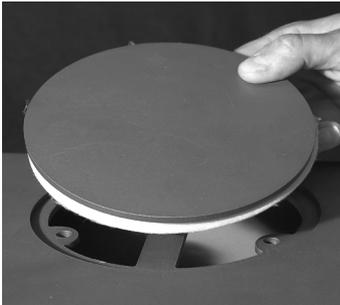

Setzen Sie die Verschlussplatte und die Dichtung in die Öffnung an der Oberseite ein. Achten Sie dabei auf korrekten Sitz der Dichtung. Schrauben Sie alle Teile mithilfe der drei M6 Muttern fest.



Montieren Sie den Rauchgasstutzen und die Klemme für den oberen Rauchleiter mithilfe von drei M6x20 Zylinderkopfschrauben und M6 Muttern.

Bauen Sie die Teile in umgekehrter Reihenfolge ein.

Der Ofen ist mit und ohne Drehfuß erhältlich.

Wenn der Ofen mit einem Drehfuß geliefert wird, muss der Drehsockel unter dem Ofen montiert und mit zwei Transportschrauben (Rändelschrauben) verriegelt sein.

Der Drehfuß kann installiert werden:

- bei 90 Grad (45 Grad zu jeder Seite) - (Werkseinstellung)
- bei 360 Grad

<b>Normale Installation - im rechten Winkel</b>	<b>Viva 100 L / 120 L / 160 L</b>
	Nicht isolierter Rauchabzug
A. Abstand zu Möbeln (mind.)	850 mm

Abstand zu brennbarem Material (mind.)

B. Front (Boden)	Befolgen Sie die nationalen / örtlichen Vorschriften, falls keine Abstände angegeben sind.
C. An der Seite (Boden)	Befolgen Sie die nationalen / örtlichen Vorschriften, falls keine Abstände angegeben sind.
D. Rückseite (Wand)	75 mm
E. Zur Seitenwand	400 mm

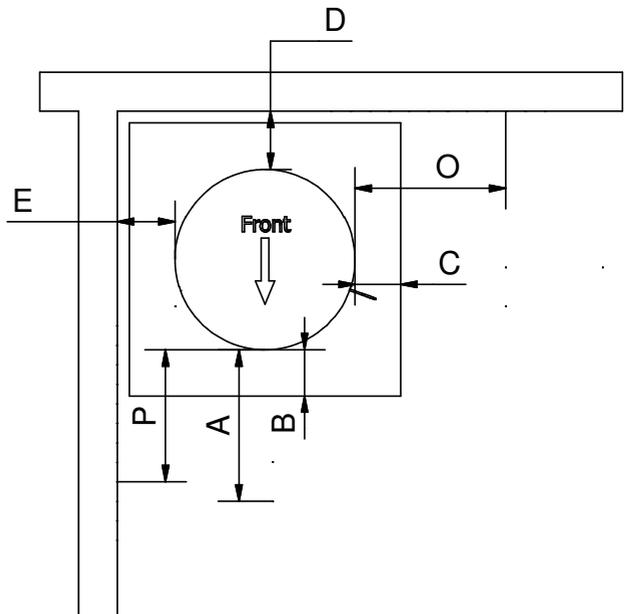

<b>Normale Installation - im rechten Winkel</b>	<b>Viva 100 L G / 120 L G / 160 L G</b>
	Nicht isolierter Rauchabzug
A. Abstand zu Möbeln (mind.)	800 mm.
Abstand zu brennbarem Material (mind.)	
B. Front (Boden)	Befolgen Sie die nationalen / örtlichen Vorschriften, falls keine Abstände angegeben sind
C. An der Seite (Boden)	Befolgen Sie die nationalen / örtlichen Vorschriften, falls keine Abstände angegeben sind.
D. Rückseite (Wand)	75 mm
E. Zur Seitenwand	500 mm

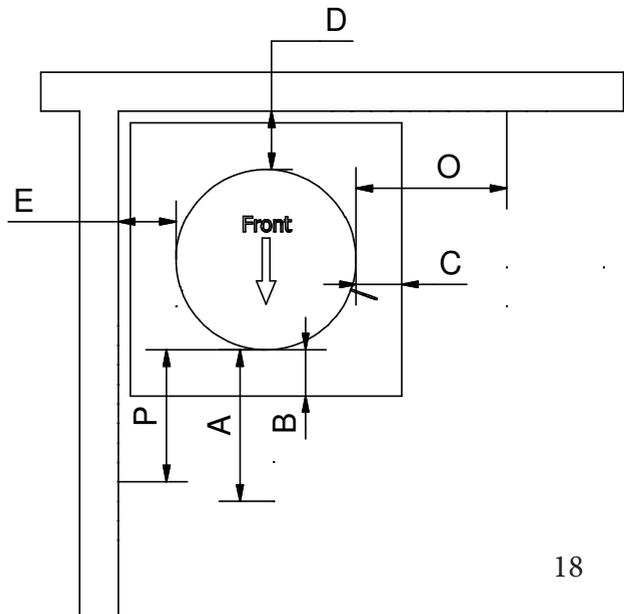

<b>Eckaufstellung 45°</b>	<b>Viva 100 L / 120 L / 160 L</b>
	Nicht isolierter Rauchabzug
A. Abstand zu Möbeln (mind.)	850 mm

Abstand zu brennbarem Material (mind.)

B. Front (Boden)	Befolgen Sie die nationalen / örtlichen Vorschriften, falls keine Abstände angegeben sind.
C. An der Seite (Boden)	Befolgen Sie die nationalen / örtlichen Vorschriften, falls keine Abstände angegeben sind.
D. Rückseite (Wand)	75 mm

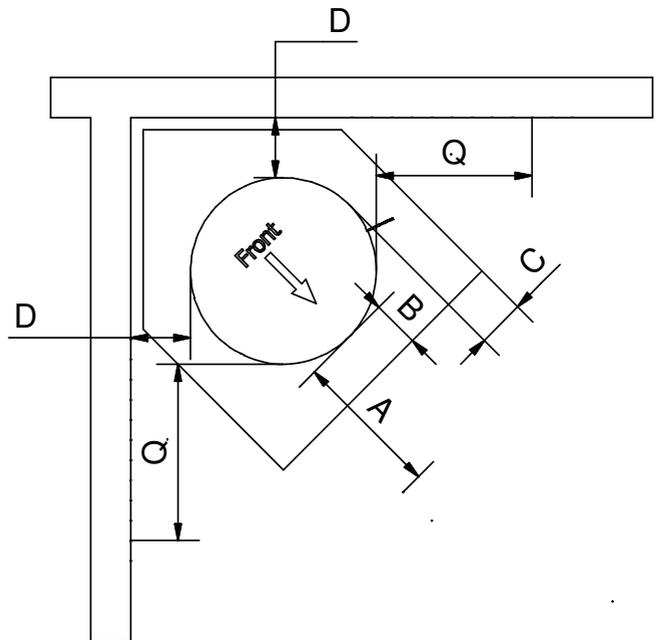

<b>Eckaufstellung 45°</b>	<b>Viva 100 L G / 120 L G / 160 L G</b>
	Nicht isolierter Rauchabzug
A. Abstand zu Möbeln (mind.)	800 mm.
Abstand zu brennbarem Material (mind.)	
B. Front (Boden)	Befolgen Sie die nationalen / örtlichen Vorschriften, falls keine Abstände angegeben sind
C. An der Seite (Boden)	Befolgen Sie die nationalen / örtlichen Vorschriften, falls keine Abstände angegeben sind
D. Rückseite (Wand)	250 mm.

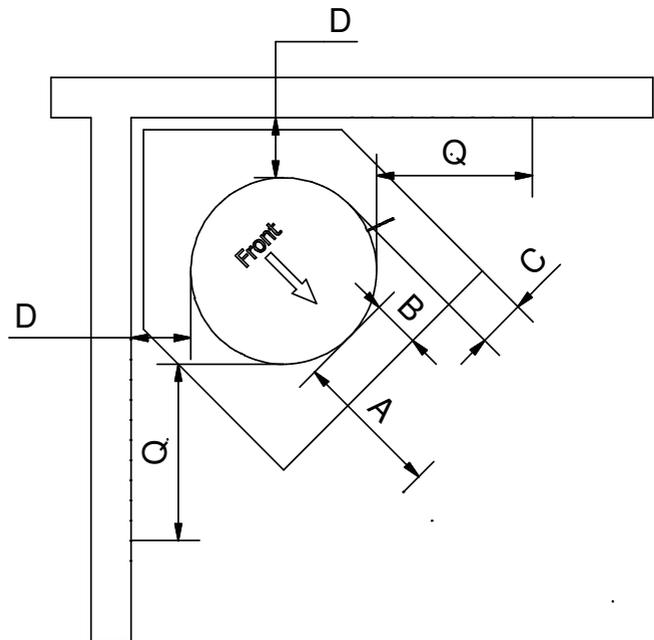

<b>360° Drehfuß</b>	<b>Viva 100 L / Viva 120 L / Viva 160 L</b>	<b>Viva 100 L G / Viva 120 L G / Viva 160 L G</b>
	Nicht isolierter Rauchabzug	
A. Abstand zu Möbeln (mind.)	850 mm	800 mm.

Abstand zu brennbarem Material (mind.)

B. Front (Boden)	Befolgen Sie die nationalen / örtlichen Vorschriften, falls keine Abstände angegeben sind	
------------------	---	--

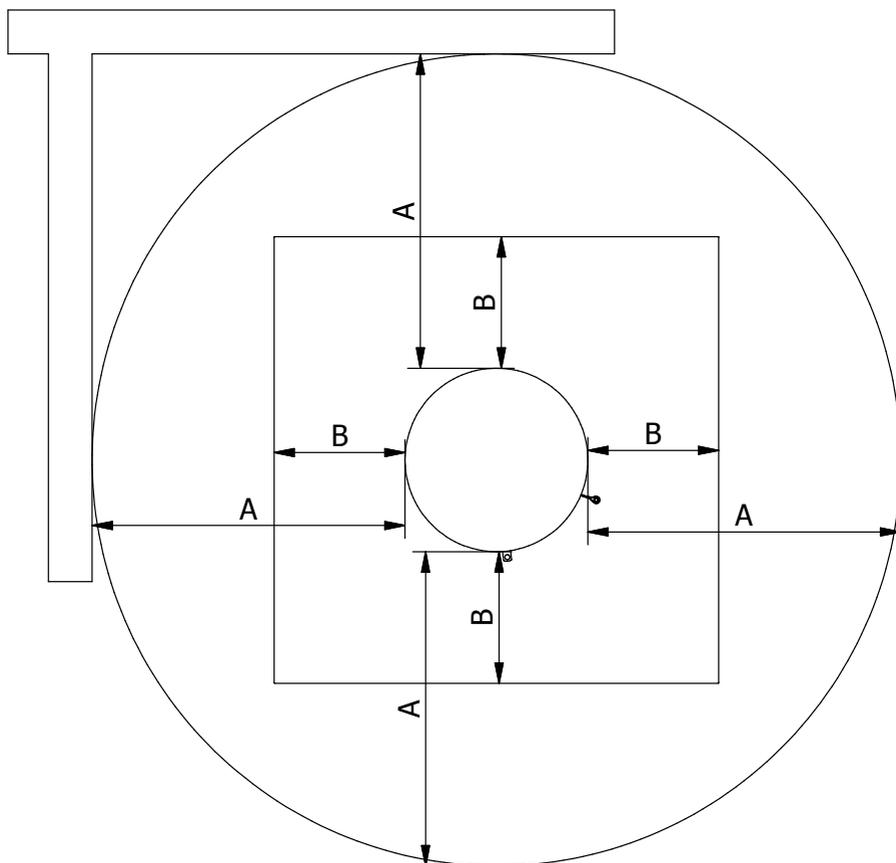

## Montageabstand zu nicht brennbarer Wand

Wir empfehlen einen Mindestabstand zu nicht brennbarem Material von **50mm (F)**, um eine einfache Reinigung zu ermöglichen. Denken Sie daran, den Zugang zur Rußtüre jederzeit freizuhalten.

### Normale Installation - im rechten Winkel

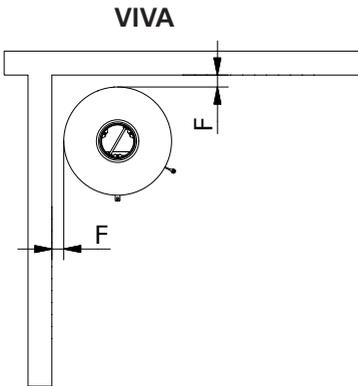

### Eckaufstellung 45°

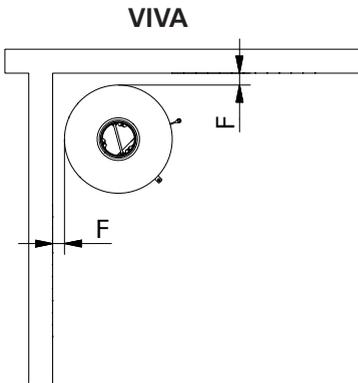

## Feuerholz

Die Öfen wurde nach EN13240:2001, EN13240:2001/A2:2004 und NS 3058/3059 für die Verbrennung von gespaltenem, trockener Birke geprüft, und ist für Laub- und Nadelhölzer zugelassen. Das Brennholz darf eine maximale Restfeuchtigkeit von 15-20 % und eine maximale Länge von 33 cm nicht überschreiten.

Das Heizen mit nassem Holz führt sowohl zu teerigem Kaminruß und Umweltbelastungen als auch zu einer schlechten Brennholzverwertung. Neu gefälltes Holz enthält ca. 60-70 % Restfeuchtigkeit und ist zum Heizen vollkommen ungeeignet. Sie müssen damit rechnen, dass neu gefälltes Holz mindestens zwei Jahre lang zum Trocknen gestapelt werden muss. Holz mit einem Durchmesser von mehr als 100 mm muss gespalten werden. Unabhängig von der Größe sollte das Holz stets mindestens eine Oberfläche ohne Rinde haben.

**Es ist nicht zulässig, lackiertes, laminiertes, imprägniertes Holz, Holz mit Kunststoffbeschichtung, Abfallholz mit Farbe, Spanplatten, Sperrholz, Hausmüll, Papierbriketts und Steinkohle zu verbrennen, da diese beim Verbrennen übel riechenden Rauch entwickeln, der giftig sein kann.**

Beim Verbrennen der oben genannten Stoffe und bei größeren Heizmengen, die die Empfehlung übersteigen, wird der Ofen mit einer größeren Wärmemenge belastet, was zu einer höheren Schornsteintemperatur und einem geringeren Wirkungsgrad führt. Dadurch können Ofen und Schornstein beschädigt werden und die Garantie entfällt.

Der Brennwert des Holzes hängt mit der Feuchtigkeit des Holzes zusammen. Feuchtes Holz hat einen geringen Brennwert. Je mehr Wasser das Holz enthält, desto mehr Energie wird benötigt, um es verdampfen zu lassen, und diese Energie geht verloren.

## VERWENDEN SIE NUR EMPFOHLENES FEUERHOLZ

Die folgende Tabelle zeigt den Brennwert verschiedener Holzsorten, die 2 Jahre gelagert wurden und eine Restfeuchtigkeit von 15-17% aufweisen.

Holzsorte	kg trockenes Holz pro m <sup>3</sup>	Im Vergleich zu Buche/Eiche
Hainbuche	640	110%
Buche und Eiche	580	100%
Esche	570	98%
Ahorn	540	93%
Birke	510	88%
Bergkiefer	480	83%
Fichte	390	67%
Pappel	380	65%

1 kg Holz ergibt dieselbe Wärmeenergie unabhängig von der Holzsorte.

1 kg Buche nimmt nur weniger Platz als 1 kg Fichte in Anspruch.

## **Trocknung und Lagerung**

Holz benötigt Zeit zum Trocknen Richtige Lufttrocknung benötigt ungefähr 2 Jahre.

Hier einige Tips:

- Lagern Sie die gesägten, gespaltenen Scheite an einem luftigen, sonnigen Ort, der gegen Regen geschützt sein muss (die Südseite des Hauses eignet sich gut)
- Lagern Sie die Brennholzscheite eine Handbreit entfernt von Wänden, da dies für eine gute Belüftung und schnelle Entfeuchtung sorgt.
- Vermeiden Sie es, das Holz mit Plastikfolien abzudecken, da dies die Verdunstung der Feuchtigkeit behindert.
- Es ist ratsam, das Brennholz 2-3 Tage vor dem Gebrauch ins Haus umzulagern.

## **Regulierung der Verbrennungsluft**

Alle Öfen sind mit einem Ein-Hand-Bedienhebel ausgestattet, um die Luftklappe zu regulieren.

Alternativ kann der Ofen mit einem selbstregulierenden, automatischen CleverAIR™ Luftklappe ausgestattet werden. Die Regelung der Verbrennungsluft mit dem Hebel wird in den Abbildungen auf der Vorderseite der Anleitung beschrieben.

Primärluft ist die Verbrennungsluft, die in die primäre Verbrennungszone, der Glut, zugeführt wird. Diese Kaltluft wird nur in der Anschürphase verwendet.

Sekundärluft ist die Luft, die zur Gasverbrennungszone zugeführt wird, d.h. die zur Verbrennung von Pyrolysegasen beiträgt (vorgewärmte Luft die für das Glassystem und Verbrennung verwendet wird). Diese Luft wird durch die Luftklappe hinter der Verbrennungskammer angesaugt und vorgewärmt, bevor sie als heiße Umströmungsluft an das Glas abgegeben wird. Die heiße Luft umströmt das Glas und hält es rußfrei.

Die Tertiärluft an der Rückseite der Verbrennungskammer an der Oberseite (der Lochreihen) sorgt für die Verbrennung von unverbranntem Rauch / Partikel, bevor diese durch den Kamin aufsteigen.

Pilotdüsen, die am Boden auf der Rückseite der Verbrennungskammer angeordnet sind, sorgen für die Luftzufuhr für das Glutbett und dadurch für eine konstant hohe Temperatur. Dies ermöglicht einen schnellen Start nach der Befüllung mit Brennstoff und reduziert das Risiko eines Erlöschens.

Durch Einstellen des Intervalls zwischen Position 1 und 2 (siehe Abschnitt "Einstellen der Luftklappe") wird für eine optimale Nutzung des Energiegehalts des Holzes gesorgt, da stets ausreichend Sauerstoff für die Verbrennung und Verbrennung der Pyrolysegase vorhanden ist. Die Luftklappe ist dann richtig eingestellt, wenn die Flammen klar gelb erscheinen. Durch den regelmäßigen Gebrauch des Ofens fällt es leicht, die richtige Position zu finden.

Wir empfehlen, die Luftklappe nicht zu früh zu schließen, wenn Sie z.B. das Gefühl haben, dass die Temperatur zu sehr ansteigt. Unzureichende Luftzufuhr führt zu einer schlechten Verbrennung, was zu einer hohen und gefährlichen Rauchgasemission und einem schlechten Wirkungsgrad führen kann. Als Ergebnis hieraus steigt schwarzer Rauch aus dem Kamin auf, während die Heizenergie des Holzes teilweise verschwendet wird.

## **Belüftung**

Es dürfen sich keine Entlüftungsventilatoren im selben Raum mit dem Ofen befinden, da dies dazu führen könnte, dass der Ofen Rauch und Verbrennungsgase in den Raum entlässt.

Der Ofen benötigt für einen sicheren und effektiven Betrieb eine permanente und adäquate Luftzufuhr. Der Installateur kann unter Umständen eine mechanische Belüftungsanlage im Raum installieren, in dem sich der Ofen befindet, um die Verbrennung zu fördern

Diese Belüftungsanlage darf unter keinen Umständen ausgeschaltet, oder zugestellt werden.

## **Benutzung des Ofens mit einer manuellen Lüftungsklappe**

### **Einstellung der Luftklappe**

Es gibt drei Positionen für die Luftklappe.

#### **Position 1**

Drücken Sie den Hebel ganz nach links.

Die Luftklappe ist geschlossen, was eine minimale Luftversorgung bedeutet. Diese Option sollte während des Betriebs vermieden werden. Siehe Warnhinweis nach dem nächsten Abschnitt.

#### **Position 2**

Drücken Sie den Hebel nach rechts bis zur ersten Markierung (Mittelstellung). Diese Position liefert Primär- und Sekundärluft. Während der normalen Verbrennung wird der Handhebel zwischen Position 1 und 2 eingestellt.

Klare und gelbe Flammen zeigen eine korrekte Luftklappeneinstellung, die eine langsame, bzw. optimale Verbrennung zur Folge hat.

#### **Position 3**

Drücken Sie den Hebel ganz nach rechts.

Die Luftklappe ist vollständig geöffnet und liefert volle Primär- und Sekundärluft.

Diese Position ist für die Anschürphase und während der Befüllung mit Brennmaterial zu wählen und wird im Normalbetrieb nicht verwendet.

## **Anschüren**

Eine sorgfältiger Start zahlt sich aus. Beginnen Sie mit einem kleinen Feuer, so dass sich der Holzofen langsam an die hohe Temperatur anpassen kann. Dies bietet den besten Start und verhindert Beschädigungen.

Denken Sie daran, dass bei der ersten Inbetriebnahme eine seltsamer, aber harmloser Geruch sowie Rauch von der Oberfläche auftreten können. Dieser Geruch, der auf den Härtingsprozess der Farbe und der Materialien zurückzuführen ist, verschwindet schnell - **Stellen Sie wenn möglich sicher, dass ausreichende Belüftung und Abzug vorhanden sind.**

Vermeiden Sie während dieses Prozesses, sichtbare Oberflächen / Glas zu berühren (sehr heiß!). Darüber hinaus empfehlen wir, regelmäßig die Ofentüre zu öffnen und zu schließen, um ein Verkleben der Türdichtung zu verhindern.

Zusätzlich kann der Ofen "Knackgeräusche" während der Erwärmung und Abkühlung verursachen, die sich durch den großen Temperaturunterschiede ergeben, denen das Material ausgesetzt ist.

Verwenden Sie niemals irgendeine Art von flüssigem Brennstoff zum Anzünden, oder um das Feuer aufrecht zu erhalten. Es besteht Explosionsgefahr!

Wenn der Ofen hat eine Weile nicht benutzt wurde, folgen Sie den Schritten, als ob Sie ihn zum ersten Mal verwenden würden.

## **Anschüren und Befüllen mit Brennstoff**

### **ACHTUNG!**

Wenn das Luftsystem verbunden ist, muss das Ventil offen bleiben

."Top-down" Anschüren

- Beginnen Sie mit der Platzierung von 3-4 gespaltenen Holzscheiten - ca. 1 ½-2 kg am Boden der Verbrennungskammer. Legen Sie darauf ca.. 1 kg trockenes Holz, in Stücke gehackt sowie 2-3 Anzünder oder ähnliches (1). Stellen Sie die Luftklappe so ein, dass sie völlig geöffnet ist, d.h. in Position 3.
- Das Feuer brennt und die Tür ist einen Spalt weit geöffnet (2-3).  
ACHTUNG! Es ist wichtig, für ein schnelles Anbrennen des Holzes zu sorgen.
- Wenn das Feuer das Anbrennholz erreicht hat, die Tür komplett schließen (nach ca. 10-15 Min., je nach Zugeigenschaften des Schornsteins).  
Die Luftklappe wird auf Position 2 eingestellt - siehe Einstellung der Luftklappe.
- Wenn die letzte Flamme erloschen ist und eine gute Glutschicht (5) vorhanden ist, fügen Sie 2-3 Holzscheite - ca. 1 ½ kg Holz (6) hinzu.
- Lassen Sie die Ofentür einen Spalt weit offen und sobald das Feuer Einzug gehalten hat, vollständig die Ofentür schließen.
- Nach ca. 5 min - oder sobald klare und stabile Flammen erscheinen (6) - schließen Sie die Luftklappe schrittweise (siehe "Einstellung der Luftklappe").

### **ACHTUNG!**

Wenn das Feuer zu weit abgebrannt ist (zu kleine Glut), kann es eine Weile dauern, es wieder in Gang zu bringen. RAIS empfiehlt zum Entzünden des Feuers die Verwendung von Anbrennholz.

Der Rauch, der aus dem Schornstein aufsteigt sollte bei der Verbrennung praktisch unsichtbar sein; nur ein "Flackern" sollte in der Luft zu sehen sein. Öffnen Sie die Ofentüre beim Nachfüllen mit Brennstoff vorsichtig, damit kein Rauch entweichen kann. Schüren Sie mit Holz, während der Ofen brennt.

RAIS empfiehlt das Hinzufügen von 2-3 Holzscheiten - ca. 1-1 ½ kg innerhalb von 58 Minuten (Aussetzbetrieb).

### **ACHTUNG!**

Behalten Sie den Ofen während des Betriebs im Auge.  
Während des Betriebs sollte die Ofentür immer geschlossen bleiben.

## **Kontrolle**

Überprüfen Sie den Ofen auf Anzeichen einer richtigen Verbrennung:

- Asche erscheint weiß
- Die Wände der Brennkammer sind rußfrei

Fazit: Das Holz ist ausreichend trocken.



## Warnung!!

Wenn das Brennholz nur schwelt oder raucht und zu wenig Luft zugeführt wird, entwickeln sich unverbrannte Rauchgase. Das Rauchgas ist entzündlich und kann explodieren. Das kann zu Schäden an Material und im schlimmsten Fall an Personen führen.

Schließen Sie beim Anzünden des Ofens die Luftzufuhr **nie** ganz.

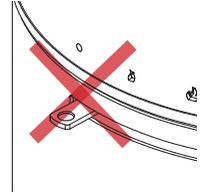

Beispielbilder



**Wenn nur wenig Glut übrig ist, beginnen Sie mit dem Anzünden von vorn.**

Wenn man nur Brennholz auflegt, wird das Feuer nicht entzündet, sondern es entstehen im Gegenteil unverbrannte Rauchgase.



Hier ist Holz auf eine zu geringe Glutschicht gelegt worden und es wird zu wenig Luft zugeführt – die Rauchentwicklung beginnt.



**Vermeiden Sie eine sehr starke Rauchentwicklung – Gefahr einer Rauchgasexplosion.**

Bei sehr starker Rauchentwicklung öffnen Sie die Klappe und Feuerraumtür oder beginnen Sie mit dem Anzünden von vorn.

## Rüttelrost und Aschekasten

Der Ofen verfügt über einen Rüttelrost, um die Asche in den Aschekasten zu führen. Der Rüttelrost bewegt sich mit dem Griff hin und her.

### **ACHTUNG!**

Verwenden Sie Handschuhe, wenn der Ofen heiß ist.

Drücken Sie den Hebel, bis die Tür geschlossen ist.



Der Aschekasten befindet sich unter dem Rüttelrost und wird bei Bedarf entleert.

### **ACHTUNG!**

Verwenden Sie Handschuhe, wenn der Ofen heiß ist.



## REINIGUNG UND PFLEGE

Der Holzofen und Kamin muss jährlich durch einen Schornsteinfeger kontrolliert werden. Der Ofen muss während der Reinigung und Pflege kalt sein

Wenn das Glas verrußt:

- Reinigen Sie das Glas regelmäßig und nur, wenn der Ofen kalt ist, ansonsten wird der Ruß haften bleiben.
- Befeuchten Sie ein Stück Papier oder eine Zeitung, tauchen sie in die Asche ein und reiben Sie damit das rußige Glas.
- Reiben Sie es anschließend mit einem Stück Papier ab und das Glas wird sauber.
- Alternativ können Sie auch Glaspolitur verwenden, die Sie von Ihrem RAIS Händler erhalten.

Reinigen Sie das Gehäuse mit einem weichen, trockenen Tuch oder einer weichen Bürste.

Überprüfen Sie den Schornstein und Rauchgasanschluss vor einer neuen Heizperiode auf Verstopfungen.

Untersuchen Sie den Ofen innen und außen auf Beschädigungen, insbesondere die Dichtungen und die Wärmedämmplatten (Vermiculit).

### Wartung / Ersatzteile

Bewegliche Teile werden vor allem durch den häufigen Gebrauch abgenutzt. Türdichtungen sind ebenfalls Verschleißteile. Nur Original-Ersatzteile verwenden.

Wir empfehlen nach Abschluss einer Heizperiode einen Service durch Ihren Händler durchführen zu lassen.

### Brennkammerauskleidung

Die Brennkammerauskleidung schützt den Ofenkörper gegen die Hitze des Feuers. Temperaturschwankungen können zu Rissen in den Belagplatten führen, was jedoch keinen Einfluss auf die Leistung des Ofens hat. Sie müssen nicht ersetzt werden, außer wenn durch langfristigen Gebrauch Zerfallserscheinungen auftreten.

Die Platten für die Brennkammerauskleidung müssen nur in den Ofen eingesetzt werden und können leicht von Ihrem Händler oder von Ihnen selbst ersetzt werden.

### Bewegliche Teile

Türscharniere und Türschloss sollten bei Bedarf geschmiert werden.

Wir empfehlen ausschließlich unser Schmierspray zu verwenden, da die Verwendung anderer Produkte zur Bildung von Gerüchen und Rückständen führen kann.

Kontaktieren Sie Ihren Händler, um das Schmiermittel zu erhalten.

### Reinigen der Brennkammer:

Ziehen Sie den Aschekasten nach Bedarf aus dem Ofen und entleeren Sie die Asche in einen nicht brennbaren Behälter, bis sie abgekühlt ist. Sie können die Asche zusammen mit Ihrem Hausmüll entsorgen.

### DENKEN SIE DARAN!

- Entfernen Sie niemals die gesamte Asche aus der Brennkammer
- Holz verbrennt am besten auf einer Schicht aus Asche.

## Reinigung des Rauchabzugs

Um den Rauchkanal zu erreichen, entfernen Sie die obere Platte, die Dämmplatte aus Vermiculit und die Rauchschikane (Stahlblech). Sie sollten vorsichtig behandelt werden. Entfernen Sie die Rauch-Konverterplatte, indem sie sie nach hinten kippen und nach vorne drehen.

Heben Sie vorsichtig die Platte heraus.



Entfernen Sie die Rauchschikane, indem Sie sie anheben und nach hinten kippen. Ziehen Sie die Rauchschikane heraus.

**N.B.**



Entfernen Sie Schmutz und Staub und fügen Sie alles in umgekehrter Reihenfolge wieder ein.

### **ACHTUNG!**

Seien Sie vorsichtig, wenn Sie die Rauch-Konverterplatte und die Rauchschikane ersetzen.

## Störungen

Rauchaustritt rund um die Tür:

Dies kann an unzureichendem Zug im Schornstein liegen  $<12\text{Pa}$

- Prüfen Sie, ob der Rauchabzug oder Schornstein blockiert ist
- Überprüfen Sie, ob die Haube eingeschaltet ist, und wenn ja, schalten Sie sie aus und öffnen Sie neben dem Ofen kurzzeitig ein Fenster, oder eine Tür.

## Ruß auf dem Glas

Kann verursacht werden durch

- zu feuchtes Brennholz
- die Luftklappenregelung ist zu niedrig

Stellen Sie vor dem Schließen der Ofentür sicher, dass der Ofen in der Anschlußphase eine ausreichende Temperatur erreicht.

## Ofen brennt zu stark

Mögliche Ursache:

- Undichtigkeit an der Türdichtung
- Schornsteinzug zu groß > 22 Pa, ein Zugregler sollte installiert werden.

## Ofen brennt zu schwach

Mögliche Ursache:

- Zu wenig Holz
- Unzureichender Luftversorgung für die Raumlüftung
- Verschmutzter Rauchabzug
- Undichter Kamin
- Undichte Stelle zwischen Schornstein und Rauchabzug

## Zu wenig Zug im Schornstein

Mögliche Ursache:

- Unzureichende Temperaturdifferenz, beispielsweise aufgrund von schlecht isoliertem Schornstein
- hohe Außentemperatur, beispielsweise im Sommer
- Das Fehlen von Wind
- Der Schornstein ist zu niedrig und zu abgeschottet
- Fehlluft im Kamin
- Kamin und Rauchabzug verstopft
- Dem Haus fehlt Belüftung (Mangel an Frischluftzufuhr).
- Negative Entrauchung (schlechte Zugwirkung)

Mit einem kalten Schornstein oder bei extremen Wetterbedingungen kann der schlechte Zug durch Zuführen von mehr Luft als üblich ausgeglichen werden.

Wenn die Funktionsstörung weiterhin besteht, empfehlen wir Ihren RAIS Händler oder Schornsteinfeger zu kontaktieren.

## **WARNUNG!**

Wenn das Holz feucht oder nicht richtig verwendet wird, kann dies zu einer übermäßigen Bildung von Ruß im Schornstein führen und einen Kaminbrand verursachen:

- In diesem Fall stoppen Sie die gesamte Luftzufuhr von außen (falls ein Ventilanschluss installiert ist) zum Ofen
- Kontaktieren Sie die Feuerwehr
- Niemals **Wasser** benutzen!
- Anschließend sollten Sie Ihren Schornsteinfeger um Überprüfung des Ofens und Kamins bitten

## **WICHTIG!**

- Um eine sichere Verbrennung zu gewährleisten, müssen klare, gelbe Flammen oder klare Glut vorhanden sein
- Brennholz sollte nicht in der Nähe liegen und "vor sich hinkochen".

Wenn das Brennholz nur langsam und ohne Flammen brennt oder Rauch entwickelt und zu wenig Luft zugesetzt wird, entstehen unverbrannte Dämpfe. Rauchgase können sich entzünden und explodieren. Dies kann zu Schäden an der Ausrüstung führen und im schlimmsten Fall zu Verletzungen bei Menschen.

**Niemals** die Luftzufuhr schließen, wenn der Ofen in Betrieb ist.

## Zubehör

2711590 - Drehfuß - VIVA

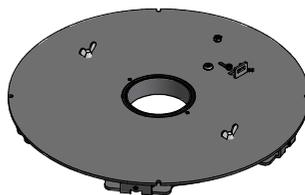

8142390 - Drehfuß-Verbindung



2796521 - 6KG Wärmespeichersteine für Viva  
120 L 4-tlg. Set.

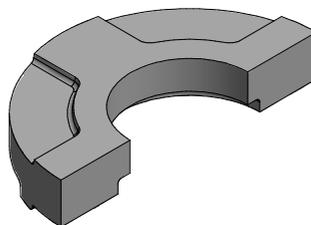

2710611SV - Classic Deckplatte aus Edelstahl für  
rückseitigen Auslass

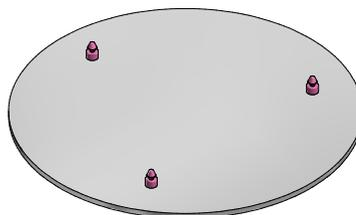

2710612SV - Classic Deckplatte aus Edelstahl für  
oberseitigen Auslass

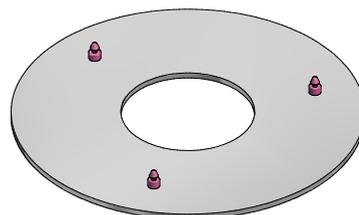

000651705xx / 3 - Air Kit Rückseite (xx: optionaler Farbcode)

000651735xx - Air Kit Boden - Viva L (xx: optionaler Farbcode)

## Ersatzteilliste für VIVA 100 L - 120 L - 160 L

Die Verwendung von Ersatzteilen, die nicht von RAIS empfohlen werden, führt zu einem Erlöschen der Garantie.

Alle austauschbaren Teile können als Ersatzteile bei Ihrem RAIS Händler gekauft werden.

Siehe Ersatzteil-Zeichnung (Rückseite des Handbuchs).

xx: optionaler Farbcode

Ref. Nr.	Menge	Teile-Nr.	Beschreibung:
1	1	17120xx	Glastür mit Einfachverglasung
2	1	17121xx	Classic Glastür mit Einfachverglasung
3	1	2710601xx	Obere Platte für rückseitigen Auslass
4	1	2710602xx	Obere Platte für oberseitigen Auslass
5	1	2720601xx	Obere Platte für rückseitigen Auslass - Tiefgezogen
6	1	2720602xx	Obere Platte für rückseitigen Auslass - Tiefgezogen
7	1	61-00	6" Bolzen für Rauchabzug-Auslass
8	1	1313800	Rüttelrost
9	1	1314001	Aschekasten
10	1	1712200	Skamol Set
11	1	1715500	Dichtungs-Set für Glastür
12	1	1711890	Schließe - Oberseite
13	1	1711891	Schließe - Unterseite
14	1	7301026	BA1 Feder
15	1	1710924	Kabel für Luftklappe
16	1	1710990	Luftklappe - Clever Air Einheit
17	1	1711790	Luftklappe - Komplet

## Ersatzteilliste für VIVA 100 L G - 120 L G - 160 L G

Die Verwendung von Ersatzteilen, die nicht von RAIS empfohlen werden, führt zu einem Erlöschen der Garantie.

Alle austauschbaren Teile können als Ersatzteile bei Ihrem RAIS Händler gekauft werden.

Siehe Ersatzteil-Zeichnung (Rückseite des Handbuchs).

xx: optionaler Farbcode

Ref. Nr.	Menge	Teile-Nr.	Beschreibung:
1	1	17110xx	Glastür mit Doppelverglasung
2	1	17111xx	Classic Tür mit Doppelverglasung
3	1	2710601xx	Obere Platte für rückseitigen Auslass
4	1	2710602xx	Obere Platte für oberseitigen Auslass
5	1	2720601xx	Obere Platte für rückseitigen Auslass - Tiefgezogen
6	1	2720602xx	Obere Platte für rückseitigen Auslass - Tiefgezogen
7	1	61-00	6" Bolzen für Rauchabzug-Auslass
8	1	1313800	Rüttelrost
9	1	1314001	Aschekasten
10	1	1712200-1	Skamol Set für Seitenglasmodell
11	1	1715500	Dichtungs-Set für Glastür
12		1715501	Seal Seitenglas
13	1	1711890	Schließe - Oberseite
14	1	1711891	Schließe - Unterseite
15	1	7301026	BA1 Feder
16	2	1715002	Int. Glas t / Seite (Energy Plus)
17	1	1715003	Glas linke Seite
18	1	1715004	Glas rechte Seite
19	1	1712701xx	Stahl Seite - links
20	1	1712702xx	Stahl Seite - rechts
21	1	1710924	Kabel für Luftklappe
22	1	1710990	Luftklappe - Clever Air Einheit
23	1	1711790	Luftklappe - Komplet

# Prüfzertifikat Viva L

## EN

Reg. Nr. 300



**DANISH  
TECHNOLOGICAL  
INSTITUTE**

Teknologiparken  
Kongsvang Allé 29  
DK-8000 Aarhus C  
Phone +45 72 20 10  
00  
Fax +45 72 20 10 19

[Info@teknologisk.dk](mailto:Info@teknologisk.dk)  
[www.teknologisk.dk](http://www.teknologisk.dk)

### D NISCHES TECHNOLOGISCHES INSTITUT

Anerkante Prøvestation, DANAK (Dänische Akkreditierung) Nr. 300  
Notifizierte Prøvestation, ID-Nr. 1235

## ZERTIFIKAT

### Auszug aus Bericht Nr. 300-ELAB-2211-EN-Rev-1

**Typ Bezeichnung:** Kaminofen, Viva 100 L, Viva 100 LG, Viva 100 L Classic, Viva 100 LG Classic, Viva 120 L, Viva 120 LG, Viva 120 L Classic, Viva 120 LG Classic, Viva 160 L, Viva 160 LG, Viva 160 L Classic, Viva 160 LG Classic und CA (CleverAIR) Variante.

**Norm Bezeichnung:** Kaminofen nach EN13240:2001/A2:2004 geprüfter

**Hersteller:** Rais A/S, Industrivej 20, DK-9900 Frederikshavn  
**Auftraggeber:** Rais A/S, Industrivej 20, DK-9900 Frederikshavn

### PR FERGEBNIS

Prüfung bei Nennleistung gemäß Abschnitt A4.7 ist mit Birkenholz ausgeführt. Folgende Ergebnisse wurden erreicht:

<b>Nennleistung:</b>	5.6 kW
<b>CO-Emission, bezogen auf 13% O<sub>2</sub>:</b>	0.0602%
<b>Wirkungsgrad:</b>	80%
<b>Mittlere Abgastemperatur:</b>	282 °C
<b>Mindestruddruck bei Nennleistung</b>	12 Pa (0,12 mbar)
<b>Abgasmassenstrom:</b>	4.4 g/s
<b>Staubemission, bezogen auf 13 % O<sub>2</sub>:</b>	6 mg/Nm <sup>3</sup>
<b>NOx Emission, bezogen auf 13% O<sub>2</sub>:</b>	80 mg/Nm <sup>3</sup> (als NO <sub>2</sub> berechnet)

Sicherheitsprüfung ist gemäß Abschnitt A4.9.2.2. ausgeführt. Bei folgenden Abständen zum brennbaren Material ist die Temperatur am höchsten 65 K über Raumtemperatur:

	Rais Viva L/LG	
<b>Abstand zur Rückwand:</b>	75mm	Siehe Bericht
<b>Abstand zur Seitenwand:</b>	400/500mm	Siehe Bericht

Aarhus, 4. maj 2017

  
Max Bjerrum  
Berater

# Prüfzertifikat für Viva L AUS



**DANISH  
TECHNOLOGICAL  
INSTITUTE**

Teknologiparken  
Kongsvang Allé 29  
DK-8000 Aarhus C  
Phone +45 72 20 10 00  
Fax +45 72 20 10 19

[Info@teknologisk.dk](mailto:Info@teknologisk.dk)  
[www.teknologisk.dk](http://www.teknologisk.dk)

## D NISCHES TECHNOLOGISCHES INSTITUT

Anerkante Prüfstelle, DANAK (Dänische Akkreditierung) Nr. 300  
Notifizierte Prüfstelle, ID-Nr. 1235

# ZERTIFIKAT

## Auszug aus Bericht Nr. ELAB-2211-AUS-Rev-1

**Typ Bezeichnung:** Kaminofen, Viva 100 L, Viva 100 LG, Viva 100 L Classic, Viva 100 LG Classic, Viva 120 L, Viva 120 LG, Viva 120 L Classic, Viva 120 LG Classic, Viva 160 L, Viva 160 LG, Viva 160 L Classic, Viva 160 LG Classic und CA (CleverAIR) Variante.

**Norm Bezeichnung:** Teilweise nach EN13240:2001/A2:2004 und teilweise nach österreichischer Richtlinien geprüfter (Art. 15a B-VG)

**Hersteller:** Rais A/S, Industrivej 20, 9900 Frederikshavn, DK  
**Auftraggeber:** Rais A/S, Industrivej 20, 9900 Frederikshavn, DK

## PRÜFERGEBNIS

Prüfung bei Nennleistung gemäß Abschnitt A4.7 ist mit Buchenholz ausgeführt. Folgende Ergebnisse wurden erreicht:

<b>Mittlere Abgastemperatur:</b>	282 °C (bei 20 °C)
<b>Nennleistung, vorgesehene:</b>	5,6 kW
<b>Wirkungsgrad:</b>	81 %
<b>Mindestruddruck bei Nennleistung</b>	12 Pa (0,12 mbar)
<b>CO-Emission, bezogen auf 13% O<sub>2</sub>:</b>	468 mg/MJ
<b>Staubemission, bezogen auf 13 % O<sub>2</sub>:</b>	4 mg/MJ
<b>OGC-Emission, bezogen auf 13% O<sub>2</sub>:</b>	21 mg/MJ (als Carbonäquivalente)
<b>NO<sub>x</sub> Emission, bezogen auf 13% O<sub>2</sub>:</b>	53 mg/MJ (als NO <sub>2</sub> berechnet)

Aarhus, 4. Maj 2017

  
Max Bjerrum  
Berater



**GB**



**BRUGERMANUAL  
BEDIENUNGSANLEITUNG  
USER MANUAL  
MANUEL D'UTILISATEUR  
BRUKERVEILEDNING  
BRUKSANVISNING  
KÄYTTÖOHJE  
GEBRUIKERSHANDLEIDING**

**Viva L**

**attika**<sup>®</sup>  
FEUERKULTUR

**RAIS**<sup>®</sup>  
ART  OF FIRE

## FIRE ENVIRONMENTALLY FRIENDLY!

### 5 Eco-friendly advices for sensible heating

- common sense both environmentally and economically.

1. Effective lighting. Use small pieces of wood (fir tree) and a suitable fire lighter, for example paraffined wood wool/sawdust. Open the air damper, so plenty of air is fed to the stove and the gases from the heated wood can burn rapidly.
2. Light the fire with only little wood at a time - this gives the best combustion. Remember plenty of air for every time new wood is added.
3. When the flames are diminished, adjust the air damper so that the air supply is reduced.
4. When only glowing embers remain, air flow can be reduced further, so heating demand is just covered. With a lower air supply the charcoal will burn slower and the heat loss through the chimney is reduced.
5. Use only dry wood - ie. wood with a humidity of 15 to 20%.

### RECYCLING:

The oven is wrapped in packaging that is recyclable. This must be disposed of according to national rules regarding the disposal of waste.

The glass can not be reused.

The glass should be discarded along with the residual waste from ceramics and porcelain.

Pyrex glass has a higher melting temperature and therefore can not be reused.

If discarded you make an important positive contribution to the environment.

We cannot be held responsible for any misprints.

Revision : 6  
Date : 14-03-2019

<b>INTRODUCTION</b> .....	7
GUARANTEE.....	8
SPECIFICATIONS .....	9
DISTANCES / DIMENSIONS.....	10
CONVECTION.....	11
CHIMNEY .....	11
<b>INSTALLATION</b> .....	12
INSTALLATION OF VIVA L WITH SWIVEL BASE .....	13
CHANGE OF CHIMNEY CONNECTION .....	16
<b>INSTALLATION DISTANCE IN CASE OF FLAMMABLE WALL</b> .....	17
NORMAL INSTALLATION - VIVA 100 L / VIVA 120 L / VIVA 160 L.....	17
NORMAL INSTALLATION - VIVA 100 L G / VIVA 120 L G / VIVA 160 L G .....	18
CORNER INSTALLATION AT 45° - VIVA 100 L / VIVA 120 L / VIVA 160 L.....	19
CORNER INSTALLATION AT 45° - VIVA 100 L G / VIVA 120 L G / VIVA 160 L G .....	20
360° SWIVEL BASE .....	21
INSTALLATION DISTANCE IN NON-FLAMMABLE WALL .....	22
FUEL .....	23
DRYING AND STORAGE.....	24
REGULATION OF COMBUSTION AIR.....	24
VENTILATION .....	25
<b>USE OF STOVE</b> .....	26
INSTALLING THE AIR DAMPER.....	26
FIRST USAGE .....	26
LIGHTING AND FUELLING .....	27
INSPECTION.....	27
<b>WARNING</b> .....	29
RIDDLING GRATE AND ASH PAN.....	30
CLEANING AND CARE .....	31
CLEANING THE COMBUSTION CHAMBER.....	31
CLEANING THE FLUE .....	32
MALFUNCTIONS.....	32
ACCESSORIES.....	34
SPARE PARTS LIST VIVA 100 L - VIVA 120 L - VIVA 160 L.....	35
SPARE PARTS LIST VIVA 100 L G - VIVA 120 L G - VIVA 160 L G .....	36
TEST CERTIFICATE.....	37

## Introduction

Thank you for purchasing a RAIS/attika wood burning stove. These appliances have been approved by SCA/HETAS Ltd as intermittent operating appliances for burning wood logs only.

A RAIS/attika wood burning stove is more than just a heat source. It also shows that you care about design and quality in your home.

To make the most of your wood burning stove it is important that you read the manual thoroughly, before installing and using it.

In the case of warranty coverage, and for general queries regarding your wood burning stove, it is important that you know the stove's production number. We therefore recommend that you note down the number in the table below.

The production number is located on the back of the stove at the bottom.

**Production number:**

**Produced by:**

**RAIS A/S**

**9900 Frederikshavn, DK**

Date:

Distributor:

## WARRANTY

RAIS/attika – wood-burning stoves are tested repeatedly in terms of safety, as well as material and manufacturing quality. We grant warranty on all models, starting with the date of installation.

The warranty refers to:

- documented malfunctions due to faulty manufacture
- documented material defects

The warranty does not cover:

- door and glass seals
- ceramic glass
- chamber lining
- appearance of the surface structure or natural stone texture
- appearance or changes of colour of the stainless steel or patina surfaces
- expansion noise

The warranty is invalidated in case of:

- damages, caused by overfiring
- damages, caused by external influence and the use of unsuitable fuels
- non-observance of statutory or recommended installation guidelines, and modifications to the wood-burning stove
- non-observance of service and care provisions

Please contact your retailer in the event of damage. We determine the way to repair the damage, in case of warranty claims. In the event of repair, we ensure proper and professional execution.

Warranty claims submitted for additionally delivered or repaired parts are subject to national/EU laws and regulations in terms of renewed warranty periods.

Please contact RAIS A/S for the applicable warranty provisions.

## Specifications

<i>DTI Ref.: 300-ELAB-2211-EN 300-ELAB-2211-NS</i>	<b>Viva 100 L Viva 100 L G</b>	<b>Viva 120 L Viva 120 L G</b>	<b>Viva 160 L Viva 160 L G</b>
Rated power (kW):	4,8	4,8	4,8
Min./Max. Output (kW):	4,8 - 5,6	4,8 - 5,6	4,8 - 5,6
Heating area (m <sup>2</sup> ):	110	110	110
Stove: width/depth/height (mm):	Ø470-1000	Ø470-1200	Ø470-1600
Combustion chamber: width/depth/height (mm):	352-292-446	352-292-446	352-292-446
Recommended amount of wood when fuelling (kg): (Distributed between 2-3 logs of wood of approximately 33cm)	1,4	1,4	1,4
Min. Uptake (Pascal):	-12	-12	-12
Weight (kg) min., depending on model:	ca.90	ca.100	ca.135
Efficiency (%):	80	80	80
CO emissions attributed at 13% O <sub>2</sub> (%)	0,0602	0,0602	0,0602
NOX emissions attributed at 13% O <sub>2</sub> (mg/Nm <sup>3</sup> ):	80	80	80
Particles emission acc. to NS3058/3059 (g/kg):	Manuel 2,116 Cleaver 1,890	Manuel 2,116 Cleaver 1,890	Manuel 2,116 Cleaver 1,890
Dust measuring acc. to Din+ (mg/Nm <sup>3</sup> ):	6	6	6
Flue gas mass flow (g/sec):	4,4	4,4	4,4
Flue gas temperature (° C):	282	282	282
Calculated flue gas temperature (° C) at flue collar:	338	338	338
Intermittent operation:	Refuelling should be done within 50 minutes		

It is hereby certified that stove emissions meet emission requirements laid down in Annex 1 pursuant to Decree No. 46 of 07/12/2015 concerning regulation of air pollution from combustion plants for solid fuel under 1 MW.

DTI  
Danish Technological Institute  
Teknologiparken Kongsvang Allé 29, DK-8000 Aarhus C  
Denmark  
www.dti.dk  
Telephone: +45 72 20 20 00  
Fax: +45 72 20 10 19

## **Distances/Dimensions**

Please see dimensional drawings at the back of the manual.

- I: Distance from floor to top flue outlet
- J: Distance from floor to center flue outlet on back
- K: distance from rear to the air inlets at the bottom (Air System)
- L: Distance from floor to air inlet on back (Air System)
- M: Distance from center flue outlet top to the top plate trailing edge
- N: Distance from side air inlet at the bottom (Air System)

## Convection

RAIS/attika stoves are convection stoves. Accordingly, the external stove panels will not become overheated. Convection means that the air is circulated in the room so that heat is evenly distributed.

The **cold** air is drawn at the base of the stove up through the convection channel and flows along the stove's combustion chamber.

The **heated** air flows out of the oven top, and ensures warm air circulation in the room.

Please note that you must use extreme care as all exterior surfaces become hot during the stove's use.

## Chimney

The chimney is the driving force which makes the stove function. However, not even the best stoves could function correctly without the necessary and proper draught in the chimney.

The chimney height must be sufficient to ensure the correct draught of 14 to 18 Pa. If the chimney draught is lower than recommended, smoke may leak into the room when the stove is lit. RAIS recommends to adjust the chimney height with the flue pipe neck. The chimney length, starting from the top of the stove, should not be shorter than 3 meters and be at least 80 cm above the ridging. For chimneys placed along the house sides, the chimney's top should never be lower than the roof ridge or roof's highest point.

Note that national and local regulations on houses often have provisions for thatched roofs.

You should also familiarise yourself with the draught conditions for chimneys with 2 flues.

While the stove is suitable for connection with the flue gas collector, we recommend to place inlets to ensure a minimum ground clearance between them of at least 250 mm.

The flue outlet socket should be 150 mm in diameter.

For strong draughts, the chimney should be fitted with a draught damper. In which case, it is important to ensure that there is a free flow-through area of minimum 20 cm<sup>2</sup> when the regulating damper is shut. Otherwise, the fuel energy may not be used optimally.

If you are in doubt about the condition of the chimney, please contact a chimney sweep.

Remember that access to the soot door on the chimney should be kept clear.

## Installation

It is important that the stove is installed properly in order to preserve both the environment and safety

The stove should be placed on non-combustible material and freely on the floor.

The stove may only be installed by a qualified/competent RAIS /attika dealer/installer, otherwise, the warranty will be voided.

When installing the stove, all local rules and regulations, including those referring to national and European standards, shall be observed. Local authorities and a chimney specialist should be consulted prior to installation.

It is prohibited to carry out unauthorised alterations to the stove.

### **NOTE!**

The local chimney sweep should be notified of the stove installation before its first usage.

There must be plenty of fresh air in the room where the stove is being installed to ensure proper combustion - possibly through an airbox connection. Note that any mechanical exhaust ventilation e.g., extraction hoods or air vents, may reduce the air supply. Any air vents must be placed in such a manner that the air supply is not blocked. The stove consumes 10 to 20 m<sup>3</sup> of air per hour.

The floor structure must be able to carry the weight of the stove and the chimney. If the existing floor structure doesn't meet this requirement, suitable measures (e.g., load distributing plate) shall be taken to that end. Consult a building expert.

If the stove is installed on a flammable floor, the dimensions of the non-combustible surface under the stove shall comply with national/local regulations.

The stove should be set up at a safe distance from inflammable materials. Please make sure that objects made of combustible materials (such as furniture) are not placed closer than the distances indicated in the following sections concerning installation (fire risk).

When you choose where to set up your RAIS/attika wood burning stove, you should consider the heat distribution to the other rooms. This will allow the optimal use of your stove.

See the manufacturer's plate on the wood burning stove.

Upon receiving, the stove must be inspected for defects.

### **NOTE!**

**This appliance may only be installed by a qualified RAIS/attika dealer/installer.**

**See [www.rais.com](http://www.rais.com) / [www.attika.ch](http://www.attika.ch) for dealer list.**

## Installing Viva L with swivel foot

Available with and without a swivel base.

If supplied with a swivel base, the foot is mounted under the stove and secured with two wing nuts.

The foot can be set to:

- turn  $90^\circ$  ( $45^\circ$  to each side) - (set when delivered)
- turn  $360^\circ$

Start by removing the air inlet cover on the back of the stove.

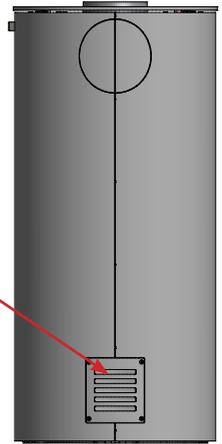

To ease installation the stove has been angled  $45^\circ$  to the left at the factory.

This ensures easy access to the wing nuts, which must be removed after installation.

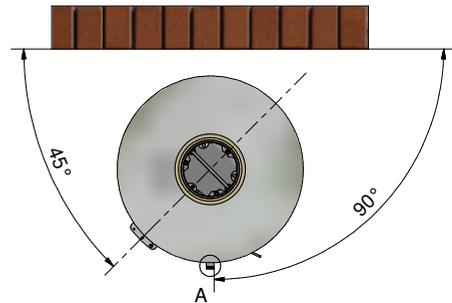

The plastic tab marked "FRONT" marks the stove's actual centre point and is on the front of the swivel foot.

The tab must therefore be at  $90^\circ$  in relation to the wall when installing. Remove when installation is complete by pulling gently.

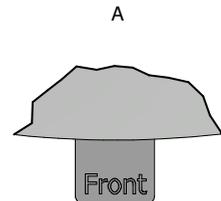

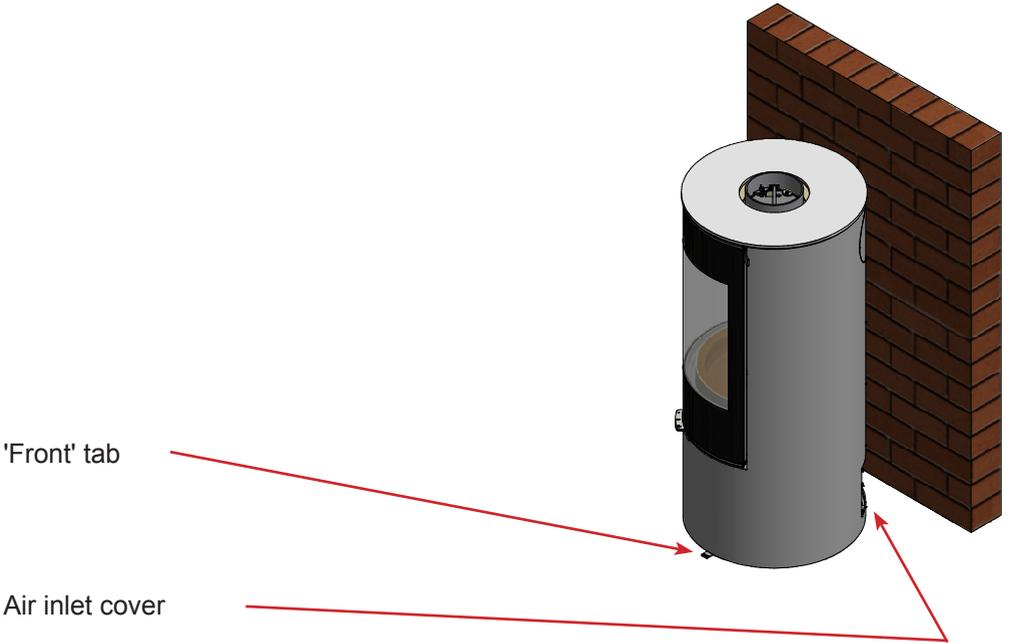

Once the stove is in place, remove the wing nuts to release the swivel base.

Remove the two wing nuts. Stove can now turn 45° in each direction.

Setting swivel base to 360°. Remove the stop screw. The stove can now rotate freely.

The swivel foot lock (spring) can be tightened by slackening the screw to adjust the bracket. Move the bracket towards the + mark. Remember to retighten the screw.

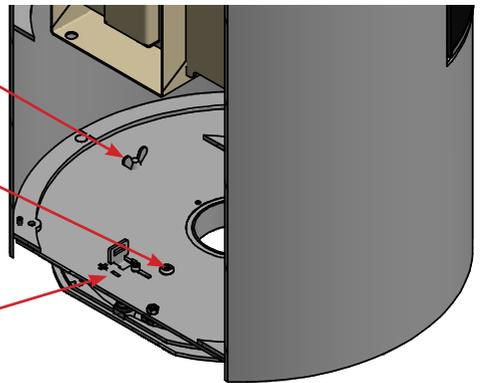

Replace the air inlet cover. Turn the stove to its centre position.



## Change of chimney connection

The stove is delivered ready for top outlet, but may be changed to back outlet in the following way:

Sample photos



Strike out the knock out plate at the rear of stove.



Remove any top plate, baffle plate and smoke chikane. Remove the blanking plate (3 M6 nuts) and its sealing.

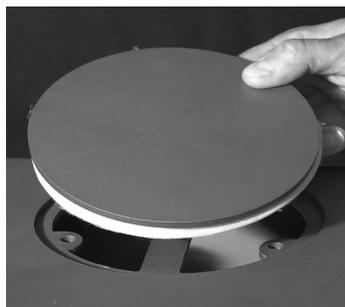

Mount the blanking plate on upper flue outlet hole - be sure to place the sealing correctly. It is all screwed together with the 3 M6 nuts.



Mount the flue collar on back flue outlet hole using three M6x20 cylinder screws and M6 nuts.

Mount the top plate, baffle plate and smoke chikane in reverse order.

## Installation distance in case of combustible wall

To clarify whether the stove installation wall is flammable or otherwise, contact your building architect or local building authorities.

If the floor is flammable, the stove must be placed on non-flammable material such as sheet steel, glass, tiles or artificial slate.

Please make sure that objects made of combustible materials (such as furniture) are not placed closer than the distances indicated in the following tables (fire risk).

<b>Normal installation - right angle</b>	<b>Viva 100 L / 120 L / 160 L</b>
	Uninsulated flue
A. Distance to furniture (min.)	850 mm

Distance to combustible material (min.)

B. Front (floor)	Follow the national / local regulations if measures are not specified
C. To the side (floor)	Follow the national / local regulations if measures are not specified
D. Rear (wall)	75 mm
E. To the side wall	400 mm.

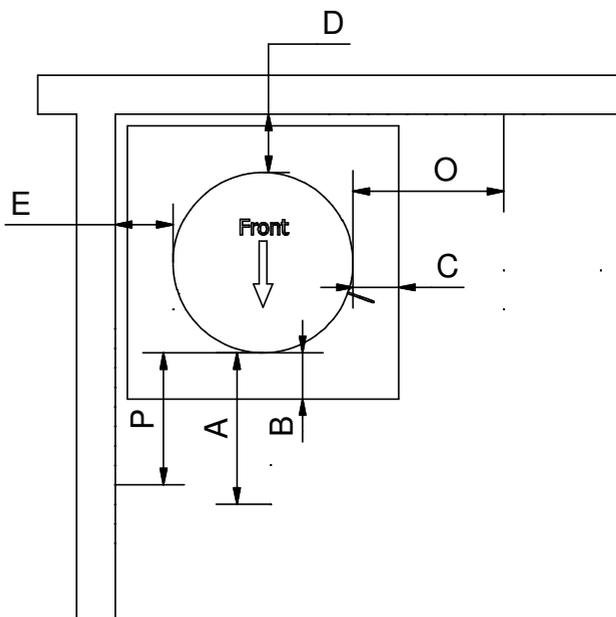

<b>Normal installation - right angle</b>	<b>Viva 100 L G / 120 L G / 160 L G</b>
	Uninsulated flue
A. Distance to furniture (min.)	800 mm.
Distance to combustible material (min.)	
B. Front (floor)	Follow national / local regulations if no distances are specified
C. To the side (floor)	Follow national / local regulations if no distances are specified
D. Rear (wall)	75 mm
E. To the side wall	500 mm.

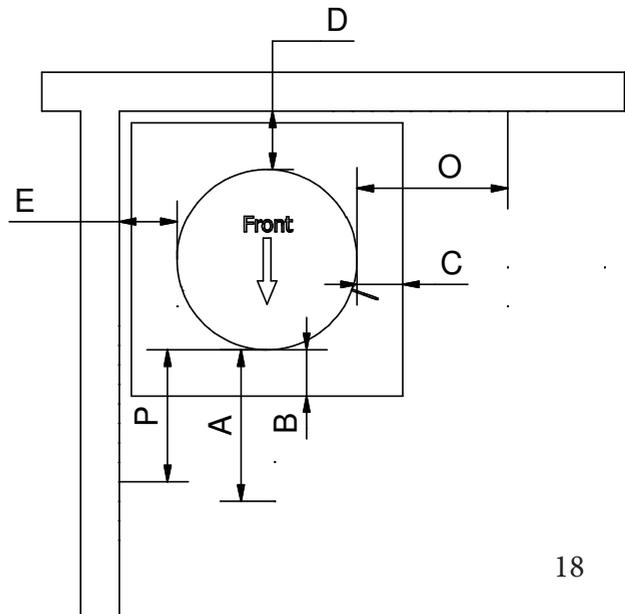

<b>Corner installation 45 °</b>	<b>Viva 100 L / 120 L / 160 L</b>
	Uninsulated flue
A. Distance to furniture (min.)	850 mm
Distance to combustible material (min.)	
B. Front (floor)	Follow the national / local regulations if measures are not specified
C. To the side (floor)	Follow the national / local regulations if measures are not specified
D. Rear (wall)	75 mm

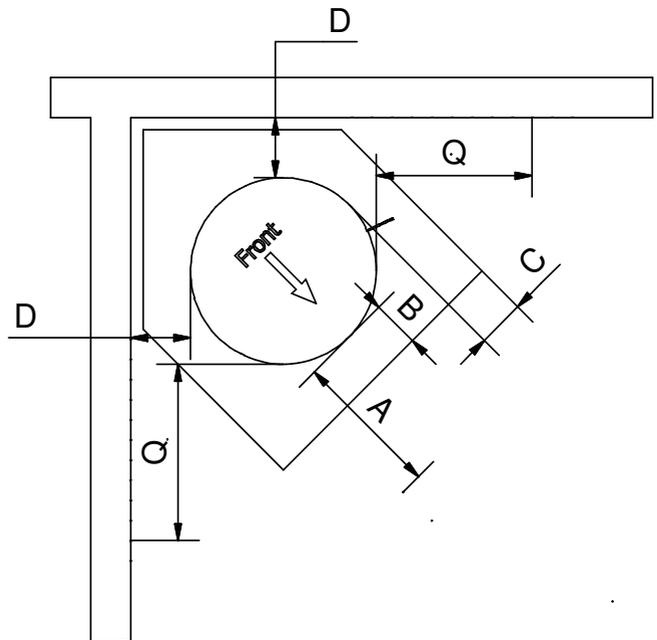

<b>Corner installation 45 °</b>	<b>Viva 100 L G / 120 L G / 160 L G</b>
	Uninsulated flue
A. Distance to furniture (min.)	800 mm.
Distance to combustible material (min.)	
B. Front (floor)	Follow national / local regulations if no distances are specified
C. To the side (floor)	Follow national / local regulations if no distances are specified
D. Rear (wall)	250 mm.

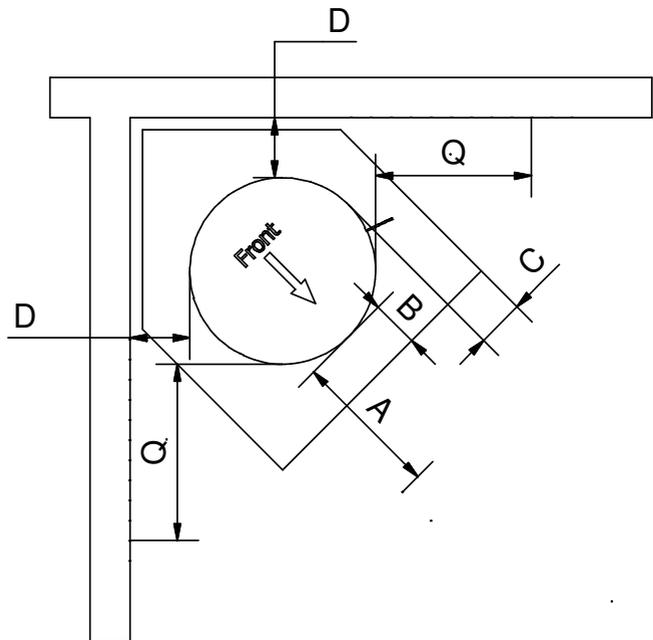

<b>360° swivel base</b>	<b>Viva 100 L / Viva 120 L / Viva 160 L</b>	<b>Viva 100 L G / Viva 120 L G / Viva 160 L G</b>
Uninsulated flue		
A. Distance to furniture (min.)	850 mm	800 mm.
Distance to combustible material (min.)		
B. Front (floor)	Follow national / local regulations if no distances are specified	

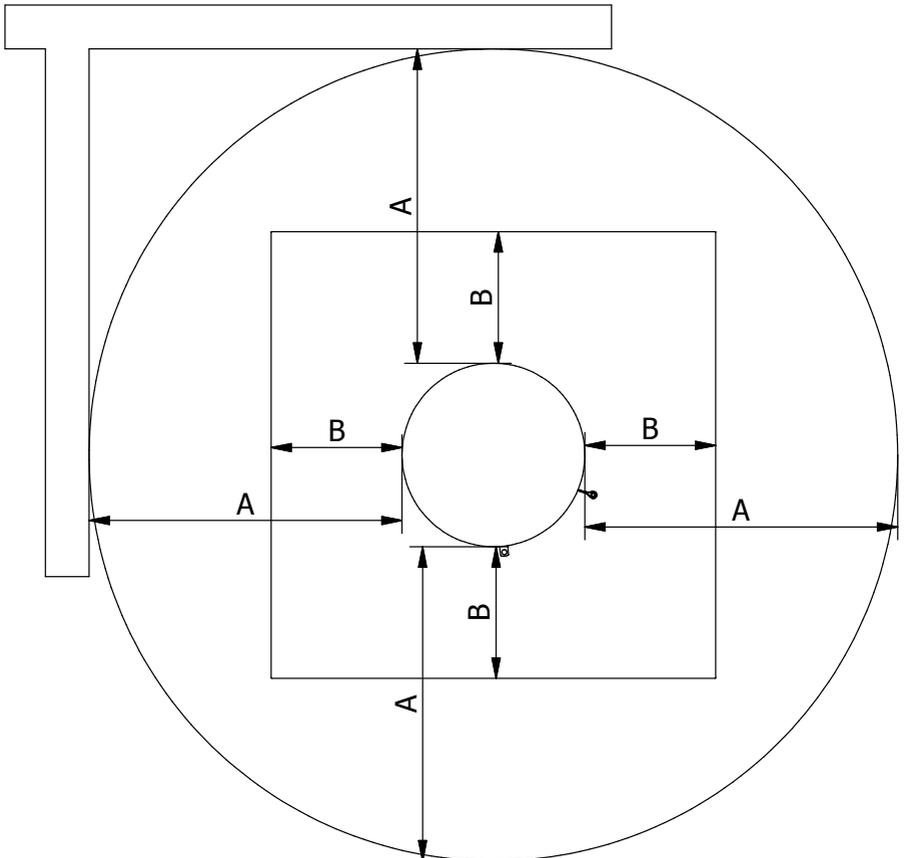

## Installation distance to non-combustible wall

We recommend a minimum distance to non-combustible material of **50mm (F)** for easy cleaning. Remember that access to the soot door should be kept clear at all times.

### Normal installation - right angle

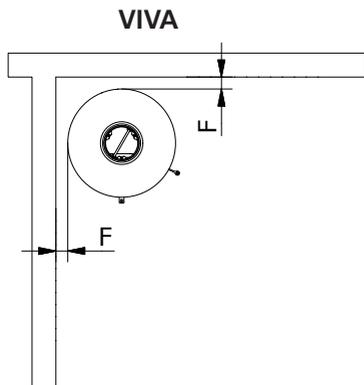

### Corner setting 45°

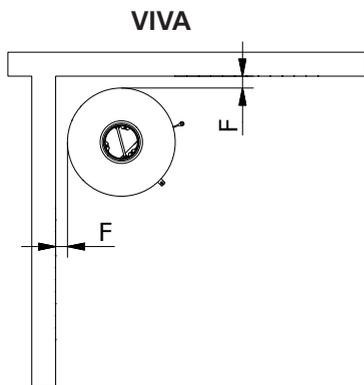

## **For the Installer**

Finally before firing the stove for the first time a check should be made to ensure that the assembly and stove installation has been satisfactory and that there are no leaks in any seals in the appliance and appliance connections to the chimney.

Ensure that the appliance and chimney flue are functioning correctly before finally handing over to the user. If necessary read the later parts of this manual for guidance on care required when first lighting.

Inform the user that the appliance has been commissioned and ready to use and give instruction on the safe operation of the stove.

These Instructions must be left with the user and the user should be instructed to keep them in a safe place.

## **Operating instructions**

Please note that HETAS Ltd Appliance Approval only covers the use of dry seasoned wood logs on this appliance. HETAS Ltd Approval does not cover the use of other fuels either alone or mixed with the wood logs, nor does it cover instructions for the use of other fuels.

## Fuel

The stove has been tested in accordance with EN 13229:2001, EN 13229:2001/A1:2003, EN 13229:2001/A2:2004, and NS 3058 for stoking split, dried birchwood, and is approved for broad-leaved/coniferous tree wood. The firewood must have a water content of 15-20 % and its max. length should be 33 cm.

Stoking with wet firewood causes both soot, environmental pollution and bad fuel economy. Freshly cut wood contains approx. 60-70% water and is thoroughly unsuitable for stoking. Count min. 1-2 years of storage time for newly cut wood before using.

Wood with a diameter of more than 100 mm should be split. Regardless of wood size, it should always have at least one surface area free of bark.

**We do not recommend stoking with painted, laminated or impregnated wood, wood with a synthetic surface, painted refuse wood, chipboard, plywood, domestic waste, paper briquettes and pit coal, as this will produce malodorous smoke, which could be poisonous.**

When firing with the above-mentioned items and amounts larger than those recommended, the stove is subjected to a larger amount of heat, which results in a higher chimney temperature and lower efficiency. This can result in the stove and chimney becoming damaged and would void the warranty.

The calorific value of the firewood is closely connected to the moisture level of the firewood. Moist firewood has a low heat value. The more water the wood contains, the more energy it takes for this water to vaporise, resulting in this energy being lost.

### ONLY USE RECOMMENDED FUELS

The following table shows the calorific value of different types of wood, which have been stored for 2 years, and which have a residual moisture of 15-17%.

Wood	Kg dry wood pr. m <sup>3</sup>	compared to beech/oak
Hornbeam	640	110%
Beech and oak	580	100%
Ash	570	98%
Maple	540	93%
Birch	510	88%
Mountain pine	480	83%
Fir	390	67%
Poplar	380	65%

1 kg of wood yields the same heat energy irrespective of wood type.  
1 kg beech merely takes up less space than 1 kg of fir.

## Drying and storage

Wood needs time to dry. Proper air drying takes approximately 2 years.

Here are some tips:

- Store the wood sawn, split and stacked in an airy, sunny place, which must be protected against rain (the south side of the house is particularly suitable).
- Store the firewood stacks at a hand's breadth apart, as this ensures that the air flowing through takes the moisture with it.
- Avoid covering the firewood stacks with plastic, as this prevents the moisture from escaping.
- It is a good idea to bring the firewood into the house 2-3 days before you need it.

## Regulation of combustion air

All stoves are equipped with a one-handed operating lever for regulating the damper. Alternatively, the stove can be equipped with a self-regulating, automatic CleverAIR™ air damper. Regulation of combustion air with the lever is described in the illustrations at the front of the manual.

Primary air is the combustion air that is added to the primary combustion zone, i.e., the glowing embers. This cold air is only used in the lighting stage.

Secondary air is the air added to the gas combustion zone, i.e. contributing to the combustion of pyrolysis gases (preheated air used for glass system and combustion). This air is sucked through the damper behind the combustion chamber and pre-heated before being emitted as hot scavenging air onto the glass. The hot air rinses the glass and keeps it soot-free.

Tertiary air on the back of the combustion chamber at the top (rows of holes) ensures the combustion of unburned fumes / particles before rising up through the chimney.

Pilot nozzles located at the bottom on the back of the combustion chamber ensure that the bed of glowing embers is fed with air and, therefore, holds a high temperature. This allows a quick start when fueling and reduces the risk of the fire extinguishing.

By setting the interval between position 1 and 2 (see section 'Adjusting the damper') ensures optimum utilisation of the energy content of the wood as there is oxygen for combustion and burning of the pyrolysis gases. The damper is deemed to be set correctly if flames appear clear yellow. Finding the correct position comes with the regular use of the stove.

We do not recommend closing the damper too early, for example, when you anticipate temperature rising too high. Insufficient air supply produces poor combustion, which can result in high and dangerous flue gas emissions and poor efficiency. As a result, dark smoke will rise up from the chimney, while the wood heating value will be partly wasted.

## Ventilation

Extractor fans may not be fitted in the same room as the stove, as this can cause the stove to emit smoke and fumes into the room.

The stove requires a permanent and adequate air supply to operate safely and effectively. The installer may have fitted a permanent air supply vent into the room in which the stove is installed to provide combustion

This air vent should not be shut off or sealed under any circumstances.

## Using the stove with a manual damper

### Setting the damper

There are three positions on the damper.

#### Position 1

Push the lever fully to the left.

The damper is closed, which means minimal air supply. This option should be avoided during operation. See warning note after next section.

#### Position 2

Push the lever to the right up to the first notch (center position). This position provides primary and secondary air. During ordinary combustion, the manual lever is set between position 1 and 2.

Clear and yellow flames indicate a correct damper setting, which results in a slow / optimal combustion.

#### Position 3

Push the lever fully to the right.

The damper is fully open and provides full primary and secondary air.

This position is for the lighting stage and fuelling and is not used during normal operation.

### Initial lighting

A careful start pays off. Start with a small fire, so that the wood burning stove can get accustomed to the high temperature. This provides the best start and prevents any damage.

Be aware that a strange but harmless odour, as well as smoke from the surface, may appear during the first fuelling. This smell, which is due to the paint and materials hardening process, quickly vanishes - **if possible, make sure there is ample ventilation and draft.**

During this process, avoid touching any visible surfaces / glass (very hot!). Moreover, we recommend to regularly open and close the door to prevent the door seal from sticking.

In addition, the stove can emit "clicking noises" during heating and cooling, which arise from the large temperature differences to which the material is exposed.

Never use any type of liquid fuel for kindling or maintaining the fire. There is a danger of explosion.

If the stove has not been used for a while, follow the steps as if you were using it for the first time.

## Lighting and fuelling

### PLEASE NOTE!

If the air system is connected, the valve must remain open

".Top-down" lighting

- Start by placing 3-4 pieces of chopped wood - approx. 1 ½-2 kg in the bottom of the combustion chamber. Place approx. 1kg of dry wood, chopped to pieces, on top, and 2-3 fuel tablets or similar (1).  
Adjust the air damper so that it is completely open, i.e. position 3.
- The fire is lit and the door is closed ajar (2-3).  
PLEASE NOTE! It is important to have a quick lighting of the wood.
- When the fire has caught the kindling wood, shut the door completely (after approx. 10-15 minutes, depending on the draft conditions in the chimney).  
The damper is set to position 2 - see adjustment of air dampers.
- When the last flame is extinguished and there is a good layer of embers (5), add 2-3 pieces of wood - approx. 1½ kg wood (6).
- Close the door ajar, and when the fire has taken hold, close the door completely.
- After approximately 5 min - or until clear and stable flames appear (6) - close the damper gradually (see "Setting the damper").

### PLEASE NOTE!

If the fire has burned down too low (too small an ember), it may take longer to get going. RAIS recommends using kindling wood to ignite the fire.

The smoke rising out of the chimney should be practically invisible during combustion; only a 'flicker' in the air should be observed.

When refuelling, open the door carefully to avoid smoke escaping. Stoke up with wood while the stove is burning.

RAIS recommends adding 2-3 wood logs - approx. 1-1½ kg within 58 minutes (intermittent operation).

### PLEASE NOTE!

Keep an eye on the stove when lighting.

During operation, the door should always remain shut.

## Control

Check the stove for signs of proper burning:

- Ashes appear white
- The walls of the combustion chamber are free of soot

Conclusion: The wood is sufficiently dry.



1



2



3



4



5



6



7

## Warning!!

If the firewood is only burning slowly without flames or is smoking, and too little air is added, unburned exhaust gasses are developed. Exhaust gasses can be ignited and explode, leading to damage to material and possibly personal injury.

**Never** close the air supply completely when lighting a fire in the stove.

Sample photos

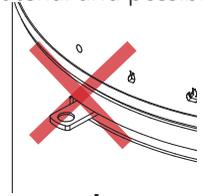

**If there are only a few embers remaining, you must rekindle the fire.**

If you simply add firewood, the fire will not be lit, instead, unburned exhaust gasses will develop.



Here, firewood has been added to a too small ember layer, the air supply is insufficient - smoke is produced.



**Avoid heavy smoke emission - danger of deflagration.**

In case of very heavy smoke, open the damper in full, open any doors ajar, or light the fire again.

## Riddling grate and ash pan

The stove features a riddling grate to lead ashes into the ash pan.

The riddling grate moves back and forth with the handle.

### **PLEASE NOTE!**

Use gloves if the stove is hot.  
Push the lever in until the door is closed.



The ash pan is located under the riddling grate and emptied as needed.

### **PLEASE NOTE!**

Use gloves if the stove is hot.



## Cleaning and care

Wood stove and chimney must be inspected by a chimney sweep annually. The stove must be cold during cleaning and care

If the glass is sooty:

- Clean the glass regularly and only when the stove is cold, otherwise the soot will stick.
- Moisten a piece of paper or newspaper, dip it in the ash, and rub the sooty glass.
- Afterwards, rub with a piece of paper and the glass will become clean.
- Alternatively, you can use glass polish, which you can obtain from your RAIS dealer.

Clean the exterior with a soft dry cloth or a soft brush.

Prior to a new heating season, check the chimney and smoke gas connector for blockage.

Inspect the furnace interior and exterior for damage, especially the gasket and the heat insulating plates (vermiculite).

## Maintenance/spare parts

Moving parts are particularly worn by frequent use. Door sealings are also wear parts.

Only use original spare parts.

We recommend service performed by your dealer after completion of a heating period.

## Combustion chamber lining

The combustion chamber lining protects the stove body against the heat from the fire. Temperature fluctuations may result in cracks in the lining plates, which, however, do not affect the stove's performance. They need not be replaced unless long-term use causes them to crumble.

Combustion chamber lining plates require only inserting into the stove, and can be easily replaced by your dealer or yourself.

## Moving parts

Door hinges and door lock should be lubricated as needed.

We recommend to use our lubricating spray exclusively, as the use of other products can lead to the formation of odours and residues.

Contact your dealer to obtain the lubricant.

## Cleaning the combustion chamber:

Pull the ash pan out of the stove as needed and empty ashes into a non-flammable container until they have cooled. You can dispose of ash together with your regular household waste.

### REMEMBER!

- Never remove all ashes from the combustion chamber
- wood burns best on a layer of ash.

## Cleaning the flue

To access the smoke flue, remove the upper plate, baffle plate made of vermiculite, and the smoke chicane (steel plate). They should be treated gently. Remove the smoke converter plate by tilting it backwards and rotating it forward. Carefully lift the plate out.



Remove the smoke chicane by lifting it up and tilting it backwards. Pull the smoke chicane out.

**N.B.**



Remove dirt and dust and insert in reverse order.

## **PLEASE NOTE!**

Be careful when replacing the smoke converter plate and the smoke chicane.

## Malfunctions

Smoke spillage around the door:

This may be due to insufficient draft in the chimney <math>< 12\text{Pa}</math>

- Check whether the flue or chimney is blocked.
- Check whether the hood is switched on and, if so, switch it off and open a window / door near the stove for a short period.

## Soot on glass

May be caused by

- excessively wet firewood
- the damper regulation is too low

Ensure proper heating of the stove when lighting, prior to closing the door

## Stove is burning too strong

Possible cause:

- Leak around the door seal
- Chimney draft too large > 22 Pa, draft regulator should be installed.

## Stove is burning too weak

Possible cause:

- Insufficient wood
- Insufficient air supply for room ventilation
- Unclean smoke flue
- Leaky chimney
- Leakage between chimney and flue

## Insufficient draught in the chimney

Possible cause:

- Insufficient temperature difference, e.g., due to poorly insulated chimney
- high outside temperature, e.g., in the summer
- Absence of wind
- The chimney is too low and sheltered
- False air in the chimney
- Chimney and flue clogged
- The house lacks ventilation (lack of fresh air supply).
- Negative smoke extraction (poor draft conditions)

With a cold chimney or severe weather conditions, the poor draught can be compensated by supplying the stove with more air than usual.

If the interruptions persists, we recommend that you contact your RAIS dealer or chimneysweep.

## **WARNING!**

If the firewood is damp or used incorrectly, it can lead to excessive formation of soot in the chimney and cause a chimney fire:

- In this case, shut off all air supply from outside (if a valve connection is installed) to the stove
- Contact the fire department
- Never **use** water!
- Afterwards, you should ask your chimney sweeper to check the stove and chimney

## **IMPORTANT!**

- To ensure safe burning, there must be clear yellow flames or clear embers
- Firewood should not lie there and "simmer".

If the firewood is only burning slowly without flames or is smoking, and too little air is added, unburned fumes will develop. Flue gasses can ignite and explode. This may result in damage to equipment and at worst to people.

**Never** close the air supply when lighting the stove.

## Accessories

2711590 - Swivel base - VIVA

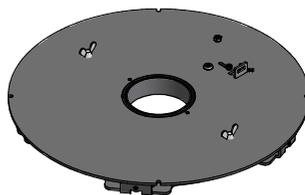

8142390 - Swivel base connection



2796521 - 6KG heat accumulating stones for Viva 120 L 4-pcs. set.

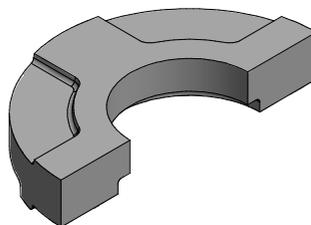

2710611SV - Stainless classic top plate for rear outlet

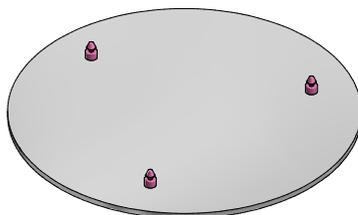

2710612SV - Stainless classic top plate for top outlet

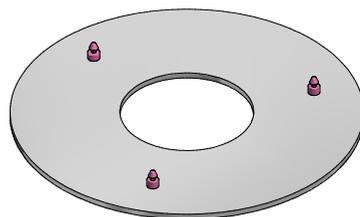

000651705xx / 3 - Air kit back (xx: optional color code)

000651735xx - Air kit floor - Viva L (xx: optional color code)

## Spare parts list for VIVA 100 L - 120 L - 160 L

The use of spare parts other than those recommended by RAIS results in the warranty becoming void.

All replaceable parts can be bought as spare parts from your RAIS dealer.

See spare parts drawing (back of the manual).

xx: optional color code

Ref. no.	Quantity	Part no.	Description
1	1	17120xx	Glass door with single glass
2	1	17121xx	Classic glass door with single glass
3	1	2710601xx	Top plate for back outlet
4	1	2710602xx	Top plate for top outlet
5	1	2720601xx	Top plate for back outlet - Deep-drawn
6	1	2720602xx	Top plate for back outlet - Deep-drawn
7	1	61-00	Flue outlet studs 6"
8	1	1313800	Ridling grate
9	1	1314001	Ash pan
10	1	1712200	Skamol set
11	1	1715500	Seal set for glass door
12	1	1711890	Clasp - Top
13	1	1711891	Clasp - Bottom
14	1	7301026	BA1 spring
15	1	1710924	Wire for airdamper
16	1	1710990	Airdamper - Clever air unit
17	1	1711790	Airdamper - Complete

## Spare parts list for VIVA 100 L - 120 L - 160 L

The use of spare parts other than those recommended by RAIS results in the warranty becoming void.

All replaceable parts can be bought as spare parts from your RAIS dealer.

See spare parts drawing (back of the manual).

xx: optional color code

Ref. no.	Quantity	Part no.	Description
1	1	17110xx	Glass door with double glass
2	1	17111xx	Classic door with double glass
3	1	2710601xx	Top plate for back outlet
4	1	2710602xx	Top plate for top outlet
5	1	2720601xx	Top plate for back outlet - Deep-drawn
6	1	2720602xx	Top plate for back outlet - Deep-drawn
7	1	61-00	Flue outlet studs 6"
8	1	1313800	Ridling grate
9	1	1314001	Ash pan
10	1	1712200-1	Skamol set for side glass model
11	1	1715500	Seal set for glass door
12		1715501	Seal side glass
13	1	1711890	Clasp - Top
14	1	1711891	Clasp - Bottom
15	1	7301026	BA1 spring
16	2	1715002	Int. glass t / side (Energy Plus)
17	1	1715003	Left side glass
18	1	1715004	Right side glass
19	1	1712701xx	Steel side - left
20	1	1712702xx	Steel side - right
21	1	1710924	Wire for airdamper
22	1	1710990	Airdamper - Clever air unit
23	1	1711790	Airdamper - Complete

**DECLARATION OF PERFORMANCE**

**Regulation (EU) 305/2011 No. 0001 — CPR-2013/07/01**

**No.: 171**

1. **Unique identification code of the product-type**  
VIVA 100 L, Viva 100 L G, Viva 100 L CA, Viva L G CA, Viva L G Classic, Viva 100 L G Classic, Viva 100 L Classic CA, Viva 100 L G Classic CA, Viva 120 L, Viva 120 L G, Viva 120 L CA, Viva L G CA, Viva 120 L Classic, Viva 120 L G Classic, Viva 120 L Classic CA, Viva 120 L G Classic CA, Viva 160 L, Viva 160 L G, Viva 160 L CA, Viva L G CA, Viva 160 L Classic, Viva 160 L G Classic, Viva 160 L Classic CA, Viva 160 L G Classic CA
2. **Type**  
Room heater burning solid fuel without hot water supply
3. **Intended use**  
Domestic room heater
4. **Manufacturer**  
RAIS A/S  
Industrivej 20, Vangen  
DK-9900 Frederikshavn,  
Denmark  
Telephone +45 98 47 90 33  
Telefax +45 98 47 92 91  
Webmail kundeservice@rais.dk  
Homepage www.rais.com
5. **Authorised representative**  
n/a
6. **System of assessment AVCP**  
System 3
7. **Notified body**  
The notified laboratory  
*Danish Technological Institute - Identification no. 1235  
Teknologiparken, Kongsvang Allé 29, DK-8000 Århus C*  
performed the determination of the product type on the basis of type testing under system 3 and issued test report  
a. 300-ELAB-2211-EN-Rev-1

8. **Declared performance** Harmonized technical specification: EN 13240:2001/A2:2004/AC:2007

Essential characteristics	Performance		
<b>Fire safety</b>			
Reaction to fire	A1	VIVA 100 L VIVA 120 L VIVA 160 L	VIVA 100 L G VIVA 120 L G VIVA 160 L G
Distance to combustible materials	Rear	75	75
Minimum distances [mm] <i>For other installation settings see instruction manual</i>	Sides	400	500
	Ceiling	450	450
	Front	850	800
	Floor	270	270
Risk of burning fuel falling out	Pass		
CO-emission of combustion products	0.0602 %		
Surface temperature	Pass		
Electrical safety	Pass		
Cleanability	Pass		
Maximum operating pressure	- bar		
Flue gas temperature T at nominal heat output	282 °C		
Mechanical resistance (to carry a chimney/flue)	NPD		
<b>Thermal output</b>			
Nominal heat output	4,8 kW		
Room heating output	4,8 kW		
Water heating output	- kW		
Energy efficiency $\eta$	80 %		

9. **The performance of the product identified in points 1 and 2 is in conformity with the declared performance in point 8. This declaration of performance is issued under the sole responsibility of the manufacturer identified in point 4.**

Signed for and on behalf of the manufacturer by:

**Place** FREDERIKSHAVN, DENMARK

**Date** 08-05-2017

Henrik Nørgaard, Managing Director

Signature

**F**



**BRUGERMANUAL  
BEDIENUNGSANLEITUNG  
USER MANUAL  
MANUEL D'UTILISATEUR  
BRUKERVEILEDNING  
BRUKSANVISNING  
KÄYTTÖOHJE  
GEBRUIKERSHANDLEIDING**

**Viva L**

**attika**<sup>®</sup>  
FEUERKULTUR

**RAIS**<sup>®</sup>  
ART  OF FIRE

## CHAUFFEZ EN RESPECTANT L'ENVIRONNEMENT!

5 conseils pour une combustion raisonnable et respectueuse  
- une question de bon sens aussi bien pour l'environnement  
que pour votre porte-monnaie

1. Allumage efficace. Utilisez de petits morceaux de bois (de sapin) et une brique d'allumage appropriée, par exemple de la laine ou sciure de bois paraffine. Ouvrir le volet d'air primaire pour assurer un apport d'air suffisant pour la combustion rapide des gaz dégagés par le bois qui chauffe.
2. Utiliser seulement un peu brûlure à la fois - il offre la meilleure combustion. Ne pas oublier que l'apport d'air doit être suffisant à chaque fois que vous rechargez du bois dans le poêle.
3. Lorsque les flammes se sont apaisées, il est nécessaire d'ajuster le volet pour réduire l'arrivée d'air.
4. Lorsqu'il ne reste que des braises dans le foyer, l'alimentation d'air peut être encore réduite pour convenir précisément au besoin de chaleur. Une réduction de l'alimentation en air entraîne une combustion plus lente des braises ainsi qu'une réduction de la perte de chaleur par le conduit de cheminée.
5. N'utiliser que du bois bien sec - c'est-à-dire avec un taux d'humidité d'environ 15 à 20%.

## RECLYCLAGE

Le four est emballé dans l'emballage de récupération. L'emballage doit être emporté selon la réglementation nationale concernant l'élimination des déchets.

Le verre ne peut pas être recyclé.

Le verre doit être jeté avec les déchets résiduels de la céramique et de la porcelaine.

Le verre résistant à la chaleur a une température de fusion plus élevée et ne peut donc pas être réutilisé.

Veillant à ce que le verre résistant à la chaleur ne finisse pas parmi les produits repris, est une aide et une contribution importante à l'environnement.

Révision : 6  
Date : 14-03-2019

<b>INTRODUCTION</b> .....	7
GARANTIE.....	8
CARACTÉRISTIQUES.....	9
DISTANCES / DIMENSIONS.....	10
CONVECTION.....	11
CHEMINÉE.....	11
<b>INSTALLATION</b> .....	12
INSTALLATION DE VIVA L AVEC BASE PIVOTANTE.....	13
CHANGEMENT DE RACCORDEMENT DE LA CHEMINÉE.....	16
<b>DISTANCE D'INSTALLATION EN CAS DE MUR INFLAMMABLE</b> .....	17
INSTALLATION NORMALE DE VIVA 100 L / 120 L / 160 L RECTANGULAIRE.....	17
INSTALLATION NORMALE DE VIVA 100 L G / 20 L G / 160 L G RECTANGULAIRE.....	18
INSTALLATION EN COIN À 45° DE VIVA 100 L / 120 L / 160 L.....	19
INSTALLATION EN COIN À 45 ° DE VIVA 100 L G / 120 L G / 160 L G.....	20
BASE PIVOTANTE 360°.....	21
DISTANCE D'INSTALLATION DANS UN MUR NON INFLAMMABLE.....	22
COMBUSTIBLE.....	23
SÉCHAGE ET STOCKAGE.....	24
RÉGLAGE DE L'AIR DE COMBUSTION.....	24
VENTILATION.....	25
<b>UTILISATION DU POÊLE</b> .....	26
INSTALLATION DU VOLET D'AIR.....	26
PREMIÈRE UTILISATION.....	26
ÉCLAIRAGE ET ALIMENTATION.....	27
INSPECTION.....	27
<b>ATTENTION</b> .....	29
GRILLE DE CRIBLAGE ET BAC À CENDRES.....	30
NETTOYAGE ET ENTRETIEN.....	31
NETTOYAGE DE LA CHAMBRE DE COMBUSTION.....	31
NETTOYAGE DU CONDUIT.....	32
DYSFONCTIONNEMENTS.....	32
ACCESSOIRES.....	34
Liste des pièces détachées VIVA 100 L - VIVA 120 L - VIVA 160 L.....	35
Liste des pièces détachées VIVA 100 L G - VIVA 120 L G - VIVA 160 L G.....	36
CERTIFICAT D'ESSAI.....	37

## Introduction

Félicitations pour votre nouveau poêle à bois RAIS/attika!

Un poêle à bois RAIS/attika est bien plus qu'une simple source de chaleur, c'est aussi un symbole de l'importance que vous accordez à décorer votre intérieur en utilisant des produits de qualité supérieure.

Afin de profiter au maximum de votre nouveau poêle à bois, il est important de lire attentivement ce manuel avant d'installer et d'utiliser le poêle.

À des fins de garantie et de référence future, veuillez noter le numéro de fabrication de votre poêle. Nous vous conseillons d'inscrire ce numéro à l'endroit prévu à cet effet situé ici à dessous.

Vous trouverez le numéro de fabrication sur le dessous de la boîte de convection.

**Production number:**

**Produced by:**

**RAIS A/S**

**9900 Frederikshavn, DK**

Date:

Distributeur:

## Garantie

La garantie inclut:

- les problèmes de fonctionnement liés à un défaut de fabrication
- les matériaux défectueux

Sont exclus de la garantie:

- les joints des portes et des vitres
- bruits d'expansion
- vitrocéramique
- vêtement du poêle
- optique de la structure de la surface ou veinures des pierres naturelles
- aspect des veinures de la pierre ollaire
- aspect et l'altération de la couleur des surfaces en acier rouillé et acier inox

La garantie ne couvre pas:

- les dommages occasionnés par une surchauffe
- les dommages occasionnés par un maniement incorrect et l'utilisation de combustibles inadaptés
- le non-respect des consignes d'installation légales ou que nous avons recommandées ainsi que les modifications réalisées par le client lui-même sur le poêle-cheminée
- le non respect des mesures d'entretien

En cas de dommage, adressez-vous à votre cheministe. Il examinera avec nous la cause du dommage. Nous vérifierons la validité de la garantie et conviendrons de la réparation à mettre en oeuvre.

En cas de réparation, nous vous garantissons un travail d'un grand professionnalisme. Une prestation dans le cadre de la garantie n'en prolonge en aucun cas la durée.

Pour les demandes de garantie sur des pièces livrées ou réparées, référence est faite aux lois/réglementations juridiques nationales/de l'UE dans le cadre de périodes de garantie renouvelées.

Les conditions de garantie applicables peuvent être demandées à RAIS A/S / Attika Feuer AG ou être consultées sur Internet à l'adresse [www.attika.ch](http://www.attika.ch).

## Caractéristiques

<i>DTI Ref.: 300-ELAB-2211-EN 300-ELAB-2211-NS</i>	Viva 100 L Viva 100 L G	Viva 120 L Viva 120 L G	Viva 160 L Viva 160 L G	
Puissance nominale [kW] :	5,6	5,6	5,6	
Min./ Max. Puissance de sortie(kW) :	4,8 à 5,6	4,8 à 5,6	4,8 à 5,6	
Zone de chauffage (m²) :	110	110	110	
Poêle : Largeur / profondeur / hauteur (mm) :	Ø470-1000	Ø470-1200	Ø470-1600	
Chambre de combustion : largeur / profondeur / hauteur (mm) :	352-292-446	352-292-446	352-292-446	
Quantité de bois recommandée pour les grands avitaillement (kg) : (Distribué en 2-3 bûches d'environ)	1,4	1,4	1,4	
Min. Admission (Pascal) :	-12	-12	-12	
Poids (kg) min, selon le modèle :	environ 90	environ 100	environ 135	
Rendement (%) :	80	80	80	
Émissions de CO attribuées à 13% O <sub>2</sub> (%)	0,0602	0,0602	0,0602	
Émissions de NOx attribuées à 13% O <sub>2</sub> (mg / Nm <sup>3</sup> ) :	80	80	80	
Émissions de particules selon NS3058 / 3059 (g / kg) :	Manuel 2,116 Couperet 1,890	Manuel 2,116 Couperet 1,890	Manuel 2,116 Couperet 1,890	
Mesure de poussière selon Din+ (mg / Nm <sup>3</sup> ) :	6	6	6	
Débit massique des gaz de combustion (g / s) :	4,4	4,4	4,4	
Température des gaz de combustion (° C) :	282	282	282	
Température calculée des gaz de combustion (° C) à la bague du conduit :	338	338	338	
Fonctionnement intermittent :	Le ravitaillement doit être fait dans les 50 minutes			

Il est certifié que les émissions du poêle répondent aux exigences d'émission fixées à l'annexe 1 en vertu du décret n ° 46 du 07/12/2015 relatif à la réglementation de la pollution atmosphérique en provenance des installations de combustion à combustibles solides de moins de 1 MW.

DTI

Danish Technological Institute

Teknologiparken Kongsvang Allé 29, DK-8000 Aarhus C

Danemark

www.dti.dk

Téléphone: +45 72 20 20 00

Fax: +45 72 20 10 19

## **Distances / Dimensions**

Veillez vous référer aux dessins dimensionnels au dos du manuel.

I : Distance du sol à la bouche d'aération au sommet du conduit

J : Distance du sol à la bouche d'aération du conduit central en arrière

K : distance de l'arrière vers les entrées d'air au fond (Système d'aération)

L : Distance du sol à l'entrée d'air à l'arrière (Système d'aération)

M : Distance de la bouche d'aération au sommet du conduit central au bord supérieur de la plaque arrière

N : Distance de l'entrée d'air latérale au fond (Système d'aération)

## Convection

Les poêles de RAIS /attika sont des poêles à convection. En conséquence, les panneaux extérieurs du poêle ne doivent pas surchauffer. La convection signifie que l'air circule dans la chambre de telle sorte que la chaleur est répartie uniformément.

L'air **froid** est aspiré à la base du poêle à travers le canal de convection et se déverse dans la chambre de combustion du poêle.

L'air **chauffé** circule par le dessus du four, et assure la circulation de l'air chaud dans la chambre.

Sachez que vous devez être très prudent car toutes les surfaces extérieures deviennent chaudes pendant l'utilisation du poêle.

## Cheminée

La cheminée est la force motrice qui permet au poêle de fonctionner. Cependant, même les meilleurs poêles ne peuvent pas fonctionner correctement sans le tirage nécessaire et approprié dans la cheminée.

La hauteur de la cheminée doit être suffisante pour assurer le tirage correct de 14 à 18 Pa. Si le tirage de la cheminée est plus bas que ce qui est recommandé, la fumée peut s'infiltrer dans la salle lorsque le poêle est allumé RAIS recommande de régler la hauteur de la cheminée avec le col du conduit de fumée. La longueur de la cheminée, en partant du haut du poêle, ne devrait pas être inférieure à 3 mètres et doit être au moins à 80 cm au-dessus du buttage. Pour les cheminées placées le long des côtés de la maison, le haut de la cheminée ne doit jamais être plus bas que le faite du toit ou le point culminant de toit.

Notez que les réglementations nationales et locales sur les maisons ont souvent des dispositions pour les toits de chaume.

Vous devez également vous familiariser avec les conditions de tirage pour cheminées avec 2 conduits.

Alors que le poêle est adapté pour la connexion avec le collecteur de gaz de combustion, il est recommandé de placer des entrées afin d'assurer une certaine distance du sol entre eux d'au moins 250 mm.

La prise de sortie de la cheminée doit être de 150 mm de diamètre.

Pour de forts tirages, la cheminée doit être équipée d'un registre de tirage. Dans ce cas, il est important de veiller à ce qu'il y ait une zone de libre écoulement de minimum 20 cm<sup>2</sup> lorsque le registre de régulation est fermé. Autrement, l'énergie du combustible ne peut pas être utilisée de façon optimale.

Si vous avez des doutes sur l'état de la cheminée, veuillez contacter un ramoneur.

Rappelez-vous que l'accès à la porte de la suie sur la cheminée doit être dégagé.

## Installation

Il est important que le poêle soit installé correctement afin de préserver l'environnement et la sécurité

Le poêle doit être placé sur un matériau non combustible et librement sur le sol.

Le poêle ne peut être installé que par un revendeur / installateur RAIS /attika qualifié / compétent, sinon, la garantie sera annulée.

Lors de l'installation du poêle, toutes les règles et réglementations locales, y compris celles qui se rapportent aux normes nationales et européennes, doivent être respectées. Les autorités locales et un spécialiste de la cheminée devraient être consultés avant l'installation.

Il est interdit d'effectuer des modifications non autorisées sur le poêle.

### **REMARQUE !**

Le ramoneur local doit être avisé de l'installation du poêle avant sa première utilisation.

Il doit y avoir beaucoup d'air frais dans la pièce où le poêle est installé pour assurer une bonne combustion, éventuellement par le biais d'une connexion airbox. Notez que toute ventilation mécanique par exemple, hottes d'extraction ou bouches d'aération, peut réduire la circulation de l'air. Toute bouche d'aération doit être placée de telle sorte que l'alimentation en air ne soit pas obstruée. Le poêle consomme 10 à 20 m<sup>3</sup> d'air par heure.

La structure du plancher doit être capable de supporter le poids du poêle et de la cheminée. Si la structure du plancher existant ne répond pas à cette exigence, des mesures appropriées (par exemple, des plaques de distribution de charge) doivent être prises à cette fin. Consultez un expert en construction.

Si le poêle est installé sur un plancher inflammable, les dimensions de la surface non-combustible sous le poêle doivent être conformes avec les réglementations nationales / locales.

Le poêle doit être installé à une distance sécuritaire des matériaux inflammables. Veuillez assurer que les objets faits de matériaux combustibles (tels que les meubles) ne soient pas placés plus près que les distances indiquées dans les sections suivantes concernant l'installation (risque d'incendie).

Lorsque vous choisissez où installer votre poêle à bois RAIS /attika , vous devriez envisager la distribution de la chaleur aux autres chambres. Cela permettra l'utilisation optimale de votre poêle.

Voir la plaque du fabricant sur le poêle à bois.

Dès réception, le poêle doit être inspecté pour les défauts.

**ATTENTION!**  
**Le poêle doit être installé par un revendeur/installateur RAIS/attika autorisé et qualifié.**  
**[www.rais.com](http://www.rais.com) / [www.attika.ch](http://www.attika.ch)**

## Installation de Viva L avec base pivotante

Le poêle est disponible avec et sans base pivotante.

Si le poêle est livré avec une base pivotante, la base pivotante doit être montée sous le poêle et bloquée avec 2 vis de transport (vis à ailettes).

La base pivotante peut être réglée :

- pour pivoter sur  $90^\circ$  ( $45^\circ$  de chaque côté) - (réglage à la livraison)
- pour pivoter sur  $360^\circ$

Commencez par retirer la plaque de la prise d'air à l'arrière du poêle.

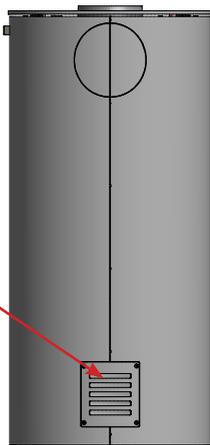

Pour faciliter l'installation, le poêle est tourné de  $45^\circ$  vers la gauche à la livraison. Cela permet un accès plus facile aux vis de transport qui doivent être retirées après l'installation.

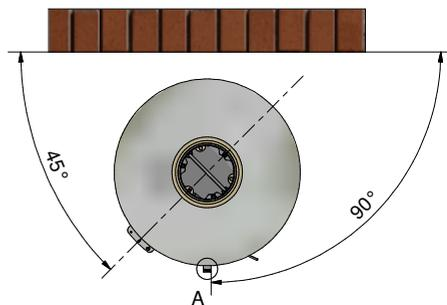

La pièce en plastique marquée « FRONT » indique le point central du poêle et est placée à l'avant du pied pivotant.

La pièce doit dès lors être perpendiculaire ( $90^\circ$ ) par rapport au mur lors de l'installation. La pièce se retire ensuite en la tirant délicatement.

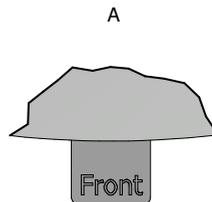

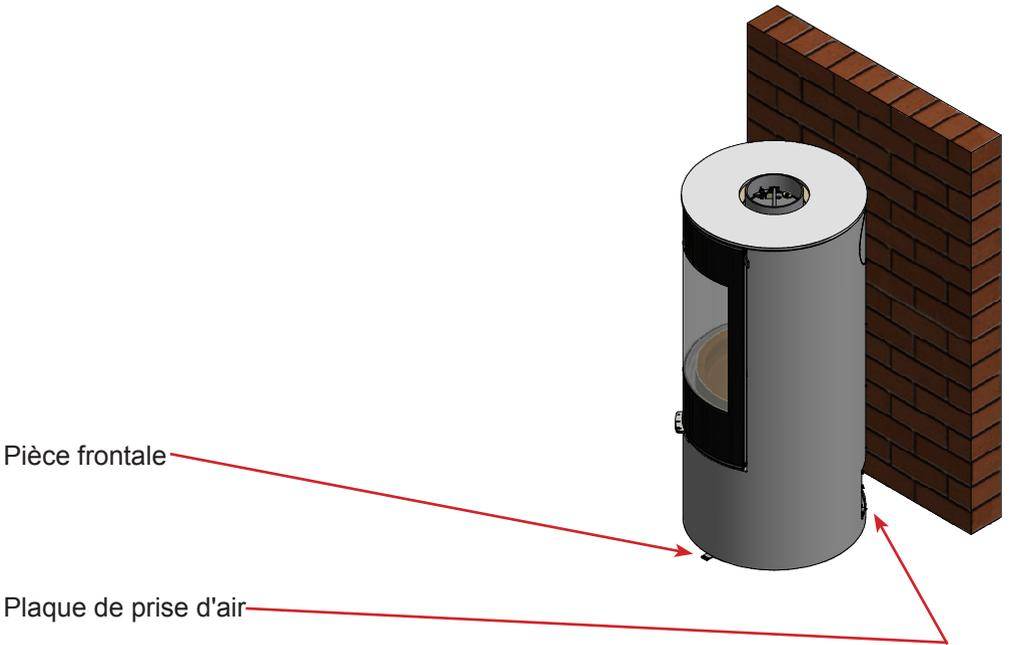

Quand le poêle est en place, la sécurité de transport doit être retirée. La base pivotante est ainsi débloquée.

Retirez les deux vis à ailettes. Le poêle peut maintenant pivoter sur 45° de part et d'autre.

Installation de la base pivotante à 360°

Retirez la vis de blocage. Le poêle peut maintenant tourner librement.

Le verrou de la base pivotante (ressort) peut être serré en desserrant la vis pour ajuster le support. Déplacez le support vers le + et n'oubliez pas de serrer la vis.

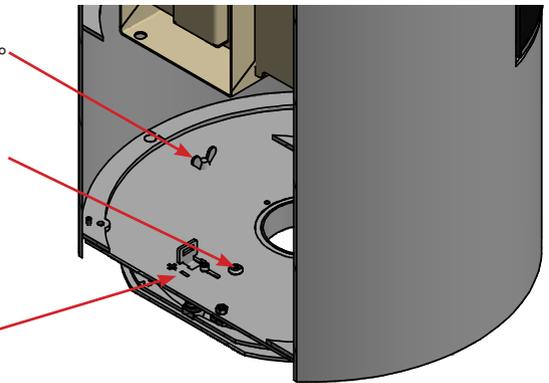

Replacez la plaque de la prise d'air et tournez le poêle en position médiane.



## Modification du raccord de la conduite de fumée

Le poêle livré est préparé pour l'évacuation des fumées par le dessus, mais cela peut être modifié pour une évacuation des fumées par l'arrière de la manière suivante:

### Illustrations



Défonyez le flan prédécoupé sur le revêtement du poêle.



Retirez éventuellement la plaque supérieure, le déflecteur de fumée et la chicane à fumée.  
Retirez le couvercle d'étanchéité (3 écrous M6) et le joint d'étanchéité.

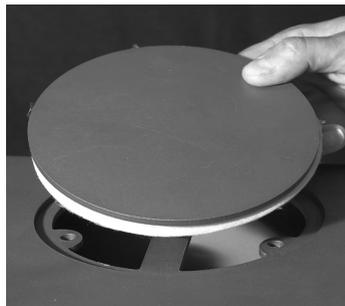

Le couvercle d'étanchéité doit être installé dans l'orifice du haut. Assurez-vous que le joint d'étanchéité est bien installé.  
L'ensemble doit être assemblé avec 3 écrous M6.



Installez l'ajutage pour le départ des fumées à l'arrière avec 3 vis à tête cylindrique M6x20 et des écrous M6.

Montez la chicane supérieure, le déflecteur de fumée et la plaque supérieure dans l'ordre inverse.

## Distance d'installation en cas de mur combustible

Pour s'assurer si le mur d'installation du poêle est inflammable ou non, contactez votre architecte du bâtiment ou les autorités locales de construction.

Si le sol est inflammable, le poêle doit être placé sur des matériaux non inflammables tels que la tôle d'acier, le verre, les tuiles ou les ardoises artificielles.

Veillez assurer que les objets faits de matériaux combustibles (tels que les meubles) ne soient pas placés plus près que les distances indiquées dans les tableaux suivants (risque d'incendie).

<b>Installation normale - angle droit</b>	<b>Viva 100 L / 120 L / 160 L</b>
	Conduit non isolé
A. Distance des meubles (min.)	850 mm

Distance des matériaux combustibles (min.)

B. Avant (sol)	Suivez les réglementations nationales / locales, si des mesures ne sont pas spécifiées
C. Pour le côté (sol)	Suivez les réglementations nationales / locales, si des mesures ne sont pas spécifiées
D. Arrière (mur)	75 mm
E. Vers le mur latéral	400 mm

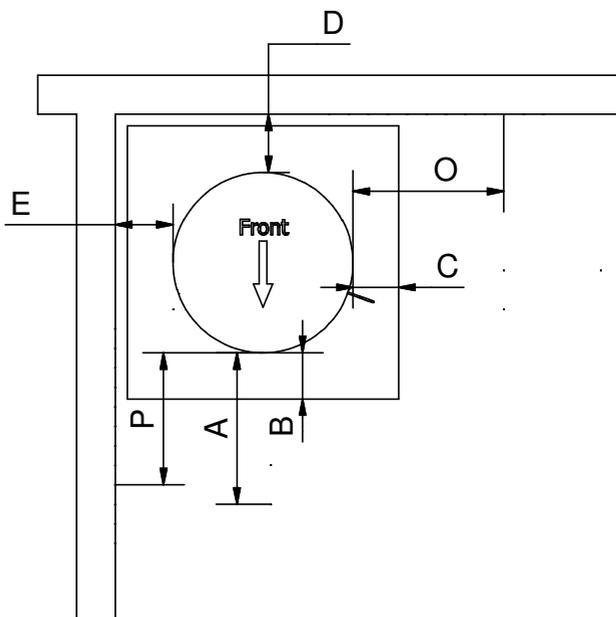

<b>Installation normale - angle droit</b>	<b>Viva 100 L G / 120 L G / 160 L G</b>
	Conduit non isolé
A. Distance des meubles (min.)	800 mm
Distance des matériaux combustibles (min.)	
B. Avant (sol)	Suivez les réglementations nationales / locales si aucune distance n'est spécifiée
C. Pour le côté (sol)	Suivez les réglementations nationales / locales si aucune distance n'est spécifiée
D. Arrière (mur)	75 mm
E. Vers le mur latéral	500 mm

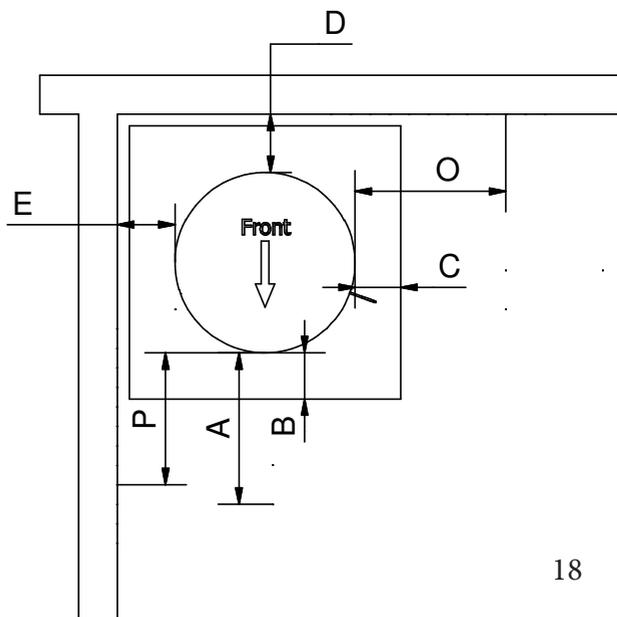

<b>Installation de coin 45 °</b>	<b>Viva 100 L / 120 L / 160 L</b>
	Conduit non isolé
A. Distance des meubles (min.)	850 mm

Distance des matériaux combustibles (min.)

B. Avant (sol)	Suivez les réglementations nationales / locales, si des mesures ne sont pas spécifiées
C. Pour le côté (sol)	Suivez les réglementations nationales / locales, si des mesures ne sont pas spécifiées
D. Arrière (mur)	75 mm

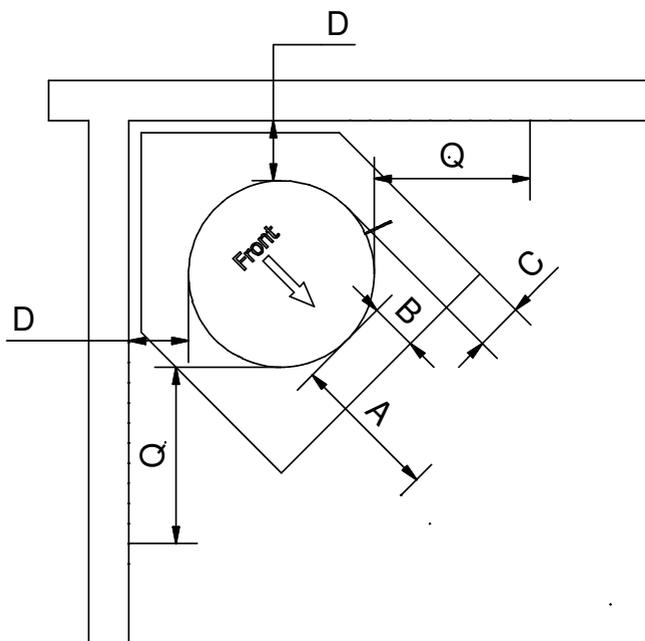

<b>Installation de coin 45 °</b>	<b>Viva 100 L G / 120 L G / 160 L G</b>
	Conduit non isolé
A. Distance des meubles (min.)	800 mm
Distance des matériaux combustibles (min.)	
B. Avant (sol)	Suivez les réglementations nationales / locales si aucune distance n'est spécifiée
C. Pour le côté (sol)	Suivez les réglementations nationales / locales si aucune distance n'est spécifiée
D. Arrière (mur)	250 mm

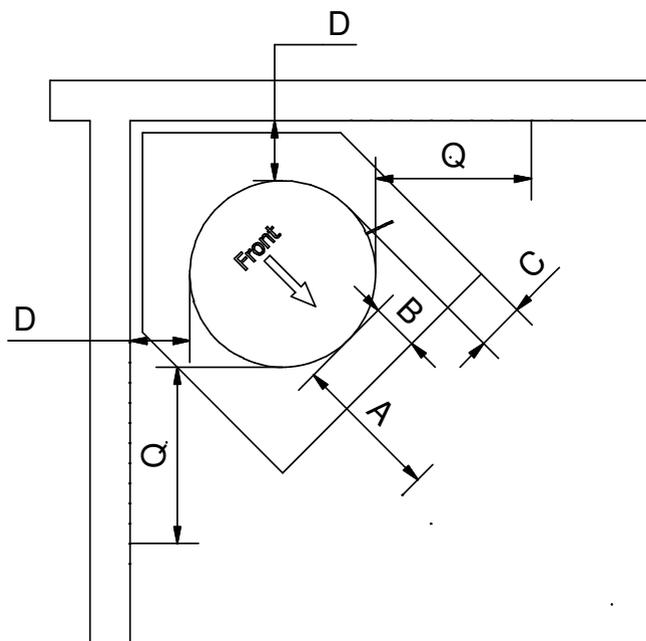

<b>360 ° base pivotante</b>	<b>Viva 100 L /</b>	<b>Viva 100 L G /</b>
	<b>Viva 120 L /</b>	<b>Viva 120 L G /</b>
	<b>Viva 160 L</b>	<b>Viva 160 L G</b>
	Conduit non isolé	
A. Distance des meubles (min.)	850 mm	800 mm

Distance des matériaux combustibles (min.)

B. Avant (sol)	Suivez les réglementations nationales / locales si aucune distance n'est spécifiée
----------------	--

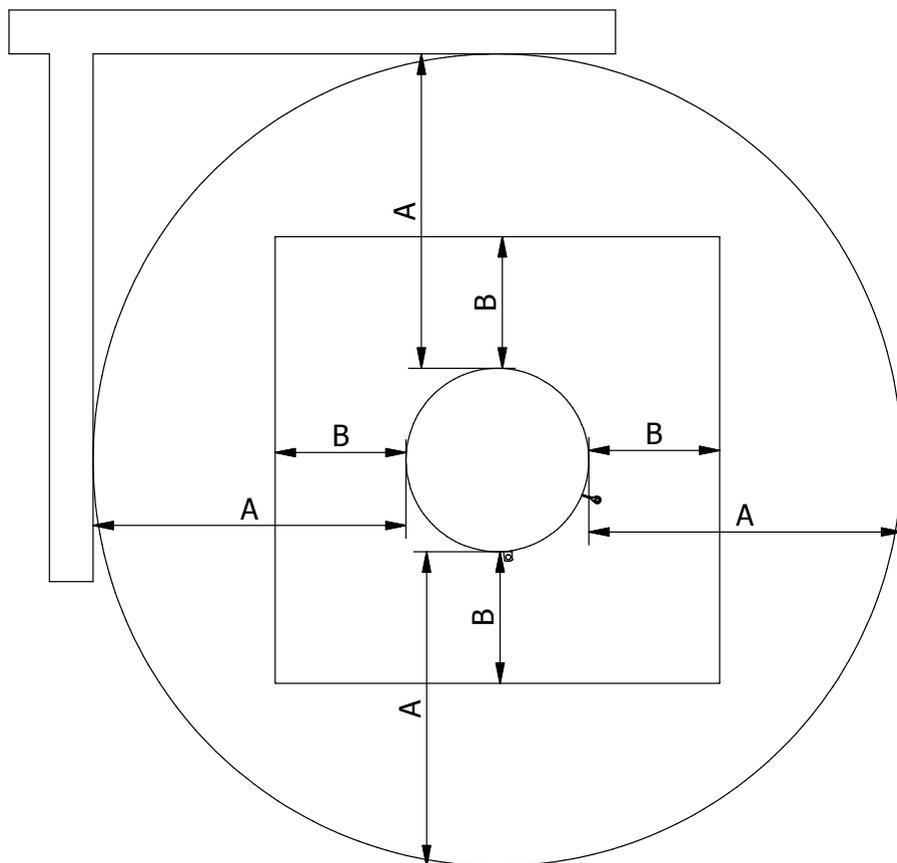

## Distance d'installation de mur incombustible

Nous recommandons une distance minimale des matériaux non combustibles de **50mm (F)** pour faciliter le nettoyage. Rappelez-vous que l'accès à la porte de la suie doit être dégagé en tout temps.

### Installation standard - angle droit

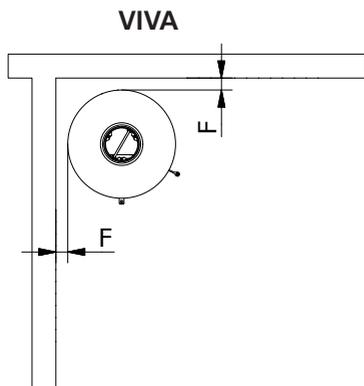

### Installation d'angle 45°

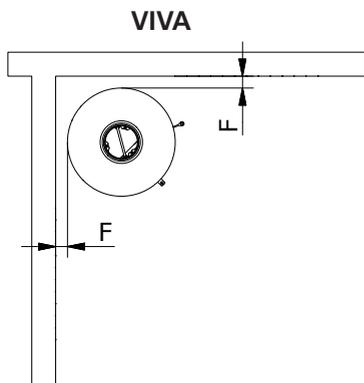

## Carburant

Les poêles sont testés selon DS / EN 13240 : 2001, EN13240 : 2001 / A2 : 2004 et NS 3058/3059 pour la combustion du bois de chauffe, du bois de bouleau séché, et le bois d'arbre feuillu / résineux. Le bois doit avoir une teneur en eau de 15 à 20% et sa longueur maximale ne doit pas dépasser 33 cm.

Brûler du bois humide provoque à la fois la suie, la pollution de l'environnement et la mauvaise économie de carburant. Le bois fraîchement coupé contient environ 60-70% d'eau, et est tout à fait impropre à utiliser.

En règle générale, le bois fraîchement coupé devrait être séché pendant un minimum de 2 ans.

Du bois d'un diamètre de plus de 100 mm devrait être divisé. Indépendamment de la taille du bois, il doit toujours avoir au moins une surface sans l'écorce.

**Il est interdit d'alimenter le poêle avec du bois peint, stratifié ou imprégné, du bois avec revêtement artificiel, du débris de bois peint, des panneaux de particules, du contreplaqué, des déchets ménagers, des briquettes de papier et du charbon, car ceux-ci provoquent des fumées nauséabondes qui peuvent être toxiques.**

Brûler ce qui a été cité ci-dessus et utiliser des quantités au-delà de celles recommandées, augmentent l'exposition à la chaleur du poêle, ce qui entraîne une température plus élevée de la cheminée et une efficacité moindre. Cela peut conduire à endommager le poêle et la cheminée et à une annulation de la garantie.

La valeur de chauffage du bois est étroitement liée à son niveau d'humidité. Le bois humide a une faible valeur de chauffage. Plus le bois contient d'eau, plus d'énergie est utilisée, et gaspillée, pour l'évaporer.

### UTILISEZ SEULEMENT LES COMBUSTIBLES RECOMMANDÉS

Le tableau suivant présente la valeur de chauffage de différents types de bois qui ont été stockés pendant 2 ans, et ont une teneur en humidité résiduelle de 15-17%.

Bois	Bois sec, kg / m <sup>3</sup>	par rapport à hêtre / chêne
Charme	640	110%
Hêtre et chêne	580	100%
Cendre	570	98%
Érable	540	93%
Arbre du bouleau	510	88%
Pin de montagne	480	83%
Gran	390	67%
Peuplier	380	65%

1 kg de bois produit la même énergie de chaleur quel que soit le type de bois.

1 kg d'hêtre prend simplement moins d'espace que 1 kg de sapin.

## Le séchage et le stockage

Le bois a besoin de temps pour sécher. Le séchage normal à l'air dure environ 2 ans.

Voici quelques conseils :

- Stockez le bois scié, fendu et empilé dans un endroit aéré et ensoleillé, qui doit être protégé contre la pluie (le côté sud de la maison est particulièrement bien adapté).
- Stockez les stères de bois de chauffage à une distance de la largeur d'une main les uns des autres, car cela garantit que l'air circulant entre eux les assèche.
- Évitez de couvrir les stères de bois de chauffage avec du plastique, car cela empêche l'humidité de s'échapper.
- C'est une bonne idée d'amener le bois de chauffage dans la maison 2-3 jours avant que vous en ayez besoin.

## Réglage d'air de combustion

Tous les poêles sont équipés d'un levier de commande d'une seule main pour régler le registre.

Autrement, le poêle peut être équipé d'un volet d'air d'auto-régulation automatique CleverAIR™. Le réglage de l'air de combustion avec le levier est décrit dans les illustrations à l'avant du manuel.

L'air principal est l'air de combustion qui est ajouté à la zone de combustion principale, à savoir, les braises. Cet air froid est seulement utilisé dans l'étape d'éclairage.

L'air secondaire est l'air introduit dans la zone de combustion du gaz, ce qui contribue à la combustion des gaz de pyrolyse (air préchauffé utilisé pour le système de verre et de combustion). Cet air est aspiré à travers le registre à l'arrière de la chambre de combustion et pré-chauffé avant d'être soufflé comme un air chaud de balayage contre le verre. L'air chaud rince le verre et le maintient sans suie.

Le troisième air à l'arrière de la chambre de combustion au sommet (rangées de trous) assure la combustion des fumées / particules imbrûlées avant de remonter à travers la cheminée.

Les buses de guidage situées au fond à l'arrière de la chambre de combustion assurent que la couche de braises soit alimentée avec de l'air et, par conséquent, maintienne une température élevée. Cela facilite un allumage rapide lors du ravitaillement et réduit le risque de l'extinction du feu.

En définissant l'intervalle entre la position 1 et 2 (voir la section « Réglage du registre »), on assure une utilisation optimale de la teneur en énergie du bois comme il y a de l'oxygène pour la combustion et la combustion des gaz de pyrolyse. Le registre est réglé correctement si les flammes apparaissent en jaune clair. Trouver la bonne position tient de l'utilisation régulière du poêle.

Nous ne recommandons pas la fermeture du registre trop tôt, par exemple, lorsque vous anticipez l'extrême montée de la température. L'alimentation insuffisante en air produit une mauvaise combustion, ce qui peut entraîner des émissions de gaz de combustion élevés et dangereux et un mauvais rendement. En conséquence, la fumée noire se lèvera de la cheminée, tandis que la valeur de chauffage du bois sera en partie gaspillée.

## **Ventilation**

Les ventilateurs extracteurs peuvent ne pas être installés dans la même pièce que le poêle, car cela peut emmener le poêle à émettre de la fumée dans la pièce.

Le poêle nécessite une alimentation permanente et adéquate en air pour fonctionner en toute sécurité et efficacement. L'installateur peut avoir monté un volet d'alimentation permanent en air dans la pièce où le poêle est installé pour fournir une combustion

Ce volet d'air ne doit être fermé ou scellé en aucune circonstance.

## Utilisation du poêle avec un registre manuel

### Réglage du registre

Il y a trois positions sur le registre.

#### Position 1

Poussez le levier complètement vers la gauche.

Le registre est fermé, ce qui signifie une alimentation minimale en air. Cette option doit être évitée pendant le fonctionnement. Voir les notes d'avertissement après la section suivante.

#### Position 2

Poussez le levier vers la droite jusqu'à la première encoche (position centrale). Cette position fournit de l'air primaire et secondaire. Pendant la combustion ordinaire, le levier manuel est réglé entre les positions 1 et 2.

Les flammes claires et jaunes indiquent un réglage correct du registre, ce qui se traduit par une combustion lente / optimale.

#### Position 3

Poussez le levier complètement vers la droite.

Le registre est entièrement ouvert et fournit de l'air primaire et secondaire complet. Cette position est pour l'étape de allumage et de ravitaillement et n'est pas utilisée pendant un fonctionnement normal.

### Allumage initial

Un départ prudent est important. Commencez avec un petit feu, de sorte que le poêle puisse s'habituer à la température élevée. Ceci permet d'obtenir le meilleur départ et d'éviter tout dommage.

Soyez conscient qu'une odeur étrange mais inoffensif, ainsi que la fumée de la surface, peuvent apparaître au cours du premier ravitaillement. Cette odeur, qui est due au processus de durcissement de la peinture et des matériaux, disparaît rapidement - **si possible, assurez-vous qu'il y ait une aération et une traînée suffisante.**

Pendant ce processus, évitez de toucher les surfaces visibles / vitre (très chaud !). De plus, nous recommandons de régulièrement ouvrir et fermer la porte pour empêcher le joint de la porte de coller.

En outre, le poêle peut émettre des « des cliquetis » pendant le chauffage et le refroidissement, qui découlent des grandes différences de température auxquelles le matériau est exposé.

Ne jamais utiliser du combustible liquide pour allumer ou maintenir le feu. Il y a un danger d'explosion.

Si le poêle n'a pas été utilisé pendant un certain temps, suivez les étapes comme si vous l'utilisiez pour la première fois.

## Allumage et ravitaillement

### VEUILLEZ NOTER !

Si le système d'air est raccordé, la valve doit rester ouverte

».Allumage « Top-down »

- Commencez par placer 3-4 morceaux de bois coupé - env. 1 ½-2 kg dans le fond de la chambre de combustion. Placez env. 1kg de bois sec, coupé en morceaux, sur le dessus, et 2-3 tablettes de combustible ou similaire (1).  
Ajustez le registre d'air afin qu'il soit complètement ouvert, à savoir la position 3.
- Le feu est allumé et la porte est fermée (2-3).  
VEUILLEZ NOTER ! Il est important d'avoir un allumage rapide du bois.
- Quand le feu a gagné le petit bois, fermez la porte complètement (après env. 10-15 minutes, selon les conditions de tirage dans la cheminée.  
Le registre est réglé sur la position 2 - voir réglage des registres d'air.
- Lorsque la dernière flamme est éteinte et il y a une bonne couche de braises (5), ajoutez 2-3 morceaux de bois - env. 1 ½ kg de bois (6).
- Rabattez la porte et lorsque le feu a pris, fermez complètement la porte.
- Après environ 5 min - ou jusqu'à ce que les flammes claires et stables apparaissent (6) - fermez le registre progressivement (voir « Réglage du registre »).

### **VEUILLEZ NOTER !**

Si le feu s'est presque éteint (trop petite braise), il peut prendre plus de temps pour être ravivé. RAIS recommande l'utilisation du bois d'allumage pour allumer le feu.

La fumée sortant de la cheminée doit être pratiquement invisible lors de la combustion ; seul un « scintillement » dans l'air doit être observé.

Lors du ravitaillement, ouvrez doucement la porte pour éviter à la fumée de s'échapper. Alimentez avec du bois pendant que le poêle brûle.

RAIS recommande d'ajouter 2-3 bûches de bois - env. 1-1 ½ kg dans 58 minutes (fonctionnement intermittent).

### **VEUILLEZ NOTER !**

Gardez un œil sur le poêle lors de l'allumage.

Pendant le fonctionnement, la porte doit toujours rester fermée.

## Contrôle

Vérifiez le poêle pour des signes de bonne combustion :

- Les cendres sont blanches
- Les parois de la chambre de combustion sont exemptes de suie

Conclusion : Le bois est suffisamment sec.



## Attention!!

Si le bois à brûler ne fait que brûler sans flamme ou fumer, et s'il n'est pas suffisamment alimenté en air, des gaz de fumée non brûlés sont créés.

Ce gaz de fumée peut s'enflammer et exploser. Il peut provoquer des dégâts matériels, voire même des blessures corporelles.

Ne fermez **jamais** complètement l'alimentation en air quand vous allumez le poêle.

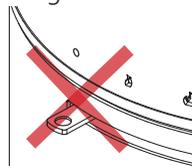

Illustrations



**S'il ne reste que quelques braises, l'allumage doit être fait à partir du début.**

Si on charge seulement du bois à brûler, le feu ne s'allume pas, mais des gaz de fumée non brûlés sont créés.

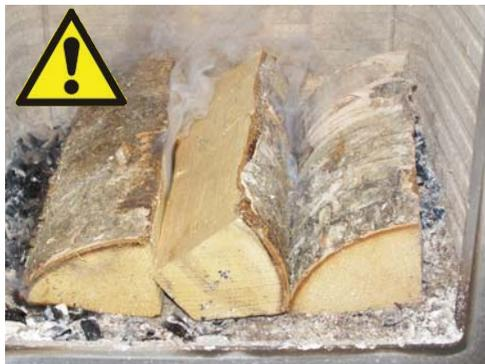

Ici, on a chargé du bois et une couche insuffisante de braise, et pas assez d'air : un dégagement de fumée se produit.



**Évitez un puissant dégagement de fumée: risque d'explosion du gaz de fumée.**

En cas de vigoureux dégagement de fumée, ouvrez entièrement le registre, entrebâillez éventuellement le couvercle ou allumez par l'avant.

## Grille de criblage et bac à cendres

Le poêle dispose d'une grille de criblage pour diriger les cendres dans le bac à cendres.

La grille de criblage se déplace d'avant en arrière avec la poignée.

### **VEUILLEZ NOTER !**

Utilisez des gants si le poêle est chaud. Poussez le levier jusqu'à ce que la porte soit fermée.



Le cendrier est situé sous la grille de criblage et vidé au besoin.

### **VEUILLEZ NOTER !**

Utilisez des gants si le poêle est chaud.



## Nettoyage et entretien

Le poêle et la cheminée doivent être inspectés par un ramoneur annuellement. Le poêle doit être refroidi pendant le nettoyage et l'entretien.

Si la vitre est fuligineuse :

- Nettoyez régulièrement la vitre et seulement lorsque le poêle est refroidi, sinon la suie collera.
- Humidifiez un morceau de papier ou de journal, trempez-le dans la cendre, et frottez la vitre souillée.
- Ensuite, frottez avec un morceau de papier et la vitre deviendra propre.
- Alternativement, vous pouvez utiliser un nettoyeur de vitre que vous pouvez obtenir auprès de votre revendeur RAIS.

Nettoyez l'extérieur avec un chiffon doux et sec ou une brosse douce.

Avant une nouvelle saison de chauffage, vérifiez la cheminée et le connecteur de gaz fumée pour d'éventuel blocage.

Inspectez l'intérieur et l'extérieur du four pour d'éventuels dommages, en particulier le joint d'étanchéité et les plaques d'isolation thermique (vermiculite).

## Entretien / Pièces de rechange

Les pièces mobiles sont particulièrement usées par une utilisation fréquente. Les scellements de porte sont également des pièces sujettes à l'usure. Utilisez seulement des pièces détachées originales.

Nous vous recommandons le service effectué par votre revendeur après la fin d'une période de chauffage.

## Revêtement de la chambre de combustion

Le revêtement de la chambre de combustion protège le corps du poêle contre la chaleur du feu. Les fluctuations de température peuvent entraîner des fissures dans les plaques de revêtement, qui, cependant, n'affectent pas les performances du poêle. Il n'est pas nécessaire de les remplacer à moins que l'utilisation à long terme ne provoque leur fatigue.

Les plaques de revêtement de la chambre de combustion ne nécessitent que l'insertion dans le poêle, et peuvent être facilement remplacées par votre revendeur ou vous-même.

## Pièces mobiles

Les charnières de la porte et serrure de la porte doivent être lubrifiées au besoin. Nous vous recommandons d'utiliser notre vaporisateur de lubrifiant exclusivement, puisque l'utilisation d'autres produits peut conduire à la formation d'odeurs et de résidus.

Contactez votre revendeur pour obtenir le lubrifiant.

## Nettoyage de la chambre de combustion :

Tirez le bac à cendres du poêle si nécessaire et videz les cendres dans un récipient non inflammable jusqu'à ce qu'elles aient refroidi. Vous pouvez disposer des cendres avec vos déchets ménagers habituels.

## RAPPELEZ-VOUS !

- Ne jamais enlever toutes les cendres de la chambre de combustion
- le bois brûle mieux sur une couche de cendres.

## Nettoyage du conduit

Pour accéder au conduit de fumée, retirez la plaque supérieure, la plaque de déflexion en vermiculite, et la chicane de fumée (plaque d'acier). Elles doivent être traitées avec douceur.

Retirez la plaque du convertisseur de fumée en l'inclinant vers l'arrière et en la tournant vers l'avant.

Soulevez et sortez délicatement la plaque.



Retirez la chicane de fumée en la soulevant et en l'inclinant vers l'arrière. Sortez la chicane de fumée.

**N.B.**



Enlevez la saleté et la poussière et la pièce dans l'ordre inverse.

## **VEUILLEZ NOTER !**

Soyez prudent lors du remplacement de la plaque de convertisseur de fumée et la chicane de fumée.

## **Anomalies de fonctionnement**

Les émanations de fumée autour de la porte :

Cela peut être dû à un tirage insuffisant dans la cheminée <math>< 12\text{Pa}</math>

- Vérifiez si le conduit ou la cheminée est bloquée
- Vérifiez si le capot est en marche et, le cas échéant, éteignez et ouvrez une fenêtre / porte près du poêle pour une courte période.

## **Suie sur la vitre**

Ceci peut être causé par

- le bois excessivement humide
- le réglage du registre est trop bas

Assurez un bon chauffage du poêle lors de l'allumage, avant la fermeture de la porte

## Le poêle surchauffe

Cause possible :

- Fuite autour du joint de la porte
- Tirage de cheminée trop grand > 22 Pa, un régulateur de tirage doit être installé.

## Le poêle brûle trop faiblement

Cause possible :

- Bois insuffisant
- alimentation en air insuffisante pour la ventilation de la chambre
- Fumée du conduit impur
- Fuite dans la cheminée
- Fuite entre la cheminée et le conduit

## Tirage insuffisant dans la cheminée

Cause possible :

- Différence de température insuffisante, par exemple, en raison de la cheminée mal isolée
- haute température extérieure, par exemple, en été
- Absence de vent
- La cheminée est trop basse et à l'abri
- Faux air dans la cheminée
- Cheminée et conduit de fumée obstrués
- La maison n'a pas d'aération (manque d'approvisionnement en air frais).
- Extraction de fumée négative (mauvaises conditions de traînée)

Avec une cheminée froide ou des conditions météorologiques extrêmes, le faible peut être compensé en fournissant au poêle plus d'air que d'habitude.

Si les interruptions persistent, nous vous conseillons de contacter votre revendeur RAIS ou votre ramoneur.

## **ATTENTION !**

Si le bois est humide ou mal utilisé, cela peut conduire à la formation excessive de suie dans la cheminée et provoquer un feu de cheminée :

- Dans ce cas, coupez toute alimentation en air de l'extérieur (si une connexion de soupape est installée) au poêle
- Contactez les sapeurs pompiers
- Ne jamais **utiliser** de l'eau !
- Ensuite, vous devriez demander à votre ramoneur de vérifier le poêle et la cheminée

## **IMPORTANT !**

- Pour assurer une combustion sûre, il doit y avoir des flammes jaunes claires ou des braises claires
- Le bois de chauffage ne devrait pas se trouver là et « mijoter ».

Si le bois de chauffage brûle seulement lentement sans flammes ou fume, et trop peu d'air est ajouté, on aura des fumées imbrûlées. Les gaz de combustion peuvent enflammer et exploser. Cela peut endommager les équipements et au pire nuire aux gens.

**Ne jamais** fermer l'alimentation en air lors de l'allumage du poêle.

## Accessoires

2711590 - Base pivotante - VIVA

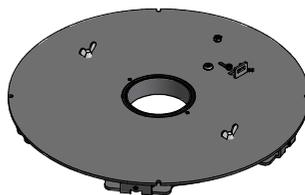

8142390 - connexion de base pivotante



2796521 - 6kg de pierres d'accumulation de chaleur pour Viva 120 L 4-pièces. ensemble.

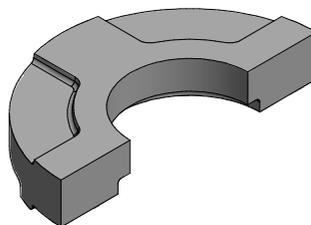

2710611SV - plaque supérieure classique inoxydable pour la sortie arrière

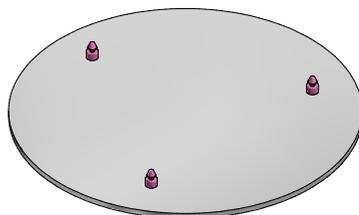

2710612SV - plaque supérieure classique inoxydable pour la sortie supérieure

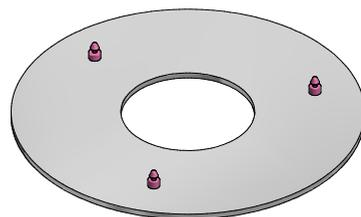

000651705xx / 3 - kit de retour d'air (xx : code couleur en option)

000651735xx - Kit Air sol - Viva L (xx : code couleur en option)

## Liste des pièces détachées pour

### VIVA 100 L - 120 L - 160 L

L'utilisation de pièces de rechange autres que celles recommandées par RAIS entraînera l'annulation de la garantie.

Toutes les pièces de rechange peuvent être achetées comme pièces de rechange auprès de votre revendeur RAIS.

Voir le dessin des pièces de rechange (dos du manuel).

xx : code couleur en option

No de réf.	Quantité	N° DE LA PIÈCE	Description
1	1	17120xx	Porte vitrée avec une seule vitre
2	1	17121xx	Porte vitrée classique avec une seule vitre
3	1	2710601xx	Plaque supérieure pour la sortie arrière
4	1	2710602xx	Plaque supérieure pour la sortie supérieure
5	1	2720601xx	Plaque supérieure pour la sortie arrière - emboutie
6	1	2720602xx	Plaque supérieure pour la sortie arrière - emboutie
7	1	61-00	Goujons de 6" de sortie du conduit
8	1	1313800	Grille de criblage
9	1	1314001	Cendrier
10	1	1712200	Ensemble Skamol
11	1	1715500	Étanchéité pour porte vitrée
12	1	1711890	Fermeur - Supérieur
13	1	1711891	Fermeur - Bas
14	1	7301026	BA1 source
15	1	1710924	Câble pour registre d'air
16	1	1710990	Registre d'air - unité d'air intelligente
17	1	1711790	Registre d'air - Complet

## Liste des pièces détachées pour

### VIVA 100 L G - 120 L G - 160 L G

L'utilisation de pièces de rechange autres que celles recommandées par RAIS entraînera l'annulation de la garantie.

Toutes les pièces de rechange peuvent être achetées comme pièces de rechange auprès de votre revendeur RAIS.

Voir le dessin des pièces de rechange (dos du manuel).

xx : code couleur en option

No de réf.	Quantité	N° DE LA PIÈCE	Description
1	1	17110xx	Porte vitrée avec double vitrage
2	1	17111xx	Porte classique avec double vitrage
3	1	2710601xx	Plaque supérieure pour la sortie arrière
4	1	2710602xx	Plaque supérieure pour la sortie supérieure
5	1	2720601xx	Plaque supérieure pour la sortie arrière - emboutie
6	1	2720602xx	Plaque supérieure pour la sortie arrière - emboutie
7	1	61-00	Goujons de 6" de sortie du conduit
8	1	1313800	Grille de criblage
9	1	1314001	Cendrier
10	1	1712200-1	Ensemble Skamol pour le modèle de vitre latérale
11	1	1715500	Étanchéité pour porte vitrée
12		1715501	Scellé vitre latérale
13	1	1711890	Fermeur - Supérieur
14	1	1711891	Fermeur - Bas
15	1	7301026	BA1 source
16	2	1715002	Vitre int. t / latéral (Energy Plus)
17	1	1715003	vitre latérale gauche
18	1	1715004	Vitre latérale droite
19	1	1712701xx	Acier laréral - gauche
20	1	1712702xx	Acier laréral -droit
21	1	1710924	Câble pour registre d'air
22	1	1710990	Registre d'air - unité d'air intelligente
23	1	1711790	Registre d'air - Complet



N



BRUGERMANUAL  
BEDIENUNGSANLEITUNG  
USER MANUAL  
MANUEL D'UTILISATEUR  
BRUKERVEILEDNING  
BRUKSANVISNING  
KÄYTTÖOHJE  
GEBRUIKERSHANDLEIDING

Viva L

attika®  
FEUERKULTUR

RAIS®  
ART OF FIRE

## FYR MILJØVENNLIGT!

5 miljøvennlige råd til fornuftig fyring  
- sunt fornuft for både miljø og økonomisk.

1. Effektiv optænding. Bruk små stykker av tre (gran) og passende tennbrikett, f.eks. vokset træfiberruller/sagflis. Skru op lufttilførselen, slik at rikelig med luft blir tilført til ovnen, og gassene fra det oppvarmede trevirke kan brenne raskt.
2. Veden skal fyres opp litt etter litt, slik at gasser forrbrennes, og det skal tilføres rikelig med luft hver gang du legger på nytt brensel.
3. Først når de store flammene har lagt seg, skal du justere luft-spjeldet slik at lufttilførselen reduseres.
4. Når det bare er glør igjen i ovnen, kan du skru ned lufttilførselen ytterligere, slik at veden brenner langsommere. Da blir også varmetapet gjennom pipa mindre.
5. Bruk kun tør ved - det vil si ved med en fuktighet på 15-20%.

### GJENVINNING:

Ovnen er pakket i emballasje som kan gjenvinnes. Dette må kastes i henhold til nasjonale regler om deponering av avfall.

Peisglass kan ikke gjenvinnes.

Peisglass skal kastes i restavfallet sammen med keramikk og porselen. Ildfast glass kan ikke gjenvinnes. Alt av gammelt peisglass, brekkasje eller annet ubrukelig ildfast glass, må kastes i restavfallet. Ildfast glass har høyrere smeltetemperatur, og kan derfor ikke gjenvinnes.

Når du sørger for at ildfast glass ikke havner i returpunktene, er det en hjelp som er et viktig bidrag for miljøet.

Revisjon: 6  
Dato: 14-03-2019

<b>INNLEDNING</b> .....	7
GARANTI .....	8
SPESIFIKASJONER .....	9
AVSTANDER/MÅL .....	10
KONVEKSJON .....	11
PIPE .....	11
<b>INSTALLASJON</b> .....	12
INSTALLASJON AV VIVA L MED DREIEFOT .....	13
ENDRING AV PIPETILKOBLING .....	16
<b>INSTALLASJONSAVSTANDER VED IKKE-BRENNBAR VEGG.</b> .....	17
NORMAL INSTALLASJON, RETTVINKLET - VIVA 100 L / VIVA 120 L VIVA 160 L .....	17
NORMAL INSTALLASJON, RETTVINKLET - VIVA 100 L G / VIVA 120 L G / VIVA 160 L G .....	18
HJØRNEINSTALLASJON 45° - VIVA 100 L / VIVA 120 L / VIVA 160 L .....	19
HJØRNEINSTALLASJON 45° - VIVA 100 L G / VIVA 120 L G / VIVA L G .....	20
360° DREIEFOT .....	21
INSTALLASJONSAVSTANDER VED IKKE-BRENNBAR VEGG .....	22
VED .....	23
TØR KING OG LAGRING .....	24
REGULERING AV FORBRENNINGSLUFT .....	24
VENTILASJON .....	25
<b>BRUK AV PEISOVN</b> .....	26
INNSTILLING AV SPJELD .....	26
FØRSTEGANGSOPPTENNING .....	26
OPPTENNING OG PÅFYLLING .....	27
KONTROLL .....	27
<b>ADVARSEL</b> .....	29
RISTERIST OG ASKESKUFF .....	30
RENGJØRING OG PLEIE .....	31
RENGJØRING AV BRENNKAMMER .....	31
RENSNING AV RØYKVEIEN .....	32
DRIFTSFORSTYRRELSER .....	32
TILBEHØR .....	34
RESERVEDELSLISTE VIVA 100 L - VIVA 120 L - VIVA 160 L .....	35
RESERVEDELSLISTE VIVA 100 L G - VIVA 120 L G - VIVA 160 L G .....	36
TESTPROTOKOLL .....	37

## Innledning

Gratulerer med din nye RAIS/attika peisovn.

En RAIS/attika peisovn er mer en bare en varmekilde, den er også et uttrykk for at du legger vekt på design og høy kvalitet i hjemmet.

Det er viktig at du leser denne brukerveiledningen grundig før du monterer og tar i bruk den nye ovnen din, slik at du kan få mest mulig glede og nytte av den.

Ved alle henvendelser angående ovnen og med hensyn til garantien er det viktig at du kan opplyse om ovnens produksjonsnummer. Derfor anbefaler vi, at du skriver inn dette nummeret i skjemaet nedenfor.

Du finner produksjonsnummer skiltet i bunn av ovnen.

**Production number:**

**Produced by:**

**RAIS A/S**

**9900 Frederikshavn, DK**

Dato:

Forhandler:

## **GARANTI**

RAIS/attika peisovner kontrolleres i flere omganger når det gjelder sikkerhet, samt kvaliteten på materialer og bearbeidelse av disse. Vi gir garanti på alle modeller, og garantiperioden gjelder fra installasjonsdatoen.

Garantien dekker:

- dokumenterte funksjonsfeil som skyldes feil i produksjonen
- dokumenterte materialfeil

Garantien dekker ikke:

- pakninger rundt dører og glass
- keramikkglass
- bekledning i fyrrommet
- overflatestrukturens utseende el. natursteinenes tekstur
- de rustfrie ståloverflatenes utseende og fargeforandringer, samt patina
- ekspanderingslyder

Garantien bortfaller i tilfelle av:

- skader på grunn av overfyring
- skader på grunn av ytre påvirkninger og bruk av uegnet brensel
- manglende overholdelse av lovmessige eller anbefalte installasjonsforskrifter, samt i tilfelle av egne endringer av peisovnen.
- manglende service og pleie

Ta kontakt med din forhandler ved eventuelle skader. I tilfelle av garantikrav er det vi som avgjør hvordan skaden skal utbedres. I tilfelle av reparasjon sørger vi for profesjonell utførelse.

Ved garantikrav på etterleverte eller reparerte deler henvises til nasjonale/EU-rettslige lover/bestemmelser når det gjelder fornyede garantiperioder.

De til enhver tid gjeldende garantibestemmelsene kan rekvireres fra RAIS A/S.

## Spesifikasjoner

<i>DTI Ref.: 300-ELAB-2211-EN 300-ELAB-2211-NS</i>	<b>Viva 100 L Viva 100 L G</b>	<b>Viva 120 L Viva 120 L G</b>	<b>Viva 160 L Viva 160 L G</b>		
Nominell effekt (kW):	5,6	5,6	5,6		
Min./Maks. Effekt (kW):	4,8 - 5,6	4,8 - 5,6	4,8 - 5,6		
Oppvarmingsareal (m <sup>2</sup> ):	110	110	110		
Ovnens bredde/dybde/høyde (mm):	Ø470-1000	Ø470-1200	Ø470-1600		
Brennkammerets bredde/dybde/høyde (mm):	352-292-446	352-292-446	352-292-446		
Anbefalt vedmengde ved påfylling (kg): (Fordelt på 2-3 vedkubber på maks. 33 cm)	1,4	1,4	1,4		
Min. Røyktrekk (Pascal):	-12	-12	-12		
Vekt (kg) min., avhengig av modellen:	ca.90	ca.100	ca.135		
Virkningsgrad (%):	80	80	80		
CO-utslipp ved 13 % O <sub>2</sub> (%)	0,0602	0,0602	0,0602		
NOX-utslipp ved 13 % O <sub>2</sub> (mg/Nm <sup>3</sup> ):	80	80	80		
Partikkelutslipp etter NS3058/3059 (g/kg):	Manuell 2,116 Clever 1,890	Manuell 2,116 Clever 1,890	Manuell 2,116 Clever 1,890		
Støvmåling etter Din+ (mg/Nm <sup>3</sup> ):	6	6	6		
Røykgassmassetryk (g/s):	4,4	4,4	4,4		
Røykgasstemperatur (°C):	282	282	282		
Beregnet røykgasstemperatur (°C) ved røykstuss:	338	338	338		
Periodisk drift:	Påfylling bør skje innen 50 minutter				

På bakgrunn av ovennevnte utslipp attesteres det herved at ovnen oppfyller utslippskravene i vedlegg 1 til Kunngjøring nr. 1461 av 07/12/2015 vedr. regulering av luftforurensning fra fyringsanlegg for fast brensel under 1 MW.

DTI  
Danish Technological Institute  
Teknologiparken Kongsvang Allé 29, DK-8000 Aarhus C  
Danmark  
www.dti.dk  
Telefon: +45 72 20 20 00  
Fax: +45 72 20 10 19

## **Avstander/mål**

Se måltegninger bakerst i veiledningen.

- I: Avstand fra gulv til røykavgang topp
- J: Avstand fra gulv til senter røykavgang bak
- K: Avstand fra bakside til luftinntak i bunnen (Air-System)
- L: Avstand fra gulv til luftinntak bakside (Air-System)
- M: Avstand fra senter røykuttak topp til topplatens bakkant
- N: Avstand fra side til luftinntak i bunnen (Air-System)

## Konveksjon

RAIS/attika ovner er konveksjonsovner. Dette gjør at ovnens ytterpaneler ikke blir overopphetede. Konveksjon betyr at det oppstår luftsirkulasjon, slik at varmen fordeles jevnere i hele rommet.

Den **kalde** luften trekkes inn ved ovnens fot og opp gjennom konveksjonskanalen som løper langs ovnens brennkammer.

Den **oppvarmede** luften strømmer ut ved ovnens topp og sikrer dermed sirkulasjon av varmt luft i rommet.

Vær oppmerksom på alle utvendige flater blir varme under bruk – vær derfor veldig forsiktig.

## Pipe

Pipa er drivkraften for å få peisovnen til å fungere. Husk, at selv den beste peisovnen ikke fungerer optimalt, hvis det ikke er tilstrekkelig og korrekt trekk i pipa.

Pipa må være så høy at trekkforholdene er gode -14 til -18 pascal. Hvis det anbefalte trekken i pipa ikke oppnås, kan det oppstå problemer med røyk ut av døren ved fyring. RAIS anbefaler at pipa tilpasses røykavgangsstussen. Pipas lengde, regnet fra peisovnens topp, bør ikke være kortere enn 3 meter og være ført minst 80 cm over mønet. Plasseres pipa langs siden av huset, bør toppen av pipa aldri være lavere enn mønet eller takets høyeste punkt.

Vær oppmerksom på at det ofte er nasjonale og lokale bestemmelser for hus med stråtak.

Vær også oppmerksom på trekkforholdene ved pipe med 2 kjerner.

Ovnen egner seg for tilkobling med røykgassavtrekk, men vi anbefaler at innføringene plasseres slik at det blir en frihøydeforskjell mellom dem på min. 250 mm.

Røykavgangsstussen er 150 mm i diameter.

Hvis trekket er for stort, anbefales det å forsyne pipe eller røykrør med et reguleringspjeld. Hvis dette monteres må man sikre et fritt gjennomstrømningsareal på minimum 20 cm<sup>2</sup> ved lukket reguleringspjeld. Det medfører at energien i veden ikke utnyttes optimalt.

Hvis du er i tvil om pipas tilstand bør du alltid kontakte pipefeieren.

Husk, det må være fri adgang til feieluken på pipa.

## Installasjon

Det er viktig at ovnen blir installert korrekt av hensyn til både miljøet og sikkerheten.

Ovnen plasseres på ikke-brennbart materiale og fritt på gulvet.

Ovnen må kun installeres av en autorisert/kompetent RAIS /attika-forhandler-/montør, hvis ikke bortfaller garantien.

Ved installasjon av ovnen skal alle lokale regler og forskrifter, inkludert de som henviser til nasjonale og europeiske standarder, overholdes. Lokale myndigheter og feiervesenet bør kontaktes før installasjon.

Det må ikke foretas uautoriserte endringer av ovnen.

### **MERK!**

Før peisovnen kan tas i bruk må installasjonen anmeldes til det lokale feiervesenet.

Det må være rikelig tilførsel av frisk luft i rommet hvor ovnen settes opp for å sikre god forbrenning - eventuelt gjennom en airbox-tilkobling. Vær oppmerksom på at eventuelt mekanisk utsug som f.eks. en kjøkkenvifte kan redusere lufttilførselen. Eventuelle luftrister må plasseres slik at lufttilførselen ikke blokkeres. Ovnen har et luftforbruk på 10-20 m<sup>3</sup>/t.

Gulvkonstruksjonen må kunne bære vekten av peisovnen samt en eventuell pipe. Hvis den eksisterende konstruksjonen ikke oppfyller denne forutsetningen, må det treffes passende foranstaltninger (f.eks. belastningsfordelende plate). Rådfør deg med en byggsakkyndig.

Installeres ovnen på brennbart gulv, må de nasjonale og lokale bestemmelsene overholdes når det gjelder størrelsen på det ikke-brennbare underlaget som må dekke gulvet under ovnen.

Ovnen må plasseres i sikker avstand fra brennbart materiale. Det må sikres at det ikke plasseres brennbare gjenstander (f.eks. møbler) nærmere enn de avstandene angitt i de etterfølgende avsnittene om installasjon (brannfare).

Når du velger hvor du vil plassere din RAIS/attika peisovn, bør du tenke på varmfordelingen til de andre rommene. Så får du mest mulig glede av ovnen din.

Se merkeplaten på peisovnen.

Ved mottak inspiseres ovnen for defekter.

### **NB!**

**RAIS A/S anbefaler at ovnen installeres av kvalifisert/kompetent RAIS/attika forhandler eller en peis installatør anbefalt av en autorisert RAIS/attika forhandler**  
**Se [www.rais.com](http://www.rais.com) / [www.attika.ch](http://www.attika.ch) for forhandleroversikt.**

## Installasjon av Viva L med dreiefot

Ovnen kan leveres med og uten dreibar sokkel.

Hvis ovnen leveres med dreibar sokkel, er foten montert under ovnen og låst med to transportskruer (vingeskruer).

Den dreibare sokkelen kan stilles inn til:

- Å dreie 90° (45° til hver side) – (innstilling ved levering).
- Å dreie 360°.

Begynn med å fjerne luftinntaksdekselet på baksiden av ovnen.

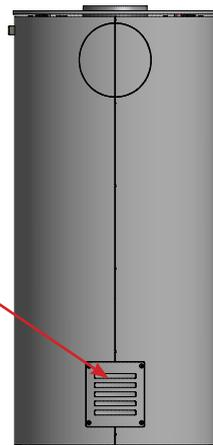

For å gjøre installasjonen enklere er ovnen rotert 45°

mot venstre ved levering.

Dette gir enklere tilgang til transportskruene, som må fjernes etter at ovnen er plassert.

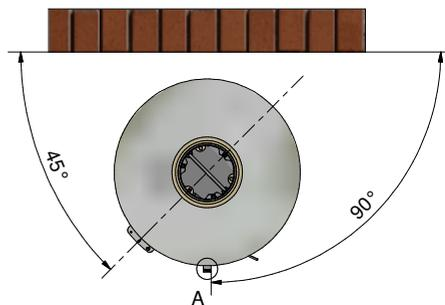

A

Plastbiten merket med «FRONT» simulerer ovnens faktiske midtpunkt og sitter på fronten av den dreibare foten.

Derfor skal biten stå 90° i forhold til veggen ved plassering. Biten fjernes ved å trekke forsiktig i den.

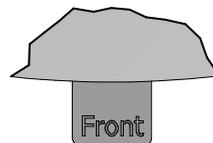

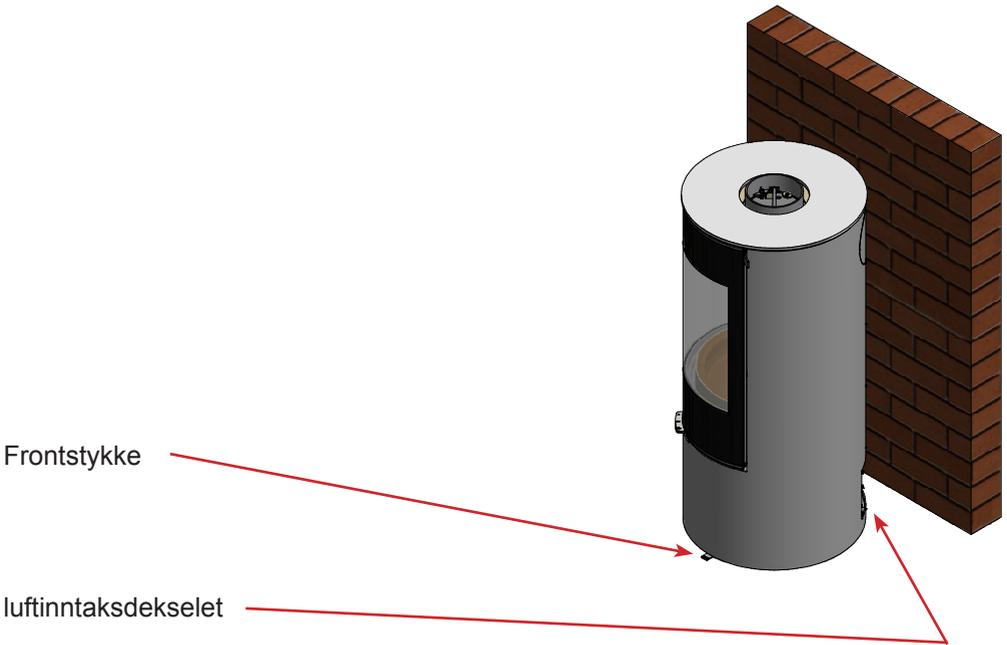

Når ovnen er plassert, må transportsikringen fjernes for å frigjøre den dreibare sokkelen.

Fjern de to vingeskruene. Nå kan ovnen dreie 45° hver vei.

Stille inn 360° rotasjon.  
Fjern stoppskruen. Nå kan ovnen rotere fritt.

Låsen til den dreibare foten (fjæren) kan strammes ved å løsne skruen på justeringsbeslaget og flytte beslaget mot pluss-merket. Husk å stramme skruen igjen.

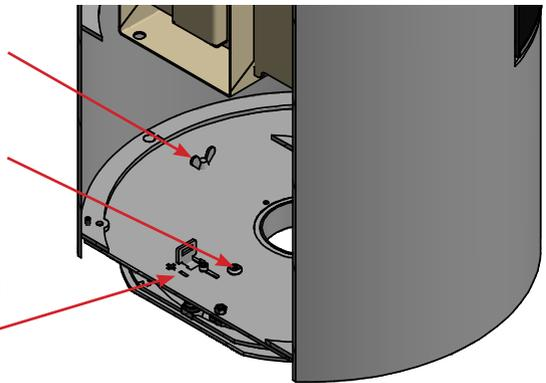

Monter luftinntaksdekselet igjen, og  
drei ovnen til midtre posisjon.



## Endring av skorsteinstilkøpling

Ovnen leveres klargjort med røykuttak på toppen. Dette kan flyttes til bak på følgende måte:

### Billedeksempler



Slå udslagsblanketten ud på omklædningen.



Ta av topplate, røykvendeplate og røykvikane.  
Ta av dekselet (3 stk. M6-mutter) og pakningen.

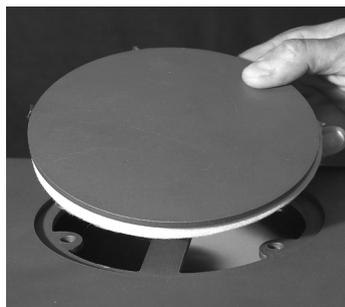

Plasser dekselet og pakningen på hullet på toppen -  
Pass på pakningen sitter riktig.  
Skru alt sammen fast med de tre M6-mutterne.



Monter røykstussen på baksiden ved hjelp av de tre  
M6x20 sylinderskruer og M6-mutterne.

Monter øvre røykleder, røykvendeplate og topplate i  
omvendt rekkefølge.

## Monteringsavstand till brennbar vegg

Hvis du ikke er sikker på om den vegg som peisovnen skal stå ved er brennbar eller ikke, kan du kontakte en arkitekt eller de lokale bygningsmyndigheter.

Hvis gulvet er brennbart, skal ovnen monteres på ikke brennbart materiale, for eksempel stålplate, glassplate, klinkerfliser eller kunstskiferplate.

Det må sikres at det ikke plasseres brennbare gjenstander (f.eks. møbler) nærmere enn de avstandene angitt i de etterfølgende tabellene (brannfare).

<b>Normal montering - rettvisklet</b>	<b>Viva 100 L / 120 L / 160 L</b>
	Uisolert røykrør
A. Møbleringsavstand (min.)	850 mm

Avstand til brennbart materiale (min.)

B. foran (gulv)	nasjonale og lokale bestemmelser blir fulgt der målet ikke er angitt
C. til siden (gulv)	nasjonale og lokale bestemmelser blir fulgt der målet ikke er angitt
D. bak (vegg)	75 mm
E. til side mot vegg	400 mm

Avstand til brannmur (min.)

D. bak (vegg)	50 mm
E. til side mot vegg	225 mm
O. Brannmurs afstand siden	75
P. Brannmurs afstand foran	500

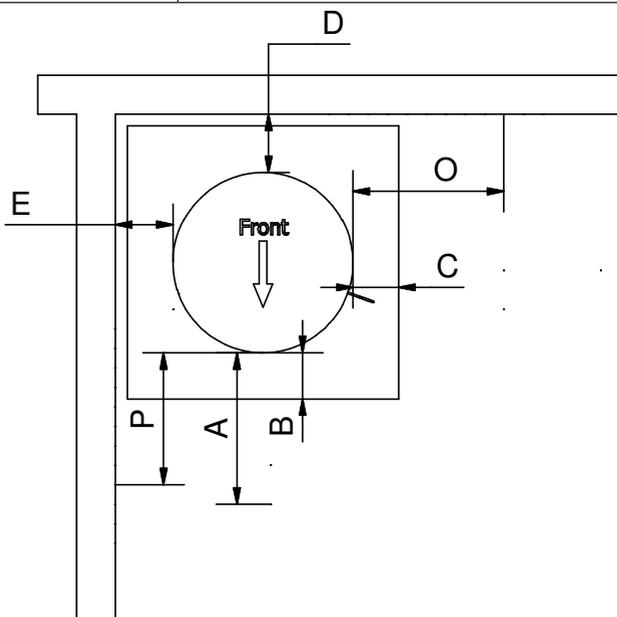

<b>Normal montering - rettvinklet Viva 100 L G / 120 L G / 160 L G</b>	
	Uisolert røykrør
A. Møbleringsavstand (min.)	800 mm
Avstand til brennbart materiale (min.)	
B. foran (gulv)	nasjonale og lokale bestemmelser blir fulgt der målet ikke er angitt
C. til siden (gulv)	nasjonale og lokale bestemmelser blir fulgt der målet ikke er angitt
D. bak (vegg)	75 mm
E. til side mot vegg	500 mm
Avstand til brannmur (min.)	
D. bak (vegg)	50 mm
E. til side mot vegg	300 mm
O. Brannmurs afstand siden	425
P. Brannmurs afstand foran	400

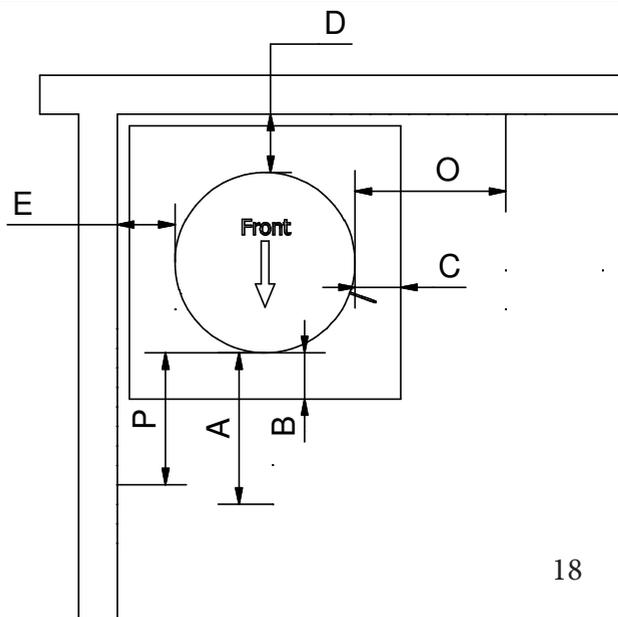

<b>Hjørnemontering 45°</b>	<b>Viva 100 L / 120 L / 160 L</b>
	Uisolert røykrør
A. Møbleringsavstand (min.)	850 mm

Avstand til brennbart materiale (min.)

B. foran (gulv)	nasjonale og lokale bestemmelser blir fulgt der målet ikke er angitt
C. til siden (gulv)	nasjonale og lokale bestemmelser blir fulgt der målet ikke er angitt
D. bak (vegg)	75 mm

Avstand til brannmur (min.)

D. bak (vegg)	50 mm
Q. Brannmurs afstand siden	425 mm

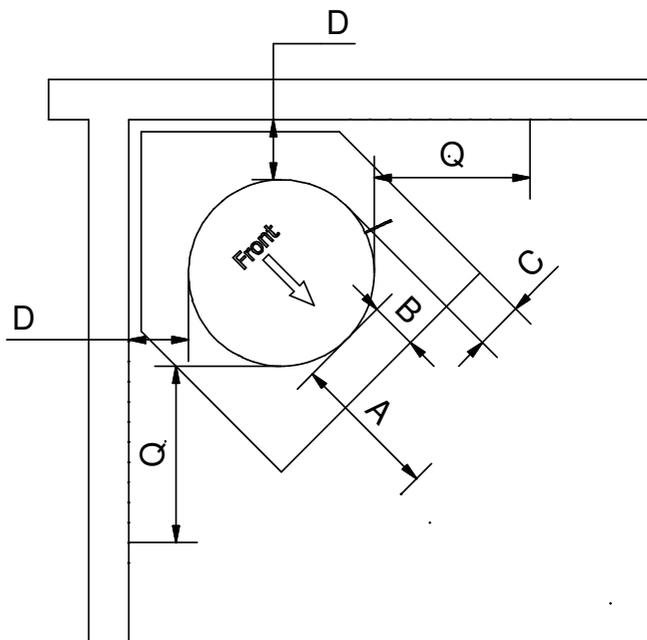

<b>Hjørnemontering 45°</b>	<b>Viva 100 L G / 120 L G / 160 L G</b>
	Uisolert røykrør
A. Møbleringsavstand (min.)	800 mm

Avstand til brennbart materiale (min.)

B. foran (gulv)	nasjonale og lokale bestemmelser blir fulgt der målet ikke er angitt
C. til siden (gulv)	nasjonale og lokale bestemmelser blir fulgt der målet ikke er angitt
D. bak (vegg)	250 mm

Avstand til brannmur (min.)

D. bak (vegg)	50 mm
Q. Brannmurs afstand siden	425 mm

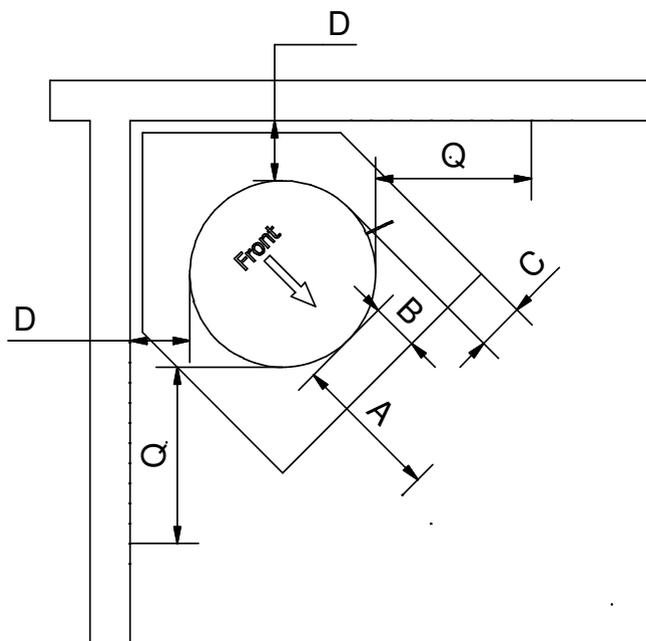

<b>360° dreiesokkel</b>	<b>Viva 100 L /</b>	<b>Viva 100 L G /</b>
	<b>Viva 120 L /</b>	<b>Viva 120 L G /</b>
	<b>Viva 160 L</b>	<b>Viva 160 L G</b>
	Uisolert røykrør	
A. Møbleringsavstand (min.)	850 mm	800 mm

Avstand til brennbart materiale (min.)

B. foran (gulv)	hvor mål ikke er angitt, følges de nasjonale/lokale bestemmelser
-----------------	--

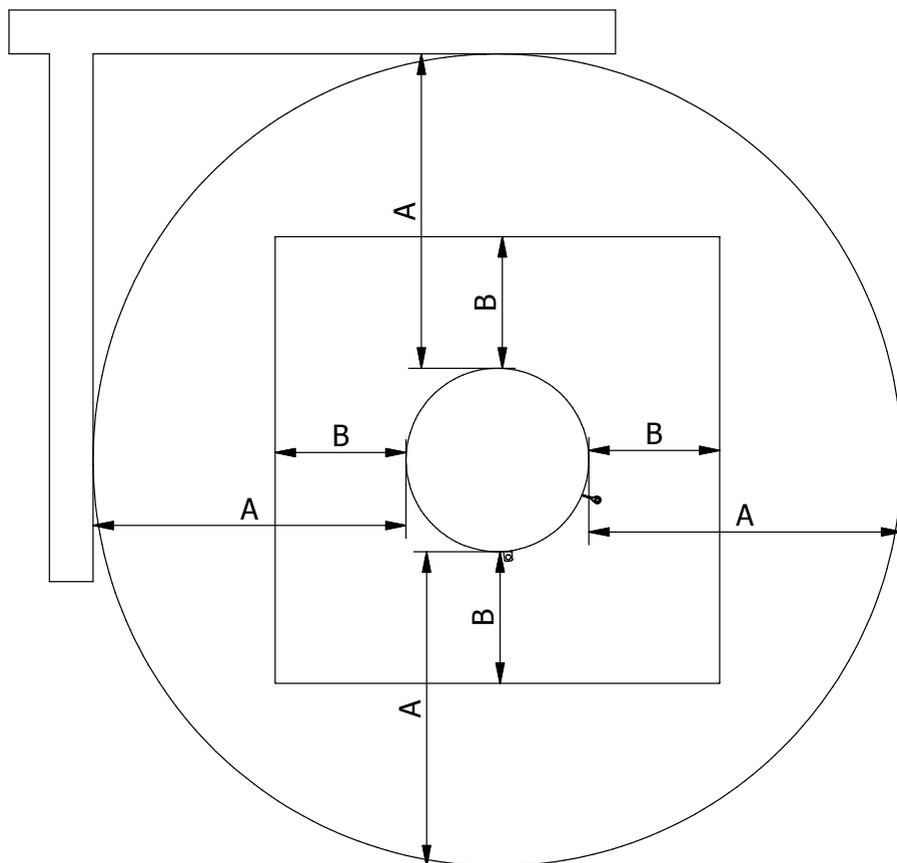

## Installasjonsavstander ved ikke-brennbar vegg.

Vi anbefaler en minimumsavstand til ikke-brennbart materiale på **50mm (F)** av hensyn til rengjøring. Det må alltid være mulighet for adgang til feieluke.

### Normal installasjon - rettvinklet

VIVA

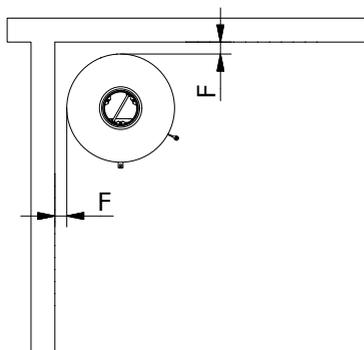

### Hjørneinstallasjon 45°

VIVA

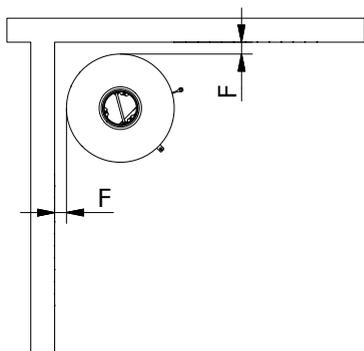

## Ved

Ovnen er testet iht. EN 13229:2001, EN 13229:2001/A1:2003, EN 13229:2001/A2:2004 og NS 3058/3059 for fyring med kløvet, tørr bjørk, og godkjent for løvtre/bar-tre. Veden skal ha en fuktighet på 15-20 % og en maksimal lengde på 33 cm.

Å fyre med våt ved resulterer i soting, miljøproblemer og dårlig fyringsøkonomi. Ved fra nyfelte trær inneholder cirka 60-70 % vann og er fullstendig uegnet for vedfyring. En god tommelfingerregel er å la ved fra nyfelte trær ligge i stabel til tørking i minst et år. Ved med en diameter på over 100 mm bør kløves. Uansett størrelse bør ved alltid ha minst en overflate uten bark.

**Vi fraråder å fyre med lakkert, laminert eller impregnert treverk, treverk med kunst-stoffbelegg, malt treverk, sponplater, kryssfiner, husholdningsavfall, papirbriketter eller steinkull, ettersom dette ved forbrenning avgir en illeluktende røyk som kan være giftig.**

Hvis det fyres med materialene nevnt ovenfor eller med større vedmengder enn anbefalt, belastes ovnen med mer varme, noe som medfører høyere skorsteinstemperatur og lavere virkningsgrad. Ovn og skorstein kan ta skade, og garantien bortfaller.

Vedens brennverdi henger nøye sammen med treverkets fuktighet. Fuktig treverk har lav brennverdi. Jo mer vann veden inneholder, desto mer energi går med til å få vannet til å fordampe. Denne energien går tapt.

## BRUK KUN ANBEFALT VED

Tabellen nedenfor viser brennverdien i forskjellige treslag som har vært lagret i to år og har en restfuktighet på 15-17 prosent.

Treslag	Kg tørt tre per m <sup>3</sup>	I forhold til bøk/eik
Agnbøk	640	110%
Bøk og eik	580	100%
Ask	570	98%
Lønn	540	93%
Bjørk	510	88%
Buskfuru	480	83%
Gran	390	67%
Poppel	380	65%

1 kg trær gir samme varmeenergi uanset træsart.

1 kg bøk/eik fylder blot mindre end 1 kg gran.

## Tørking og lagring

Ved trenger tid til å tørke. En korrekt lufttørking tar ca. 2 år.

Her følger noen tips:

- Oppbevar veden saget, kløvet og stabled på et luftig, solrikt sted beskyttet mot regn (sydsiden av huset er spesielt velegnet).
- Oppbevar vedstablene med en håndsbredd avstand, det sikrer at den luften som strømmer gjennom tar med seg fuktigheten ut.
- Unngå å dekke vedstablene med plast, fordi det hindrer fuktigheten i å slippe ut.
- Det er smart å bære inn veden 2-3 dager før den skal brukes.

## Regulering av forbrenningsluft

Ovnene er utstyrt med enten ett-greps betjeningshåndtak til regulering av spjeldet. Eller ovnen kan være utstyrt med et selvregulerende automatisk CleverAIR™ luftspjeld. Regulering av forbrenningsluften med grep ser du i illustrasjonene forrest i veiledningen.

Primærluft er den forbrenningsluften som tilføres den primære forbrenningssonen, dvs. vedens glødelag. Denne luften, som er kald, brukes kun i oppvarmingsfasen.

Sekundærluft er den luften som tilføres i gassforbrenningssonen, dvs. luft som medvirker til forbrenning av pyrolysegassene (forvarmet luft som brukes til ruteskylt og forbrenning). Denne luften trekkes inn gjennom spjeldet bak brennkammeret og forvarmes før den sendes ut som varm skylleluft til ruten. Denne varme luften skyller ned langs glasset og holder det fritt for sot.

Tertiærluften bakerst i brennkammeret øverst (hullrad) sikrer forbrenning av de uforbrente røykgassene/partiklene før de føres opp i pipa.

Pilotdysene, plassert bakerst i bunnen av brennkammeret, bidrar til at det alltid er oksygen og høy temperatur i glødelaget. Det gir rask oppstart ved påfyll og reduserer risikoen for at ilden slukker.

Ved innstilling i intervallet mellom posisjon 1 og 2 (se avsnitt 'Innstilling av spjeld') sikres optimal utnyttelse av energiinnholdet i veden fordi det da er oksygen til forbrenningen og brenning av pyrolysegassene. Når flammene er klare og gule - er spjeldet innstilt riktig. Å finne den riktige posisjonen krever litt erfaring, og det får man ved regelmessig bruk av ovnen.

Vi fraråder å stenge spjeldet helt når man synes det blir for varmt. For liten lufttilførsel gir dårlig forbrenning, og det kan gi mye og farlige røykgasser, utslipp og dårlig virkningsgrad. Det betyr at det kommer mørk røyk fra pipa og at vedens brennverdi ikke utnyttes optimalt.

## Ventilasjon

Det må ikke være et utsugingsanlegg/avtrekksvifte i samme rom som ovnen, fordi dette kan medføre at ovnen avgir røykgasser inn i lokalet.

Ovnen har behov for permanent og tilstrekkelig tilførsel av luft for å kunne fungere sikkert og effektivt. Det kan installeres permanent lufttilførsel i rommet til ovnens forbrenningsluft.



## Bruk av peisovn med manuelt spjeld

### Innstilling av spjeld

- det er 3 innstillinger på spjeldet

#### Posisjon 1

Skyv håndtaket helt til venstre.

Luftspjeldet er lukket, og det betyr minimal lufttilførsel. Denne innstilling må unngås under drift. Se advarsel etter neste avsnitt.

#### Posisjon 2

Skyv håndtaket til høyre til 1. hakk (midtre posisjon). Denne posisjonen gir primærluft og sekundærluft. Ved normal forbrenning innstilles håndtaket mellom posisjon 1 og 2. Når flammene er klare og gule er spjeldet innstillet riktig - dvs. det oppnås langsom/optimal forbrenning.

#### Posisjon 3

Skyv håndtaket helt til høyre.

Luftspjeldet er helt åpent og gir full oppstartsluft (primær) og full sekundærluft. Denne posisjon er til opptenningsfasen og påfyll og brukes ikke ved normal drift.

## Førstegangsopptenning

En forsiktig start lønner seg. Start med et lite bål, slik at peisovnen kan vennes til den høye temperaturen. Dette gir den beste starten og eventuelle skader unngås.

Vær oppmerksom på at det kan komme en eiendommelig lukt og røykutvikling fra ovnens overflate ved første opptenning. Det er fordi lakken og materialet må herde, men lukten forsvinner raskt - **sørg for kraftig utlufting, gjerne gjennomtrekk.**

Under denne prosessen må du være nøye med å berøre de synlige flater/glass (svært varme!). Det anbefales at du jevnlig åpner og lukker døren for å forhindre at pakningen i døren klebes fast.

Dessuten kan ovnen under oppvarming og nedkjøling gi såkalte "tikkelyder", dette skyldes de store temperaturforskjellene materialet utsettes for.

Bruk aldri noen form for flytende brennstoff til opptenning eller for å holde ilden ved like. Man risikerer eksplosjon.

Når ovnen har stått ubrukt i en tid, bruk da samme fremgangsmåte som ved førstegangsopptenning.

## Opptenning og påfylling

### OBS!

Hvis airsysteem er tilkoblet må ventilen være åpen.

“Top-Down” opptenning

- Start med å legge 3-4 stk. kløyvde kubber - ca. 1½-2 kg - i bunden av brennkammeret. Oppå dette legges ca. 1kg tørr ved, kløvet til pinneved, samt 2-3 sprittabletter eller lignende (1).  
Luftspjeldet innstilles slik at det er helt åpent (posisjon 3).
- Bålet tennes og døren lukkes inntil (2-3) - på klem.  
OBS! Det er viktig å få en rask opptenning av veden.
- Når ilden har fått godt tak i opptenningspinnene lukkes døren helt (4) - etter ca. 10-15 min - avhengig av trekkforholdene i pipa).  
Luftspjeldet innstilles til posisjon 2 - se innstilling av luftspjeld.
- Når de siste flammen er slukket og det er et fint glødelag (5), legges det i 2-3 kubber - ca. 1½ kg ved (6).
- Lukk døren inntil, og når ilden har fått godt tak lukkes døren helt (7).
- Etter ca. 5 min - eller til det er rene gule flammer - lukkes spjeldet gradvis (se 'Innstilling av spjeld').

### **OBS!**

Dersom ilden har brent for langt ned (for lite glødelag), kan det ta lengere tid å få ilden i gang igjen. RAIS anbefaler å bruke pinneved ved opptenning.

Når det fyres bør røyken som kommer ut av pipa være nesten usynlig, den skal bare skimtes som "flimmer" i luften.

Når det legges på mer ved, skal døren åpnes forsiktig for å unngå røykutslag. Legg aldri på ved mens det brenner i ovnen.

RAIS anbefaler at man legger på 2-3 vedkubber - ca. 1-1½ kg - i løpet av 58 minutter (intermitterende drift).

### **OBS!**

Hold ovnen under skjerpet oppsyn under opptenning.

Ved bruk må døren alltid holdes lukket.

## Kontroll

Tegn på at peisovnen fyrer korrekt:

- asken er hvit
- veggene i brennkammeret er frie for sot

Konklusjon: veden er tilstrekkelig tørr.



1



2



3



4



5



6



7

## Advarsel!!

Hvis veden bare ulmer eller ryker, og det tilføres for lite luft, utvikles det uforbrente røykgasser.

Røykgass kan antenne og eksplodere. Det kan skade materialet og i verste fall føre til personskade.

Steng **aldri** lufttilførselen helt når det tennes opp i ovnen.

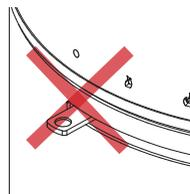

Eksempelbilder



**Hvis det bare en noen få glør igjen må det tennes opp fra begynnelsen av.**

Hvis man bare legger på ved, tennes ikke ilden, derimot utvikles det uforbrente røykgasser.

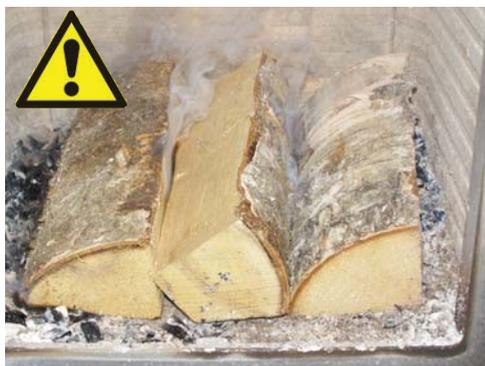

Her er der lagt ved på et for lite glødelag, og det tilføres for lite luft - røykutvikling begynner.



**Unngå kraftig røykutvikling - fare for røykgasseksplisjon.**

Ved veldig kraftig røykutvikling, åpne luftspjeldet helt og sett eventuelt døren på klem eller tenn opp på nytt.

## Risterist og askeskuff

Ovnen har en risterist som benyttes til å føre asken ned i askeskuffen.

Risteristen beveges frem og tilbake med håndtaket.

### **OBS!**

Bruk hanske når ovnen er varm.  
Skyv håndtaket inn før døren lukkes.



Askeskuffen er plassert under risteristen og tømmes etter behov.

### **OBS!**

Bruk hanske når ovnen er varm.



## Rengjøring og pleie

Peisovn og pipe må kontrolleres av feier 1 gang i året. Ved rengjøring og pleie må ovnen være kald.

Er glasset tilsotet:

- Rengjør glasset regelmessig og kun når ovnen er kald, ellers brennes sotet fast.
- Fukt et stykke papir eller avis, dypp det i asken og gni på det tilsotede glasset.
- Gni etter med et stykke papir slik at glasset blir rent.
- Alternativt brukes glassrens, som kan kjøpes hos din RAIS-forhandler.

Utvendig rengjøring gjøres med en tørr myk klut eller en myk børste.

Før en ny fyringssesong må pipa og røykgassforbindelsesstykket alltid kontrolleres for blokkering.

Etterse ovnen utvendig og innvendig for skader, spesielt pakninger og de varmeisolerende platene (vermikulitt).

## Vedlikehold/reservedeler

Bevegelige deler slites raskere ned ved hyppig bruk. Dørpakninger er også slitedeler. Det må kun benyttes originale reservedeler.

Etter endt varmeperiode anbefaler vi at det forhandleren utfører service på ovnen.

## Brennkammerforing

Brennkammerforingen beskytter peisovnens skrog mot varmen fra ilden. De store temperatursvingningene kan forårsake riper i foringens plater, noe som ikke påvirker peisovnens funksjonsdyktighet. De skal først skiftes ut når de etter mange års bruk begynner å smuldre opp.

Foringens plater er kun lagt eller satt inn i peisovnen, og kan dermed uten problemer skiftes ut av deg eller din forhandler.

## Bevegelige deler

Dørhengsler og dørlåsen må smøres etter behov.

Vi anbefaler at det kun benyttes vår smørespray, fordi bruk av andre produkter kan føre til dannelsen av lukt og restprodukter.

Kontakt din forhandler for å få smøremidlet.

## Rengjøring av brennkammer

Askebakken tas ut av ovnen etter behov og asken tømmes i en ikke-brennbar beholder inntil

den er avkjølt. Asken kan kastes i det vanlige restavfallet.

### HUSK!

- tøm aldri brennkammeret helt for aske
- Ilden brenner best med et lite askelag.

## Rengjøring av røykveier

For å få tilgang til røykveien, fjernes den øverste platen - røykvendeplate fremstilt i vermiculitt og røykskjoldet (stålplate). De må behandles forsiktig.

Fjern røykvendeplaten ved å vippe den bakover og dreie den litt på skrå. Ta platen forsiktig ut.



Fjern deretter røykskjoldet ved å løfte den opp og vippe den bakover. Ta ut røykskjoldet.

**N.B.**



Fjern urenheter og støv og sett inn igjen i omvendt rekkefølge.

### **OBS!**

Vær forsiktig når du setter røykvendeplaten og røykskjoldet tilbake på plass.

## Driftsforstyrrelser

### Røykutslag fra dør

Kan skyldes for dårlig trekk i pipa <math>< 12\text{Pa}</math>

- kontroller om røykrøret eller pipa er tilstoppet
- kontroller om kjøkkenviften står på, slå i så fall av kjøkkenviften og åpne et vindu eller en dør i nærheten av ovnen i en kort periode.

### Sot på glasset

Kan skyldes at

- veden er for våt.
- at spjeldet er regulert for langt ned

Sørg for at ovnen varmes ordentlig opp under opptenning før døren lukkes

## Ovnen brenner for kraftig

Kan skyldes

- utetthet ved dørpakning
- for kraftig trekk i pipa >22 Pa, reguleringsspjeld bør monteres.

## Ovnen brenner for dårlig

Kan skyldes

- for lite ved
- for liten lufttilførsel til romventilasjonen
- manglende rensning av røykveier
- utett pipe
- utetthet mellom pipe og røykrør

## Redusert trekk i pipa

Kan skyldes

- at temperaturforskjellen er for liten, f. eks. ved dårlig isolert pipe
- utetemperaturen er høy, f. eks. om sommeren
- det er vindstille
- pipa er for lav og i le
- falsk luft i pipa
- pipe og røykrør tilstoppet
- huset er for tett (manglende tilførsel av frisk luft).
- negativ røyktrekk (dårlig trekkforhold)

Ved kald pipe eller vanskelige værforhold kan det kompenseres med å gi ovnen mer lufttilførsel enn normalt.

Ved vedvarende driftsforstyrrelser anbefales det å kontakte din RAIS-forhandler eller feieren.

## **ADVARSEL!**

Brukes det feil eller for fuktig ved, kan det føre til overdreven sotdannelse i pipa og evt. pipebrann.

- Lukk i så fall igjen all lufttilførsel på peisovnen. Hvis det er installert en ventil ifm. en airtilkobling utenfra
- tilkall brannvesenet
- bruk **aldri** vann til slukking!
- deretter må du kontakte feiervesenet for kontroll av ovnen og pipa.

## **VIKTIG!**

- for å oppnå sikker forbrenning må det være klare gule flammer eller klare glør
- veden må ikke ligge og "ulme".

Hvis veden bare ulmer eller ryker, og det tilføres for lite luft, utvikles det uforbrente røykgasser. Røykgass kan antenne og eksplodere. Det kan skade materialet og i verste fall føre til personskade.

Lukk **aldri** lufttilførselen helt når det tenner opp i ovnen.

**Tilbehør**

2711590 - Dreiefot - VIVA

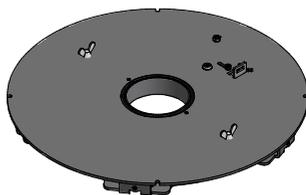

8142390 - Dreibar røykstuss



2796521 - 6KG varmeakkumuleringsstein til Viva 120 L 4 stk. i ett sett.

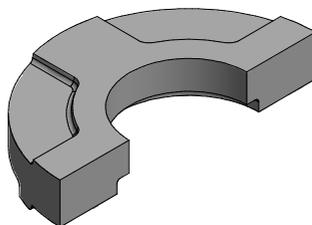

2710611SV - Rustfri Classic topplate for bakavgang

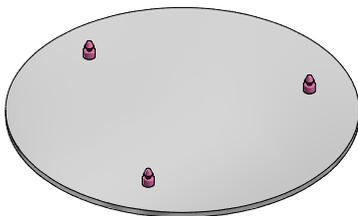

2710612SV - Rustfri Classic topplate for toppavgang

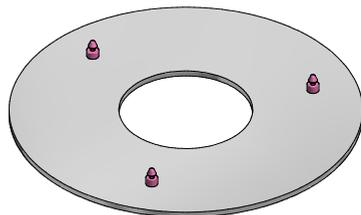

000651705xx/3 - Air kit bakside (xx: valgfri fargekode)

000651735xx - Air kit gulv - Viva L (xx: valgfri fargekode)

## Reservedelsliste VIVA 100 L - 120 L - 160 L

Hvis det benyttes andre reservedeler enn anbefalt av RAIS, bortfaller garantien  
Alle utskiftbare deler kan kjøpes som reservedeler hos din RAIS-forhandler.

Se reservedelstegningen (bakerst i veiledningen).

xx: valgfri fargekode

Pos.	Antall	Varenr.	Beskrivelse
1	1	17120xx	Glassdør med enkelt glass
2	1	17121xx	Classic glassdør med enkelt glass
3	1	2710601xx	Topplate for bakavgang
4	1	2710602xx	Topplate for toppavgang
5	1	2720601xx	Topplate for bakavgang - Dyptrukket
6	1	2720602xx	Topplate for bakavgang - Dyptrukket
7	1	61-00	Røykavgangsstuss 6"
8	1	1313800	Risterist
9	1	1314001	Askeskuff
10	1	1712200	Skamolsett
11	1	1715500	Pakningssett til dør
12	1	1711890	Lukkemekanisme - Topp
13	1	1711891	Lukkemekanisme - Bunn
14	1	7301026	Ba1 Fjær
15	1	1710924	Ledning til luftspjeld
16	1	1710990	Luftspjeld - Clever air unit
17	1	1711790	Luftspjeld - Komplet

**Reservedelsliste VIVA 100 L G - 120 L G - 160 L G**

Hvis det benyttes andre reservedeler enn anbefalt av RAIS, bortfaller garantien  
Alle utskiftbare deler kan kjøpes som reservedeler hos din RAIS-forhandler.

Se følgende reservedelstegning (bakerst i veiledningen).

xx: valgfri fargekode

Pos.	Antall	Varenr.	Beskrivelse
1	1	17110xx	Glassdør med dobbelt glass
2	1	17111xx	Classic dør med dobbelt glass
3	1	2710601xx	Topplate for bakavgang
4	1	2710602xx	Topplate for toppavgang
5	1	2720601xx	Topplate for bakavgang - Dyptrukket
6	1	2720602xx	Topplate for bakavgang - Dyptrukket
7	1	61-00	Røykavgangsstuss 6"
8	1	1313800	Risterist
9	1	1314001	Askeskuff
10	1	1712200-1	Skamolsett for sideglass modell
11	1	1715500	Pakningssett til dør
12		1715501	Pakningssett til sideglass
13	1	1711890	Lukkemekanisme - Topp
14	1	1711891	Lukkemekanisme - Bunn
15	1	7301026	Ba1 Fjær
16	2	1715002	Innv. glass t/side (Energy plus)
17	1	1715003	Venstre sideglass
18	1	1715004	Høyre sideglass
19	1	1712701xx	Stålside - venstre
20	1	1712702xx	Stålside - høyre
21	1	1710924	Ledning til luftspjeld
22	1	1710990	Luftspjeld - Clever air unit
23	1	1711790	Luftspjeld - Komplet

S



BRUGERMANUAL  
BEDIENUNGSANLEITUNG  
USER MANUAL  
MANUEL D'UTILISATEUR  
BRUKERVEILEDNING  
BRUKSANVISNING  
KÄYTTÖOHJE  
GEBRUIKERSHANDLEIDING

Viva L

attika®  
FEUERKULTUR

RAIS®  
ART OF FIRE

## ELDA MILJÖVÄNLIGT!

5 miljövänliga råd för att elda klokt  
- sunt förnuft både för miljön och plånboken.

1. Effektiv tänding. Använd tunna träbitar/flisor (gran) och lämpligt tändblock, t.ex. paraffinerat sågspån. Öppna luftspjället och tilför rikligt med luft, så att gaserna från den uppvärmda veden förbränns snabbt.
2. Elda bara med lite ved åt gången - detta ger den bästa förbränningen. Kom ihåg att det behövs rikligt med luft varje gång du lägger på ny ved i kaminen.
3. När lågorna lagt sig ska luftspjället justeras så att lufttillförseln minskar.
4. När det bara återstår glödande träkol kan lufttillförseln dras ner ytterligare, så att värmebehovet optimeras. Med lägre lufttillförsel kommer träkolet att brinna långsammare, och värmeförlusterna genom skorstenen minskas.
5. Använd bara torr ved d.v.s. ved med en fukthalt på 15-20%.

### ÅTERVINNING

Ugnen är packad i förpackning som är återvinningsbara. Detta måste kasseras i enlighet med nationella regler om avfallshantering.

Elstadsglas kan inte återvinnas.

Glaset måste kasseras tillsammans med restavfall från keramik och porslin. Eldfast glas har en högre smälttemperatur, och kan därför inte återanvändas.

Når du ser till att eldfast glas inte hamnar tillsammans med återvinningen av glas, är det ett viktigt bidrag till miljön.

Revision: 6  
 Datum : 14-03-2019

<b>INLEDNING</b> .....	7
GARANTI .....	8
SPECIFIKATIONER .....	9
AVSTÅND/MÅTT .....	10
KONVEKTION .....	11
SKORSTEN .....	11
<b>INSTALLATION</b> .....	12
INSTALLATION AV VIVA L MED VRIDSOCKEL .....	13
ÄNDRING AV SKORSTENSANSLUTNING .....	16
<b>INSTALLATIONSAVSTÅND VID BRÄNNBAR VÄGG</b> .....	17
NORMAL MONTERING, RÄTVINKLAD - VIVA 100 L / VIVA 120 L / VIVA 160 L .....	17
NORMAL MONTERING, RÄTVINKLAD - VIVA 100 L G / VIVA 120 L G / VIVA 160 L G .....	18
HÖRNMONTERING 45° - VIVA 100 L / VIVA 120 L / VIVA 160 L .....	19
HÖRNMONTERING 45° - VIVA 100 L G / VIVA 120 L G / VIVA 160 L G .....	20
360° VRIDSOCKEL .....	21
INSTALLATIONSAVSTÅND VID ICKE-BRÄNNBAR VÄGG .....	22
BRÄNSLE .....	23
TORKA OCH LAGRA .....	24
JUSTERING AV FÖRBRÄNNINGSLUFT .....	24
VENTILATION .....	25
<b>ANVÄNDA BRASKAMIN</b> .....	26
JUSTERING AV SPJÅLL .....	26
FÖRSTA BRASAN .....	26
TÅNDA BRASA OCH PÅFYLNING .....	27
KONTROLL .....	27
<b>VARNING</b> .....	29
SKAKROSTER OCH ASKLÅDA .....	30
RENGÖRING OCH UNDERHÅLL .....	31
RENGÖRING AV BRÄNNKAMMARE .....	31
SOTNING AV RÖKKANALER .....	32
DRIFTSTÖRNINGAR .....	32
TILLBEHÖR .....	34
RESERVDLSLISTA VIVA 100 L - VIVA 120 L - VIVA 160 L .....	35
RESERVDLSLISTA VIVA 100 L G - VIVA 120 L G - VIVA 160 L G .....	36
TESTCERTIFIKAT (DANMARK) .....	37

## Introduktion

Gratulerar till din nya braskamin från RAIS/attika.

En RAIS/attika kamin är mer än bara en värmekälla, den är också ett uttryck för att du legger vikt vid design og hög kvalitet i ditt hem.

För att få ut mesta möjliga nytta og nöje av kaminen är det viktig at du läser igenom bruksanvisningen noggrant innan du installerar og börjar använda kaminen.

Vid kontakter med oss angående garantin eller andra frågor om kaminen är det viktig at du kan uppgge kaminens serienummer. Vi rekommenderar därför at du skriver in detta nummer i schemat nedan.

Du hittar serienumret vid botten av kaminen.

**Production number:**

**Produced by:**

**RAIS A/S**

**9900 Frederikshavn, DK**

Datum:

Försäljare::

## **GARANTI**

RAIS/attika braskaminer kontrolleras i flera omgångar avseende säkerhet samt kvalitet på material och bearbetning. Garantin gäller amtliga modeller och garantiperioden inleds det datum då kaminen installerass.

Garantin omfattar:

- dokumenterade funktionsfel på grund av felaktig bearbetning
- dokumenterade materialfel

Garantin omfattar inte:

- packningar i luckor och glas
- keramikglas
- beklädning i brännkammaren
- ytstrukturens utseende eller naturstenens textur
- de rostfria stålytornas utseende och färgförändringar samt patina
- expansionsljud

Garantin bortfaller i händelse av:

- skador på grund av övereldning
- skador på grund av yttre påverkan och användning av olämpliga bränslen
- underlåtenhet att följa lagstadgade eller rekommenderade installationsanvisningar, samt i händelse av egna ändringar på braskaminen.
- bristande service och underhåll

Vid händelse av skada ombeds du kontakta din återförsäljare. I händelse av garantianspråk avgör vi på vilket sätt skadan ska åtgärdas. I händelse av reparation säkerställer vi att reparationen utförs på ett yrkesmässigt korrekt och professionellt sätt.

Vid garantikrav på efterlevererade eller reparerade delar hänvisar vi till gällande lagstiftning/förordningar, nationellt/inom EU, med hänsyn till förnyade garantiperioder.

Aktuella garantivillkor kan erhållas från RAIS A/S.

## Specifikationer

<i>DTI Ref.: 300-ELAB-2211-EN 300-ELAB-2211-NS</i>					
Nominell effekt (kW):	5,6	Viva 100 L Viva 100 L G	Viva 120 L Viva 120 L G	Viva 160 L Viva 160 L G	
Min./Max. Effekt (kW):	4,8 - 5,6				
Uppvärmningsyta (m <sup>2</sup> ):	110				
Kaminens bredd/djup/høj (mm):	Ø470-1000				
Brännkammare bredd/djup/høj (mm):	352-292-446				
Rekommenderad mängd trä vid påfyllning (kg): (Fördelat på 2-3 st. vedträn à max. 33 cm)	1,4				
Min. Rökdrag (Pascal):	-12				
Vikt (kg) min., beroende på modell:	ca.90				
Verkningsgrad (%):	80				
CO-utsläpp vid 13 % O <sub>2</sub> (%):	0,0602				
NOx-utsläpp vid 13% O <sub>2</sub> (mg/Nm <sup>3</sup> ):	80				
Partikelutsläpp enligt NS3058/3059 (g/kg):	Manuel 2,116 Clever 1,890				
Dammätning enligt Din+ (mg/Nm <sup>3</sup> ):	6				
Rökgasflöde (g/s):	4,4				
Rökgastemperatur (°C):	282				
Beräknad rökgastemperatur (°C) vid rökstos:	338				
Intermittent drift:	Påfyllning bör ske inom 50 minuter				

Med utgångspunkt i ovan nämnda utsläpp försäkras härmed att kaminen uppfyller emissionskraven i bilaga 1 till Tillkännagivande nr. 1461 av 07/12/2015 gällande reglering av luftförorening från förbränningsanläggningar för fast bränsle under 1 MW.

DTI  
Danish Technological Institute  
Teknologiparken Kongsvang Allé 29, DK-8000 Aarhus C  
Danmark  
www.dti.dk  
Telefon: +45 72 20 20 00  
Fax: +45 72 20 10 19

## **Avstånd/mått**

Se måttkisser längst bak i bruksanvisningen.

- I: Avstånd från golv till rökutgång ovasida
- J: Avstånd från golv till centrum rökutgång bak
- K: Avstånd från baksida till luftintag i botten (Air-System)
- L: Avstånd från golv till luftintag baksida (Air-System)
- M: Avstånd från centrum rökutgång ovasida till toppskivans bakkant
- N: Avstånd från sida till luftintag i botten (Air-System)

## Konvektion

RAIS/attika ovne er konvektionsovne. Dette bevirker, at ovnens yderpaneler ikke bliver overophedede. Konvektion betyder, at der opstår luftcirkulation, således at varmen fordeles mere jævnt i hele rummet.

Den **kolde** luft trækkes ind ved ovnens fod og op gennem konvektionskanalen, der løber langs ovnens brændkammer.

Den **opvarmede** luft strømmer ud ved ovnens top, og sikrer derved cirkulation af varmt luft i rummet.

Bemærk dog, at alle ydre overflader bliver varme under brug – vær derfor meget forsigtig.

## Skorsten

Skorstenen er drivkraften for at få brændeovnen til at fungere. Husk, at selv den bedste brændeovn ikke fungerer optimalt, hvis der ikke er det fornødne og korrekte træk i skorstenen.

Skorstenen skal være så høj, at trækforholdene er i orden -14 til -18 pascal. Hvis det anbefalede skorstenstræk ikke opnås, kan der opstå problemer med røg ud af lågen ved fyring. RAIS anbefaler at skorstenen tilpasses røgafgangsstudsens. Skorstenens længde, regnet fra brændeovnens top, bør ikke være kortere end 3 meter og være ført mindst 80 cm over tagrygningen. Placeres skorstenen ved husets sider, bør toppen af skorstenen aldrig være lavere end tagryg eller tagets højeste punkt.

Bemærk, at der ofte er nationale og lokale bestemmelser ved hus med stråtag.

Vær også opmærksom på trækforholdene ved skorsten med 2 kerner.

Ovnen egner sig til tilslutning med røggassamleledning, men vi anbefaler at indføringen placeres således, at der bliver en frihøjdeforskel mellem dem på min. 250 mm.

Røgafgangsstudsens er 150 mm i diameter.

Hvis trækket er for stort, anbefales det at forsyne skorsten eller røgrør med et reguleringsspjæld. Hvis dette monteres skal man sikre et frit gennemstrømningsareal på minimum 20 cm<sup>2</sup> ved lukket reguleringsspjæld. Det medfører at energien i brændslet ikke udnyttes optimalt.

Hvis De er i tvivl om skorstenens tilstand bør De altid kontakte skorstensfejerens.

Husk, der skal være fri adgang til renselågen på skorstenen.

## Installation

Det er vigtigt at ovnen bliver korrekt installeret af hensyn til både miljø og sikkerhed.

Ovnen placeres på ikke brændbart materiale og frit på gulv.

Ovnen må kun installeres af en autoriseret/kompetent RAIS /attika forhandler/montør, ellers bortfalder garantien.

Ved installation af ovnen skal alle lokale regler og forordninger, inklusive dem der henviser til nationale og europæiske standarder, overholdes. Lokale myndigheder samt skorstensfejermester bør kontaktes før opstilling.

Der må ikke foretages uautoriserede ændringer af ovnen.

### **BEMÆRK!**

Inden brændeovnen må tages i brug, skal opstillingen anmeldes til den lokale skorstensfejer.

Der skal være rigelig tilførsel af frisk luft i opstillingsrummet for at sikre en god forbrænding - eventuelt gennem en airbox tilslutning. Bemærk, at eventuel mekanisk udsugning som f.eks. en emhætte kan formindske lufttilførslen. Eventuelle luftriste skal placeres således, at lufttilførslen ikke blokeres. Ovnen har et luftforbrug på 10-20 m<sup>3</sup>/t.

Gulvkonstruktionen skal kunne bære vægten af brændeovnen samt en eventuel skorsten. Hvis den eksisterende konstruktion ikke opfylder denne forudsætning, skal der træffes passende foranstaltninger (f.eks. belastningsfordelene plade). Rådfør dig med en byggesagkyndig.

Installeres ovnen på brændbart gulv, skal de nationale og lokale bestemmelser overholdes med hensyn til størrelsen af det ubrændbare underlag, der skal dække gulvet under ovnen.

Ovnen skal placeres i sikker afstand fra brændbart materiale. Det skal sikres at der ikke placeres brændbare genstande (f.eks. møbler) tættere på end de afstande angivet i de efterfølgende afsnit vedr. opstilling (risiko for brand).

Når De vælger, hvor De vil placere Deres RAIS/attika brændeovn, bør De tænke på varmefordelingen til de andre rum. Så får De mest mulig fornøjelse af Deres ovn.

Se mærkepladen på brændeovnen.

Ved modtagelse inspiceres ovnen for defekter.

**NB!!**

**Kaminen får endast installeras av behörig/kvalificerad  
RAIS/attika-återförsäljare/montör.  
Se [www.rais.com](http://www.rais.com) / [www.attika.ch](http://www.attika.ch) for forhandleroversigt.**

## Installation av Viva L med vridbar fot

Kaminen kan levereras med eller utan vridbar sockel.

Om kaminen levereras med vridbar sockel är den vridbara foten monterad under kaminen och låst med 2 transportskruvar (vingskruvar).

Den vridbara foten kan ställas in för att:

- vridas 90° (45° åt varje håll) – (inställning vid leverans)
- vridas 360°

Börja med att ta bort luckan för luftintaget på kaminens baksida.

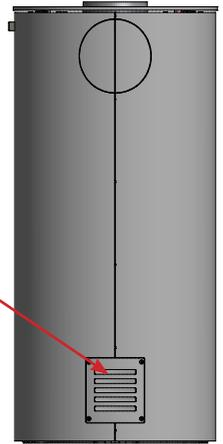

För att underlätta installationen är kaminen vriden 45°

åt vänster vid leverans.

Detta underlättar åtkomsten till transportskruvarna, som ska tas bort efter uppställningen.

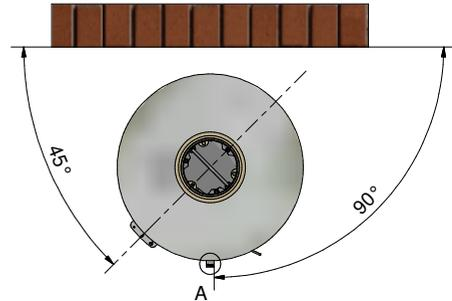

A

Plastbrickan märkt "FRONT" visar kaminens faktiska mittpunkt och sitter på framsidan av den vridbara foten.

Därför ska brickan sitta i 90° vinkel i förhållande till väggen vid uppställning. Ta sedan bort brickan bort genom att dra ut den försiktigt.

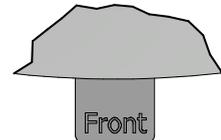

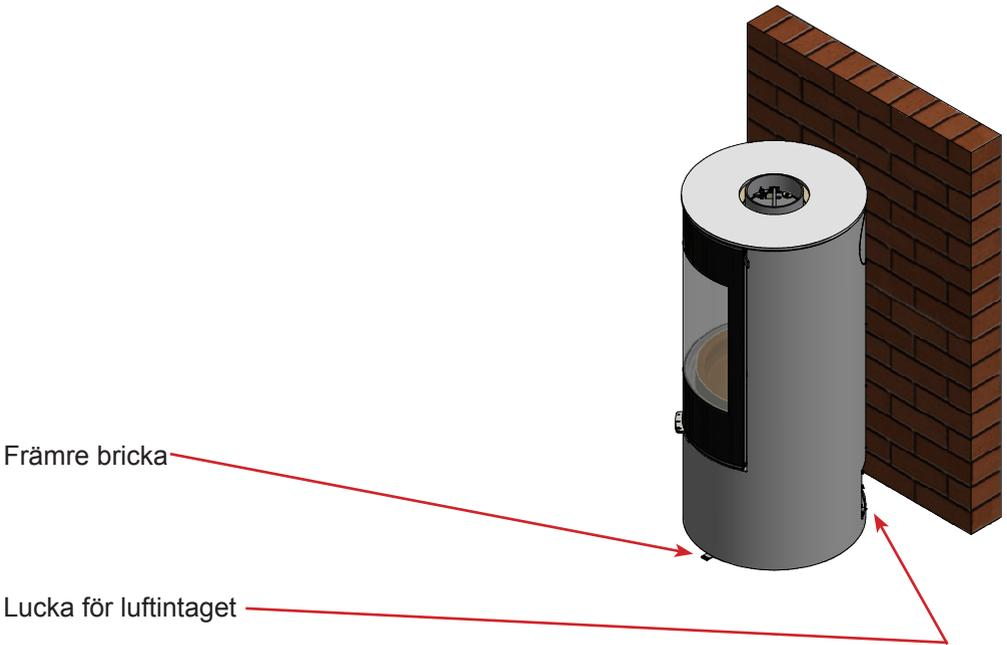

När kaminen står på plats ska transportsäkringen tas bort. Detta frigör den vridbara foten.

Ta bort de två vingskruvarna. Nu går kaminen att vrida 45° åt båda hållen.

För inställning av den vridbara foten till 360°.

Ta bort stoppskruven. Nu kan kaminen vridas runt fritt.

Låsningen av den vridbara foten (fjädern) kan spännas åt genom att lossa på skruven till justeringsbeslaget och flytta beslaget mot plustecknet. Kom ihåg att dra åt skruven igen.

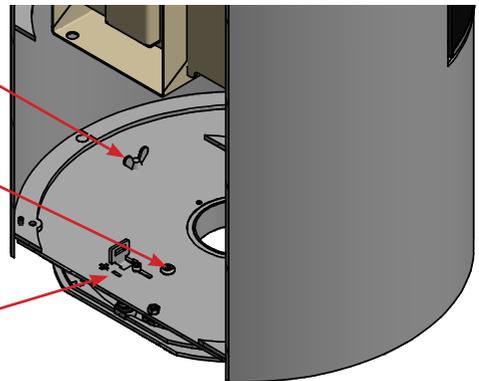

Sätt tillbaka luckan för luftintaget och vrid kaminen till mittenläget



## Ändring av skorstensanslutning

Kaminen levereras med rökutgång på ovansidan, men kan ändras till rökutgång på baksidan enligt följande:

Bildexempel



Slå loss den utslagbara delen i beklädnaden.



Avlägsna ev. toppskiva, rökvändarplåt och baffelplåt. Avlägsna avskärmningslock (3 st. M6 muttrar) och packning.

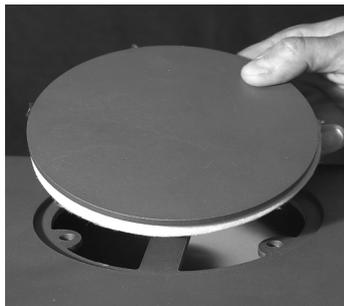

Avskärmningslocket placeras över hålet på ovansidan - kontrollera att packningen sitter korrekt. Lock och packning fixeras med de 3 M6-muttrarna.



Rökutgångsstosen monteras på kaminens baksida med 3 st. M6x20 cylinderskruvar och M6 muttrar.

Övre baffelplåt, rökvändarplåt och toppskiva monteras i omvänd ordningsföljd.

## Installationsavstånd vid brännbar vägg

För att ta reda på om den vägg sim braskaminen ska stå vid är brännbar kan du kontakta din arkitekt eller den lokala byggnadsmyndigheter

Om golvet är brännbart ska kaminen placeras på inte-brännbart material, såsom stålskiva, glasskiva, klinker eller skiva av konstgjord skiffer.

Man ska säkerställa att det inte placeras brännbara föremål (t.ex. möbler) närmare än de avstånd som anges i kommande tabeller (risk för brand).

<b>Normal montering - rätvinklad</b>	<b>Viva 100 L / 120 L / 160 L</b>
	Oisolerat rökrör
A. Möbleringsavstånd (min.)	850 mm

Avstånd till brännbart material (min.)

B. framför (golv)	om inget mått har angivits, ska nationella/lokala föreskrifter följas
C. åt sidan (golv)	om inget mått har angivits, ska nationella/lokala föreskrifter följas
D. bakåt (vägg)	75 mm
E. till sida till vägg	400 mm

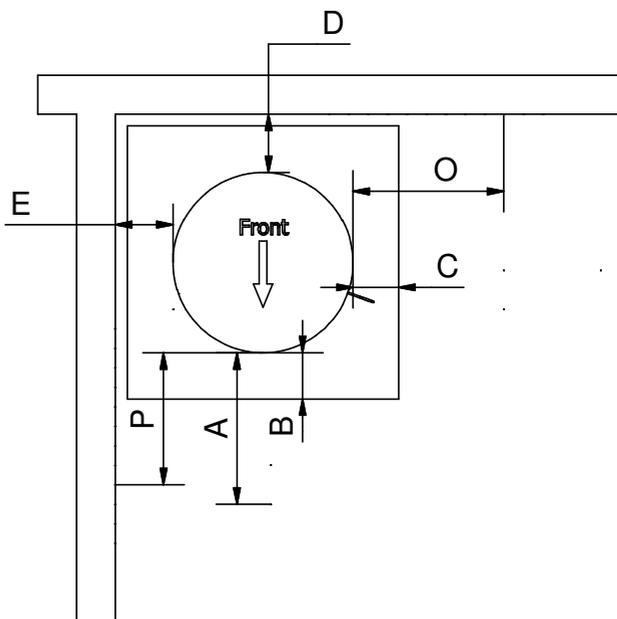

<b>Normal montering - rätvinklad</b>	<b>Viva 100 L G / 120 L G / 160 L G</b>
	Oisolerat rökrör
A. Möbleringsavstånd (min.)	800 mm
Avstånd till brännbart material (min.)	
B. framför (golv)	om inget mått har angivits, ska nationella/lokala föreskrifter följas
C. åt sidan (golv)	om inget mått har angivits, ska nationella/lokala föreskrifter följas
D. bakåt (vägg)	75 mm
E. till sida till vägg	500 mm

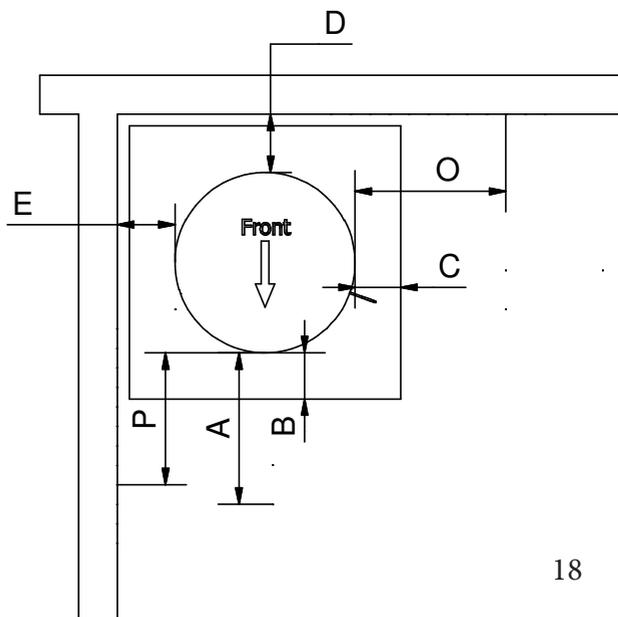

<b>Hörnmontering 45°</b>	<b>Viva 100 L / 120 L / 160 L</b>
	Oisolerat rökrör
A. Möbleringsavstånd (min.)	850 mm
Avstånd till brännbart material (min.)	
B. framför (golv)	om inget mått har angivits, ska nationella/lokala föreskrifter följas
C. åt sidan (golv)	om inget mått har angivits, ska nationella/lokala föreskrifter följas
D. bakåt (vägg)	75 mm

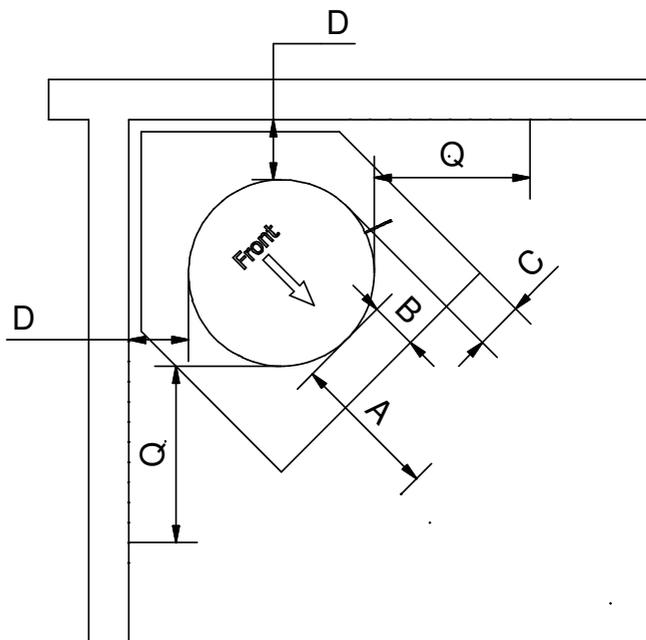

<b>Hörnmontering 45°</b>	<b>Viva 100 L G / 120 L G / 160 L G</b>
	Oisolerat rökrör
A. Möbleringsavstånd (min.)	800 mm
Avstånd till brännbart material (min.)	
B. framför (golv)	om inget mått har angivits, ska nationella/ lokala föreskrifter följas
C. åt sidan (golv)	om inget mått har angivits, ska nationella/ lokala föreskrifter följas
D. bakåt (vägg)	250 mm

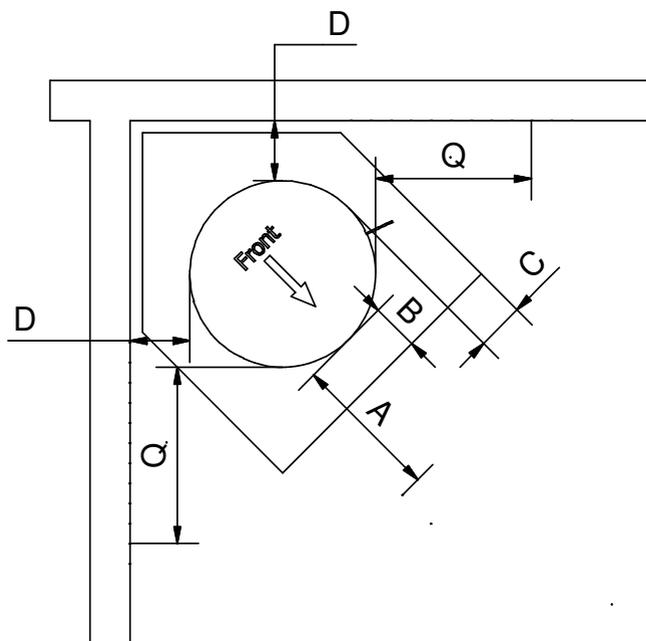

<b>360° vridsockel</b>	<b>Viva 100 L /</b>	<b>Viva 100 L G /</b>
	<b>Viva 120 L /</b>	<b>Viva 120 L G /</b>
	<b>Viva 160 L</b>	<b>Viva 160 L G</b>
	Oisolerat rökrör	
A. Möbleringsavstånd (min.)	850 mm	800 mm
Avstånd till brännbart material (min.)		
B. framför (golv)	om inget mått har angivits, ska nationella/lokala föreskrifter följas	

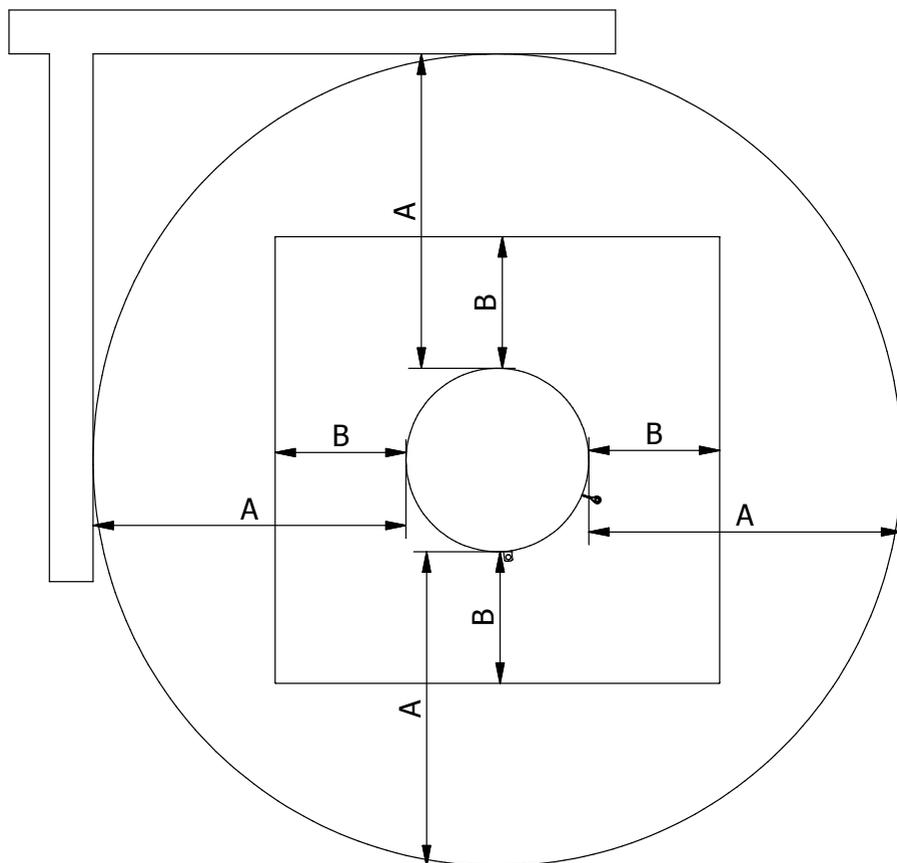

## Installationsavstånd vid icke-brännbar vägg

Vi rekommenderar en minimiavstånd till inte-brännbart material på **50mm (F)** med hänsyn till rengöring. Rensluckan ska alltid vara åtkomlig.

### Normal montering - rätvinklad

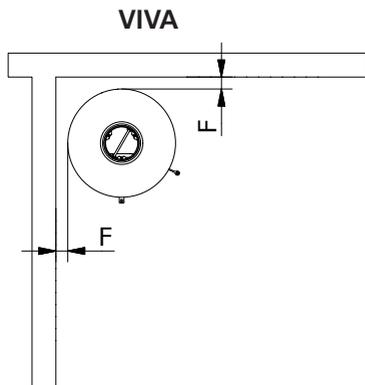

### Hörnmontering 45°

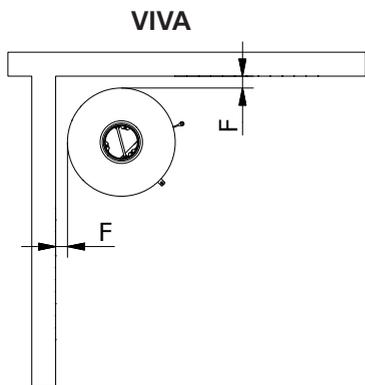

## Bränsle

Kaminen är testad enligt EN13240:2001, EN13240:2001/A2:2004 och NS 3058/3059 för förbränning av klaven, torr björkved och är godkänd för lövträ/barrträ. Veden ska ha ett vatteninnehåll på 15-20 % och en max. längd på ca. 33 cm.

Att elda med vått trä ger både sotbildning, miljömässiga olägenheter och dålig bränsleekonomi. Nyfällda träd innehåller ca 60-70 % vatten och är direkt olämpliga att elda med. Du ska räkna med att ett nyfällt träd ska stå staplat för att torka i 2 år. Trä med en diameter över 100 mm bör klyvas. Oavsett storlek bör veden alltid ha minst en yta utan bark.

**Man får aldrig elda med lackat, laminerat eller impregnerat trä, trä med plastbeläggning, målat trä, spånskiva, plywood, hushållsavfall, pappersbriketter eller stenkol då dessa vid förbränning utvecklar illaluktande rök som kan vara giftig.**

Om man eldar med ovanstående eller med större mängder ved än rekommenderat belastas kaminen med en högre värme, vilket innebär en högre temperatur i skorstenen och en lägre verkningsgrad. Genom detta kan både kamin och skorsten ta skada och garantin bortfaller

Träets värmevärde hänger ihop med träets fuktighet. Fuktigt trä har lågt värmevärde. Ju mer vatten träet innehåller - desto mer energi går åt för att vattnet ska förångas och denna energi är en förlust.

### **ANVÄND ENDAST REKOMMENDERADE FASTA BRÄNSLEN**

Tabellen nedan visar bränslevärdet för olika träslag som har lagrats i 2 år och har en restfuktighet på 15-17 %.

Träsort	Kg torrt trä per m <sup>3</sup>	Jämfört med bok/ek
Avenbok	640	110%
Bok och ek	580	100%
Ask	570	98%
Lönn	540	93%
Björk	510	88%
Bergtall	480	83%
Gran	390	67%
Poppel	380	65%

1 kg trä ger samma värmeenergi oavsett träslag.

1 kg bok upptar dock en lägre volym än 1 kg gran.

## Torka och lagra

Trä behöver tid för att torka. Att lufttorka trä på bästa sätt tar ca 2 år.

Här följer några tips:

- Förvara sågad, kluven och staplad ved luftigt, soligt och skyddat mot regn (södersidan av huset passar mycket bra för förvaring av ved).
- Förvara vedstaplarna med en handbredds mellanrum, det säkerställer at genomströmmande luft kan transportera bort fukten.
- Undvik att tåka över veden med plast eftersom plasten stänger in fukten.
- Om möjligt är det en fördel att ta in veden 2-3 dagar innan den ska användas.

## Justering av förbränningsluft

Kaminerna är försedda med ett handtag med enhandsfattning för att justera spjället. Kaminen kan även vara försedd med ett selvjusterande, automatisk luftspjäll - CleverAIR™. Justering av förbränningsluften med handtag visas på illustrationerna längst fram i bruksanvisningen.

Primärluften är den förbränningsluft som tilføres den primära förbränningszonen, dvs. glödbädden. Denna luft är kall og anvænds endast når man tænder i kaminen.

Sekundærluft er den luft som tilføres i gasforbrænningszonen, dvs. luft som bidrar til forbrænningsav pyrolysgaserna (fövärmad luft som anvænds för att hålla rutan ren og til forbrænnings). Denna luft suges in genom spjället og förvärms via sidokanalen og skickas sedan ut som varm luft mot rutan. Denna varma luft sveper ner längs med rutan og håller den ren från sot.

Tertiærluften längst bak og längst upp i brænnkammaren (rad med hål) sårkar en förbrænningsav oförbrænda rök-gaser/partiklar innan de leds upp i skorstenen.

Pilotmunstyckena längst bak mot brænnkammarens botten bidrar til att det alltid finns syre og därmed en hög temperatur i glödbädden. Det innebær i sin tur elden tar sig snabbt vid påfyllning og minskar risken för att elden slocknar.

Vid justering av intervallet mellan position 1 og 2 (se avsnitt "Justering av spjäll") sårkas en optimal nytjtænde-grad av energiinnehållet i veden eftersom det innebær syre til forbrænningsog forbrænningsav pyrolysgaserna. Når lågorna är klargula - är spjället inställt korrekt. Att hitta rätt position kræver lite fingertopp-skånska, men den brukar komma av sig selv når man anvænder kaminen regelbundet.

Vi avråder från att stænga spjället helt om man tycker at det blir för varmt. För låg luft-tilførsel ger en dålig forbrænnings, som kan ge høga og farliga rök-gaser, utslæpp og en dålig verknings-grad. Det innebær at det kommer mørk rök ur skorstenen og at træets værmeværdet inte utnyttjas optimalt.

## **Ventilation**

Det får inte finnas ventilationsanläggning/köksfläkt i samma rum som kaminen eftersom detta kan bidra till att kaminen avger rökgaser i rummet.

Kaminen behöver konstant och tillräcklig lufttillförsel för att kunna fungera säkert och effektivt. Man kan installera permanent lufttillförsel i rummet för att tillgodose kaminens förbränningsluft.

Denna lufttillförsel bör under inga omständigheter stängas under drift.

## Använda braskamin med Manuellt spjäll

### Justering av spjäll

- det finns 3 inställningar på spjället

#### Position 1

Skjut handtaget helt mot vänster.

Luftspjället är stängt vilket innebär minimal lufttillförsel. Denna inställning ska undvikas under drift. Se varning efter nästa avsnitt.

#### Position 2

Skjut handtaget ett hack mot höger (mittenposition). Denna position ger primärluft och sekundärluft. Vid normal förbränning justeras handtaget mellan position 1 och 2.

När lågorna är klara och gula är spjället korrekt inställt - dvs. man uppnår en långsam/optimal förbränning.

#### Position 3

Skjut handtaget helt mot höger.

Luftspjället är helt öppet och ger maximal primär- och sekundärluft.

Denna position används vid tändning och påfyllning och används inte under normal drift.

## Första brasan

En försiktig start lönar sig. Börja med en liten brasa så att braskaminen kan aklimatisera sig till den höga temperaturen. Detta ger bästa möjliga start och eventuella skador kan undvikas.

Uppmärksamma att det kan uppstå en märklig men ofarlig lukt- och rökutveckling från kaminens yta första gången du tänder i kaminen. Det beror på att färg och material måste härda, men lukten försvinner snabbt - **se till att vädra ordentligt, gärna med korsdrag.**

Under denna process ska du vara försiktig så att du inte vidrör synliga ytor/glas (mycket varma!), och det rekommenderas att du med jämna mellanrum öppnar och stänger luckan för att förhindra att luckans tätning klibbar fast.

Dessutom kan kaminen under uppvärmning och nedkyllning avge klickande ljud, dessa beror på de stora temperaturskillnader som materialet utsätts för

Använd aldrig någon form av flytande bränsle för att tända i kaminen eller för att underhålla elden. Det finns risk för explosion.

När kaminen har stått oanvänd under en tid bör du använda samma tillvägagångssätt som när man tänder första brasan i kaminen.

## Tända brasa och påfyllning

### OBS!

Om airsysteemet är anslutet ska ventilen vara öppen .

”Top-Down” tända brasa

- Börja med att placera 3-4 st. kluvna vedträn - ca. 1½-2 kg - på brännkammarens botten. Lagg ca. 1kg torrt trä kluvet till pinnved ovanpå, samt 2-3 tändblock eller liknande (1).  
Luftspjället justeras så att det er helt öppet (position 3).
- Tänd brasan och ställ luckan på glänt (2-3).  
OBS! Det er viktigtt att veden tar sig snabbt.
- När elden har tagit sig stängs luckan helt (4) - efter ca. 10-15 min - beroende på draget i skorstenen. Luftspjället justeras till position 2 - se ”Justering av spjäll”.
- När de sista flammorna har slocknat och det återstår en fin glödbädd (5), fyll på med 2-3 st. vedträn- ca. 1½ kg trä (6).
- Skjut igen luckan og stäng den helt nær elden har tagit sig (7).
- Efter ca. 5 min - eller nær det er klargula lågor - stängs spjället gradvis (se ”Justering av spjäll”).

### OBS!

Om elden har brunnit för länge (för liten glödbädd), kan det ta längre tid innan elden tar sig igen. RAIS rekommenderar att använda pinnved för att tända brasan.

När man eldar bör röken som kommer ur skorstenen vara nästan osynlig og endast uppfattas som ett ”flimmer” i luften.

När man ska fylla på ved ska luckan öppnas försiktigt för att undvika att det ryker in. Fyll aldrig på ved medan det fortfarande brinner i kaminen.

RAIS kommenderar att man fyller på med 2-3 st. vedträn - ca. 1-1½ kg - inom 58 minuter (intermittent drift).

### OBS!

Håll kaminen under uppsikt nær du tänt brasan og medan elden tar sig. Under användning ska luckan alltid vara stängd.

## Kontroll

Tecken på att braskaminen eldas på rätt sätt:

- askan är vit
- väggarna i brännkammaren är fria från sot

Slutsats: Veden är tillräckligt torr.



## VARNING!!

Om veden endast pyr eller ryker och om lufttillførseln inte är tillrækklig, utvecklas det oførbrænda røkgaser.

Røkgas kan antændas og explodera. Dette kan medføra materiella skador og i værsta fall även personskador.

Stæng **aldrig** lufttillførseln helt nær du tænder opp i kaminen.

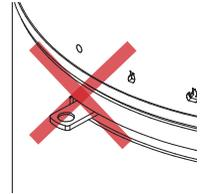

Bildexempel



**Om det endast finns lite glød kvar ska man börja om från början.**

Om man endast lægger på ny ved antænds inte veden, istället utvecklas det oførbrænda røkgaser.



Här har man lagt på mer ved på en för liten glødbædd, samtidigt tillførs inte tillrækkligt med luft - røkutvecklingen börjar.



**Undvik mycket kraftig røkutveckling -risk for røkgasexplosion.**

Vid mycket kraftig røkutveckling, öppna spjället helt samt ställ eventuell lucka på glænt eller börja om upptændningen på nytt.

## Skakroster och asklåda

Kaminen har ett skakroster, som används för att leda ner askan i asklådan. Skakrostret skjuts fram och tillbaka med handtaget.

### **OBS!**

Använd en handske om kaminen är varm.  
Skjut in handtaget innan luckan stängs.



Asklådan är placerad under skakrostret och ska tömmas vid behov.

### **OBS!**

Använd en handske om kaminen är varm.



## Rengöring och underhåll

Braskamin och skorsten ska inspekteras av en sotare 1 gång per år. Vid rengöring, sotning och underhåll ska kaminen vara kall.

Sotigt glas:

- Rengör glaset regelbundet och endast när kaminen är kall, annars bränns sotet fast.
- Fukta en bit hushållspapper eller tidningspapper, doppa det i askan och gnid på det sotiga glaset.
- Eftertorka med en bit papper så att glaset blir rent.
- Alternativt kan du använda glasrengöring som kan köpas hos din RAIS-återförsäljare.

Utvändigt rengörs kaminen med en torr, mjuk trasa eller en mjuk borste.

Innan eldningssäsongen ska både skorsten och rökgasanslutning kontrolleras så att de inte är blockerade.

Kontrollera om kaminen har utvändiga eller invändiga skador, kontrollera tätningar och värmeisolerande skivor (vermiculit) extra noga

## Underhåll/reservdelar

I synnerhet rörliga delar slits ner vid frekvent användning. Även tätningar vid luckor är slitdelar. Endast originalreservdelar får användas.

Efter avslutad eldningssäsong rekommenderar vi att återförsäljaren genomför en service.

## Brännkammarbeklädnad

Brännkammarbeklädnaden skyddar braskaminens stomme mot värmen från elden. De stora temperatursvängningarna kan orsaka sprickor i beklädnadsskivorna, dessa påverkar dock inte braskaminens funktionsduglighet. Skivorna behöver inte bytas ut förrän de efter flera års användning börjar smula sönder.

Beklädnadens skivor har endast lagts eller ställts in i braskaminen, och kan därmed enkelt bytas ut av dig själv eller av din återförsäljare

## Rörliga delar

Gångjärn och låsanordning ska smörjas vid behov.

Vi rekommenderar att vår smörjspray används eftersom andra produkter kan orsaka lukt och restprodukter.

Kontakta din återförsäljare för att få tillgång till smörjmedlet.

## Rengöring av brännkammare

Asken skrapas ur kaminen vid behov och töms i en icke brännbar behållare tills askan har svalnat. Askan avyttras som hushållsavfall.

## Kom ihåg!

- avlägsna inte all aska
- brasan brinner bättre på ett tunt lager aska.

## Sotning av rökkanaler

För att komma åt rökkanalen avlägsnas den översta skivan - en rökvändarskiva tillverkad av vermiculit, samt baffelplåten (stålplåt). De ska behandlas försiktigt. Avlägsna rökvändarskivan genom att tippa den bakåt och vrida den lite på snedden. Ta försiktigt ut skivan.



Avlägsna sedan baffelplåten genom att lyfta den och tippa den bakåt. Ta ut baffelplåten.

**N.B.**



Avlägsna smuts och damm, sätt tillbaka delarna i omvänd ordning.

### **OBS!**

Var försiktig när du sätter tillbaka rökvändarskivan och baffelplåten.

## Driftstörningar

### Rök från luckan

Kan orsakas av för dåligt drag i skorstenen <math>< 12\text{Pa}</math>

- kontrollera att varken rökrör eller skorsten är blockerad
- kontrollera om köksfläkten är på, i givet fall stänger du av fläkten och öppnar ett fönster/en dörr i närheten av kaminen en liten stund.

### Sot på glaset

Kan bero på att

- veden inte är tillräckligt torr
- att spjället är justerat ner för mycket

När du tänder i kaminen, se till så att kaminen är ordenligt varm innan luckan stängs

## Kaminen brinner för häftigt

Kan bero på

- att luckans tätning inte sluter tätt
- för mycket drag i skorstenen >22 Pa, justeringsspjäll bör monteras.

## Kaminen brinner för dåligt

Kan bero på

- för lite ved
- för låg lufttillförsel till rummets ventilation
- att rökkanalerna inte har sotats
- att skorstenen inte är tät
- att det inte är tätt mellan skorsten och rökrör

## Dåligt drag i skorstenen

Kan bero på

- temperaturskillnaden är för liten, t.ex. vid dåligt isolerad skorsten
- utomhustemperaturen är hög, t.ex. sommartid
- det är vindstilla
- skorstenen är för låg och i lä
- falsk luft i skorstenen
- skorsten och rökrör är blockerade
- huset är för tätt (bristande tillförsel av frisk luft).
- negativt rökdrag (dåliga förutsättningar för drag)

Om skorstenen är kall eller vid dåliga väderförhållanden kan detta kompenseras genom att öka kaminens lufttillförsel mer än normalt.

Vid bestående driftstörningar rekommenderas du att kontakta din RAIS-återförsäljare eller sotare.

## **Varning!**

Om man använder felaktig eller fuktig ved kan det leda till sotbildning skorstenen och ev. till soteld:

- I givet fall ska du stänga all lufttillförsel på braskaminen om det har installerats en ventil i samband med en air-anslutning utifrån
- tillkalla brandkår
- använd aldrig vatten vid släckning!
- efterföljande ska du kontakta sotaren för att kontrollera kamin och skorsten.

## **VIKTIGT!**

- för att uppnå en säker förbränning ska lågorna vara gula och klara, även glöden ska vara klar
- träet får inte ligga och "pyra"..

Om veden pyr eller ryker och det tillförs för lite luft, utvecklas oförbrända rökgaser. Rökgas kan antändas och explodera. Detta kan orsaka materiella skador och även i värsta fall personskador.

Stäng aldrig lufttillförseln helt när du tänder en brasa i kaminen.

**Tillbehör**

2711590 - Vridsockel - VIVA

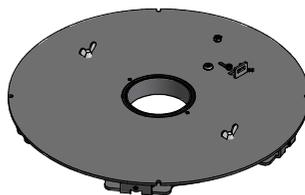

8142390 - Kulkoppling



2796521 - 6KG varma ackumuleringsstenar till Viva 120 L 4 st. i ett set.

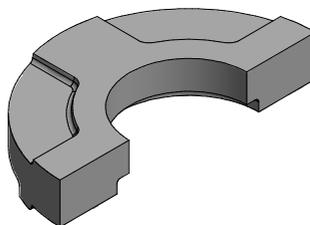

2710611SV - Rostfri Classic Toppskiva för utgång bak

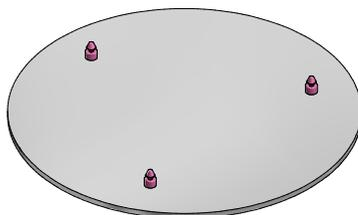

2710612SV - Rostfri Classic Toppskiva för utgång ovasida

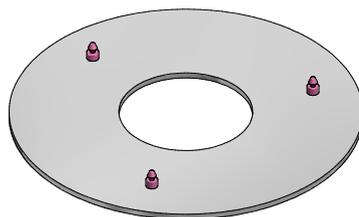

000651705xx/3 - Air kit baksida (xx: valfri färgkod)

000651735xx - Air kit golv - Viva L (xx: valfri färgkod)

## Reservdelstila VIVA 100 L - 120 L - 160 L

Om andra reservdelar än de som RAIS rekommenderar används, bortfaller garantin. Alla utbytbara delar kan köpas som reservdelar hos din RAIS-återförsäljare.

Se reservdelsritning (längst bak i bruksanvisningen).

xx: valfri färgkod

Pos.	Antal	Artikel nr.	Beskrivning
1	1	17120xx	Glaslucka med enkelt glas
2	1	17121xx	Classic Glaslucka med enkelt glas
3	1	2710601xx	Toppskiva för utgång bak
4	1	2710602xx	Toppskiva för utgång ovasida
5	1	2720601xx	Toppskiva för utgång bak - Djupdragen
6	1	2720602xx	Toppskiva för utgång bak - Djupdragen
7	1	61-00	Rökutgång stos 6"
8	1	1313800	Skakroster
9	1	1314001	Asklåda
10	1	1712200	Skamol sæt
11	1	1715500	Packningsatts till lucka
12	1	1711890	Låsanordning - Övre
13	1	1711891	Låsanordning - Nedre
14	1	7301026	Ba1 Fjäder
15	1	1710924	Wire för airdamper
16	1	1710990	Airdamper - Clever air unit
17	1	1711790	Airdamper - Complete

**Reservdelslista VIVA 100 L G - 120 L G - 160 L G**

Om andra reservdelar än de som RAIS rekommenderar används, bortfaller garantin.  
Alla utbytbara delar kan köpas som reservdelar hos din RAIS-återförsäljare.

Se reservdelsritning (längst bak i bruksanvisningen).

xx: valfri färgkod

Pos.	Antal	Artikel nr.	Beskrivning
1	1	17110xx	Glaslucka med dubbelt glas
2	1	17111xx	Classic lucka med dubbelt glas
3	1	2710601xx	Toppskiva för utgång bak
4	1	2710602xx	Toppskiva för utgång ovansida
5	1	2720601xx	Toppskiva för utgång bak - Djupdragen
6	1	2720602xx	Toppskiva för utgång bak - Djupdragen
7	1	61-00	Rökutgång stos 6"
8	1	1313800	Skakroster
9	1	1314001	Asklåda
10	1	1712200-1	Skamolsats för sidoglas modell
11	1	1715500	Packningssats till lucka
12		1715501	Packningssats till sidoglas
13	1	1711890	Låsanordning - Övre
14	1	1711891	Låsanordning - Nedre
15	1	7301026	Ba1 Fjäder
16	2	1715002	Inv. glas t/sida (Energy plus)
17	1	1715003	Vänster sidoglas
18	1	1715004	Höger sidoglas
19	1	1712701xx	Stålsida - vänster
20	1	1712702xx	Stålsida - höger
21	1	1710924	Wire för airdamper
22	1	1710990	Airdamper - Clever air unit
23	1	1711790	Airdamper - Complete

# Prestandadeklaration

Nr. 171



1. Typbeteckning: VIVA 100 L, Viva 100 L G, Viva 100 L CA, Viva L G CA, Viva 100 L Classic, Viva 100 L G Classic, Viva 100 L Classic CA, Viva 100 L G Classic CA, VIVA 120 L, Viva 120 L G, Viva 120 L CA, Viva L G CA, Viva 120 L Classic, Viva 120 L G Classic, Viva 120 L Classic CA, Viva 120 L G Classic CA, VIVA 160 L, Viva 160 L G, Viva 160 L CA, Viva L G CA, Viva 160 L Classic, Viva 160 L G Classic, Viva 160 L Classic CA, Viva 160 L G Classic CA
2. Produkttyp: Eldstad för uppvärmning och trivsel
3. Avsedd användning: Uppvärmning av byggnader
4. Tillverkare: Rais A/S  
Industrivej 20, Vangen  
DK-9900 FREDRIKSHAVN, Danmark
5. Tillverkarens representant: n/a
6. Enligt AVCP: System 3
7. EU-standard: EN 13229:2001 / A2:2004 / AC:2007  
Provningsorgan: Nr. 1235, Danish Technological Institute,  
Teknologiparken, Kongsvang Allé 29, DK-8000  
ÅRHUS C, Danmark  
Testrapport 300-ELAB-2211-EN-Rev-1
8. Prestanda enligt ovan angiven EU-standard

Väsentliga egenskaper	Prestanda
Brandklass	A1
Avstånd till brännbart material:	Se produktens monteringsanvisning.
Bränsletyp:	Ved
CO-emission	0,0602 %
Rökgastemperatur	282 °C
Effekt, nominell	5,6 kW
Verkningsgrad	80 %

9. Prestandan för den produkt som anges i punkt 1 överensstämmer med den prestanda som anges i punkt 8.

Frederikshavn 2017-05-08

  
Henrik Nørgaard  
MD, RAIS A/S

### Generalagent

Scandinavisk Spismiljø AB  
Ekslingen 1, Våla Norra  
254 67 Helsingborg  
www.spismiljo.se  
info@spismiljo.se  
Tel. +46 42 12 69 50  
Fax. +46 42 12 69 40



**FIN**



**BRUGERMANUAL  
BEDIENUNGSANLEITUNG  
USER MANUAL  
MANUEL D'UTILISATEUR  
BRUKERVEILEDNING  
BRUKSANVISNING  
KÄYTTÖOHJE  
GEBRUIKERSHANDLEIDING**

**Viva L**

**attika**<sup>®</sup>  
FEUERKULTUR

**RAIS**<sup>®</sup>  
ART  OF FIRE

## POLTA PUITA YMPÄRISTÖYSTÄVÄLLISESTI!

Viisi ympäristöystävällistä neuvoa puiden polttamiseksi oikein  
– hyötyä ympäristölle ja lompakolle

1. Sytyttäminen tehokkaasti. Käytä pieniä polttopuita (kuusi) ja esimerkiksi vahatusta puukuidusta tai sahanpurusta valmistettuja sytytyspaloja. Avaa ilmapelti, jotta tulipesään tulee runsaasti ilmaa. Kuumenevista haloista lähtevät kaasut palavat tällöin nopeasti.
2. Polta vain vähän halkoja kerrallaan. Muista, että kun lisäät kaminaan halkoja, tarvitaan runsaasti ilmaa.
3. Kun liekkiä ei enää näy, ilmapeltiä on säädettävä, jotta ilman-tulo vähenee.
4. Kun tulisijassa on vain hehkuvia hiiliä, ilmantuloa voidaan edelleen vähentää, jotta lämpöä saadaan talteen mahdollisimman paljon. Kun ilmaa tulee sisään mahdollisimman vähän, hiilet palavat hitaammin ja lämmönhukka hormin kautta vähenee.
5. Käytä vain kuivia halkoja, joiden kosteus on 15-20%.

## UUDELLEENKÄYTTÖ

Uuni on kääritty pakkaukset, jotka voidaan kierrättää. Tämä on hävitettävä kansallisen lainsäädännön mukaisesti jätteistä.

Tulisijan lasia ei voi kierrättää.

Tulisijassa käytetty lasi on hävitettävä samalla tavalla kuin keramiikka ja posliini. Tulenkestävän lasin sulamislämpötila on korkea, joten sitä ei voi kierrättää.

Teet merkittävän teon ympäristön hyväksi, kun varmistat, että kierrätykseen toimitettavan lasin sekaan ei joudu tulenkestävää lasia.

Päivitys: 6  
Päiväys: 14-03-2019

<b>JOHDANTO</b> .....	7
TAKUU .....	8
TUOTETIETO .....	9
ETÄISYYDET/MITAT .....	10
KIERTOILMA .....	11
HORMI .....	11
<b>ASENNUS</b> .....	12
VIVA L, ASENNUS KIERTYVÄLLÄ JALALLA .....	13
HORMIN LIITÄNNÄN MUUTTAMINEN .....	16
<b>ASENNUSETÄISYYS PALAVASTA SEINÄSTÄ</b> .....	17
NORMAALI ASENNUS, SUORAKULMAINEN - VIVA 100 L / VIVA 120 L / VIVA 160 L .....	17
NORMAALI ASENNUS, SUORAKULMAINEN - VIVA 100 L G / VIVA 120 L / VIVA 160 L G .....	18
KULMA-ASENNUS 45° - VIVA 100 L / VIVA 120 L / VIVA 160 L .....	19
KULMA-ASENNUS 45° - VIVA 100 L G / VIVA 120 L G / VIVA 160 L G .....	20
360° KÄÄNTYVÄ JALKA .....	21
ASENNUSETÄISYYS EI-PALAVASTA SEINÄSTÄ .....	22
POLTTOAINE .....	23
KUIVAAMINEN JA SÄILYTYS .....	24
TULOILMAN SÄÄTÄMINEN .....	24
ILMASTOINTI .....	25
<b>TAKAN KÄYTTÖ</b> .....	26
PELLIN SÄÄTÄMINEN .....	26
SYTYTTÄMINEN ENSIMMÄISTÄ KERTAA .....	26
SYTYTTÄMINEN JA TÄYTTÄMINEN .....	27
TARKISTUS .....	27
<b>VAROITUS</b> .....	29
TÄRYARINA JA TUHKALAATIKKO .....	30
PUHDISTAMINEN JA HOITAMINEN .....	31
TULIPESÄN PUHDISTUS .....	31
SAVUTEIDEN PUHDISTUS .....	32
KÄYTTÖHÄIRIÖT .....	32
TARVIKKEET .....	34
VARAOSALUETTELO VIVA 100 L - VIVA 120 L - VIVA 160 L .....	35
VARAOSALUETTELO VIVA 100 L G - VIVA 120 L G - VIVA 160 L G .....	36
SUORITUSTASOILMOITUS (TANSKA) .....	37

## Johdanto

Onnea uuden RAIS/attika-tulisijan valinnasta.

RAIS/attika-tulisija on enemmän kuin pelkkä lämmönlähde. Se ilmaisee, että arvostat muotoilua ja korkeaa laatua kodissasi.

Saat eniten iloa ja hyötyä uudesta tulisijastasi lukemalla tämän käyttöohjeen perusteellisesti ennen tulisijan asentamista ja ottamista käyttöön.

Takuun hyödyntämiseksi ja muissa tulisijaa koskevissa asioissa on tärkeää, että voit ilmoittaa tulisijan valmistusnumeron. Siksi on suositeltavaa, että kirjoitat numeron alla näkyvään kenttään.

Valmistusnumero on tulisijan taustapuolen alaosassa.

**Production number:**

**Produced by:**

**RAIS A/S**

**9900 Frederikshavn, DK**

Päivämäärä:

Myyjä:

## TAKUU

RAIS/attika-takkojen turvallisuutta, materiaalien laatua ja valmistamista valvotaan jatkuvasti. Myönnämme takuun kaikille materiaaleille, ja takuu astuu voimaan takan asennuspäivänä.

Takuu kattaa:

- dokumentoidut valmistuksesta johtuvat toimintavirheet
- dokumentoidut materiaalivirheet

Takuu ei kata:

- ovi- ja lasitiivisteitä
- keraamista lasia
- tulipesän pinnoitetta
- pintakuvion tai luonnonkiven koostumusta
- ruostumattomasta teräksestä tehtyjen pintojen ulkonäköä, värimuutoksia sekä patinaa
- laajennuksia.

Takuu peruuntuu jos:

- vahingot johtuvat yllämmittämisestä
- vahingot johtuvat ulkopuolisista tekijöistä ja jos lämmittämiseen on käytetty tarkoitukseen sopimattomia polttoaineita
- puutteellinen määräyksien tai asennusohjeiden noudattaminen sekä takkauuniin itse tehdyt muutokset
- puutteellinen huolto ja hoito.

Vahingon sattuessa tulee ottaa yhteyttä myyjään. Takuuvaatimuksen kohdalla päätämme, miten vahinko tullaan korjaamaan. Korjauksen yhteydessä huolehdimme siitä, että se suoritetaan pätevän henkilön toimesta.

Jälkeenpäin toimitettujen tai korjattujen osien vakuutusvaatimuksissa noudatetaan takuuajan uudistamista koskevia kansallisia/EU:n asettamia lakeja/määräyksiä.

Voimassa olevat takuumääräykset voi pyytää RAIS A/S.

**Tekniset tiedot**

<i>DTI viite: 300-ELAB-2211-EN 300-ELAB-2211-NS</i>	<b>Viva 100 L Viva 100 L G</b>	<b>Viva 120 L Viva 120 L G</b>	<b>Viva 160 L Viva 160 L G</b>	
Nimellisteho (kW)	5,6	5,6	5,6	
Min./Maks. Teho (kW)	4,8 - 5,6	4,8 - 5,6	4,8 - 5,6	
Lämmittävä alue (m <sup>2</sup> ):	110	110	110	
Tulisijan leveys/syvyys/korkeus (mm):	Ø470-1000	Ø470-1200	Ø470-1600	
Tulipesän leveys/syvyys/korkeus (mm):	352-292-446	352-292-446	352-292-446	
Suosittelava puun täyttömäärä (kg): (2—3 halkoa maks. 33 cm kokoisia)	1,4	1,4	1,4	
Min. Savuimupaine (Pascal)	-12	-12	-12	
Paino (kg) min., riippuen malleista:	n.90	n.100	n.135	
Vaikutusaste (%)	80	80	80	
CO-päästöt 13 % O <sub>2</sub> (%)	0,0602	0,0602	0,0602	
NOx-päästöt 13 % O <sub>2</sub> (mg/Nm <sup>3</sup> ):	80	80	80	
Huikkaspäästöt NS3058/3059 (g/kg) mukaan:	Manuaalinen 2,116 Clever 1,890	Manuaalinen 2,116 Clever 1,890	Manuaalinen 2,116 Clever 1,890	
Pölynmittaus Din+ (mg/Nm <sup>3</sup> ):	6	6	6	
Savunvirtaama (g/s):	4,4	4,4	4,4	
Savukaasun lämpötila (°C):	282	282	282	
Savukaasujen lämpötila (°C) savunpoisto liittok- sessa:	338	338	338	
Ajoittainen käyttö:	tulipesä on täytettävä 50 minuutin välein			

Yllämainittujen päästöjen pohjalta todistetaan, että takka täyttää ilmoituksen nro 1461 07/12/2015 liitteessä 1 annetut päästövaatimukset koskien lämmityslaitteen ilmansaasteita kiinteästä polttoaineesta alle 1 MW.

DTI

Danish Technological Institute

Teknologiparken Kongsvang Allé 29, DK-8000 Aarhus C

Denmark

[www.dti.dk](http://www.dti.dk)

Puhelin: +45 72 20 20 00

Faksi: +45 72 20 10 19

## **Etäisyydet/mitat**

Katso mittapiirustukset käyttöohjeen lopusta.

- I: Etäisyys lattiasta savun ulosmenon yläosaan
- J: Etäisyys lattiasta savun ulosmenon keskikohtaan takana
- K: Etäisyys takaosasta ilman sisäänottoon (ilmastointi)
- L: Etäisyys lattiasta ilman sisäänoton takaosaan (ilmastointi)
- M: Etäisyys savun ulosmenosta levyn takaosaan
- N: Etäisyys sivusta ilman sisäänoton välissä (ilmastointi)

## Kiertoilma

RAIS/attika-takat ovat kiertoilmatakoja. Sen ansiosta ulkopaneelit eivät kuumene liikaa. Kiertoilma tarkoittaa, että syntynyt ilmankierto jakaa lämmön tasaisesti koko huoneeseen.

**Kylmä** ilma vedetään tulisijan pohjaan ja kulkee ylös kiertoilmakanavan läpi, joka kulkee pitkin tulipesää.

**Lämmitetty** ilma virtaa reunoja pitkin ylös ja mahdollistaa siten ilmanvaihdon huoneessa.

Huomioi, että kaikki ulkopinnat tulevat kuumiksi käytön aikana – ole sen vuoksi erittäin varovainen.

## Hormi

Hormi saa takan toimimaan. Muista, että paraskaan takka ei toimi ihanteellisesti, jos hormi ei vedä tarpeeksi tai oikein.

Hormin on oltava tarpeeksi korkea, jotta veto toimii - 14—18 pascalia. Jos hormi ei vedä riittävästi, luukusta tuleva savu voi muodostaa ongelman lämmityksen yhteydessä. RAIS suosittelee, että savupiippu sovitetaan savunpoistoputkeen. Hormin pituus lasketuna takan päältä ei saa olla alle 3 metriä ja sen on oltava vähintään 80 cm katonrajasta. Jos hormi asennetaan talon sivuille, hormin yläosa ei saa koskaan olla matalampi kuin katonharja tai katon korkein kohta.

Huomioi, että olkikatkoisille taloille on olemassa usein maakohtaisia määräyksiä.

Huomio myös kaksoishormin veto-ominaisuudet.

Tulisija voidaan liittää kokoojahormiin, mutta on

suositeltavaa asentaa liitännät siten, että niiden välinen korkeusero on vähintään 250 mm.

Savunpoistoliitännän halkaisija on 150 mm.

Jos hormi vetää liikaa, on suositeltavaa varustaa hormi tai savupiippu säätöpellillä. Jos käytetään peltiä, sen on jäätävä avoimeksi vähintään 20 cm<sup>2</sup> silloin, kun se on suljettu kokonaan. Lämpöenergiaa ei tällöin hyödynnetä ihanteellisesti. Jos olet epävarma hormin kunnosta, ota aina yhteys nuohoojaan.

Huomaa, että nuohousluukkuun pitää päästä käsiksi.

## Asennus

On tärkeää, että takka asennetaan oikein ottamalla huomioon ympäristö- ja turvallisuusseikat.

Takka on sijoitettava palamattomalle alustalle ja riittävän kauas palavista kohteista.

Takan asennuksen saa suorittaa vain auktorisoitu/ammattitaitoinen RAIS /attika-myyjä tai asentaja.

Takan asennuksen yhteydessä tulee noudattaa kaikkia paikallisia sääntöjä ja asetuksia, sekä kansallisia että eurooppalaisia standardeja. Takan asentamisesta on ilmoitettava paikalliselle nuohoojalle ennen sen käyttöön ottamista.

Takkaan ei saa tehdä muutoksia ilman valmistajan lupaa.

## **HUOMAA!**

Takan asentamisesta on ilmoitettava paikalliselle nuohoojalle ennen sen ottamista käyttöön.

Huoneessa, jonne takka asennetaan, on oltava hyvä ilmanvaihto kunnollisen palamisen varmistamiseksi - mahdollisesti airbox-liitännällä. Huomaa, että mekaaninen ilmanvaihto, kuten liesituuletin, voi vaikeuttaa ilmansaantia. Mahdolliset ilmanvaihtaukut on sijoitettava siten, että ilmansaanti ei vaikeudu.

Takan ilmankulutus on 10—20 m<sup>3</sup>/t

Lattiarakenteen on kestävä tulisijan ja mahdollisesti myös hormin paino. Jos olemassa oleva rakenne ei täytä tätä ehtoa, on suoritettava lisäjärjestelyjä (esim. suojaava levy). Pyydä neuvoa rakennusasiantuntijalta.

Jos takka asennetaan palavalle lattialle, maakohtaisia/paikallisia määräyksiä on noudatettava palamattoman alustan suhteen, joka peittää takan alla olevan lattian.

Takka on sijoitettava turvalliselle etäisyydelle palavasta materiaalista. On varmistettava, että palavia esineitä (esim. huonekaluja) ei sijoiteta lähemmäs kuin mitä alla olevissa taulukoissa on ilmoitettu (palovaara).

RAIS/attika-takan asennuspaikan valitsemisen yhteydessä on otettava huomioon lämmön jakautuminen muihin huoneisiin. Tällöin saat eniten hyötyä takastasi.

Lisätietoja on tulisijan tyypikilvessä.

Takan vastaanottamisen yhteydessä on tarkistettava mahdolliset viat.

### **NB!!**

**Takan asennuksen saa suorittaa vain valtuutettu/  
ammattitaitoinen RAIS/attika-myyjä tai asentaja.**

**Katso jälleenmyyjään luettelo [www.rais.com](http://www.rais.com) / [www.attika.ch](http://www.attika.ch).**

## Viva L kääntyvän jalan asennusohje

Takka voidaan toimittaa joko pyörivällä sokkelilla tai ilman.

Jos takka toimitetaan pyörivällä sokkelilla, kiertyvä jalka on asennettu takan alle ja siinä on kaksi kuljetusruuvia (siipimutteria).

Kiertyvän jalan säätömahdollisuuksia:

- kiertyy 90 astetta (45 astetta kumpaankin suuntaan) - (toimitetaan tällä asetuksella)
- kiertyy 360 astetta

Poista takan takaosassa oleva ilman sisäänoton kansi.

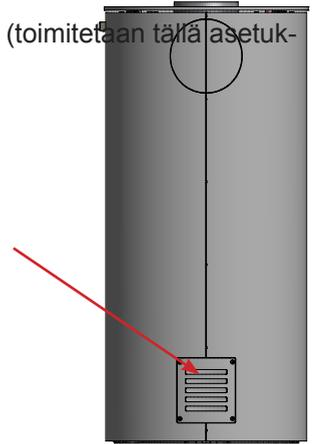

Asennuksen helpottamiseksi takkaa on käännetty 45 astetta vasemmalle toimitettaessa. Tämä helpottaa pääsyä kuljetusruuveihin, jotka irrotetaan sen jälkeen kun takka on asetettu paikalleen.

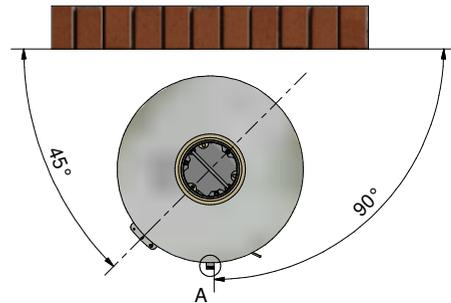

Kääntyvän jalan edessä on muovinappula, jossa on "FRONT"-merkintä. Se osoittaa takan keskipisteen.

Nappulan tulee olla 90 asteen kulmassa seinään nähden. Kun takka on paikallaan, nappula poistetaan vetämällä varovasti.

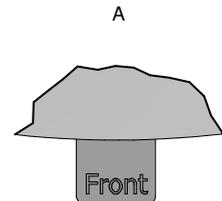

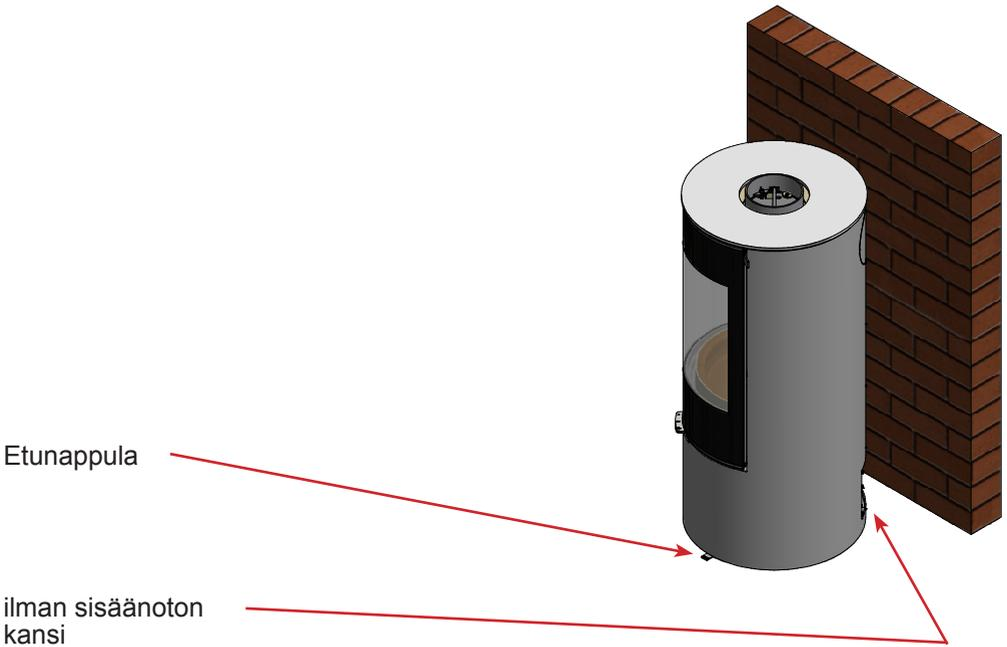

Kun takka on paikallaan, kuljetussuoja poistetaan ja kiertyvä jalka vapautuu.

Irrota siipimutterit. Takkaa voi sen jälkeen kääntää 45 astetta kumpaankin suuntaan.

Jos takassa on 360 astetta kääntyvä jalka, poista rajoitinruuvi, minkä jälkeen takka pyörii vapaasti.

Kiertyvän jalan lukot (vieterit) voidaan kiristää löysäämällä säätökiinnikkeen ruuvia ja siirtämällä kiinnikettä plus-merkkiä kohti. Muista kiristää ruuvi uudestaan.

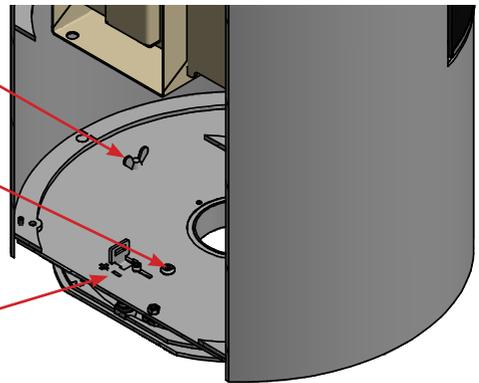

Pane ilman sisäänoton kansi paikalleen ja käännä uuni keskiasentoon.



## Hormiliitännän muuttaminen

Tulisija toimitetaan aina valmiina yläliitännällä, mutta takaosan hormiliitäntä voidaan ottaa käyttöön toimimalla seuraavasti:

### Mallikuvat

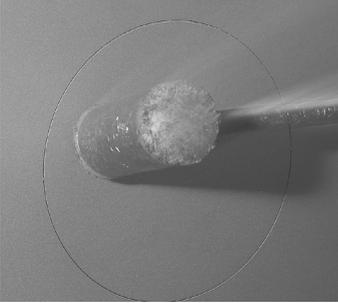

Liitä ilmalähtö ilmakehanaviin.



Poista mahdollinen ylälevy, savunkääntölevy ja savunjohdin. Sulkutulppa (3 kpl M6-muttereita) ja tiiviste irrotetaan.

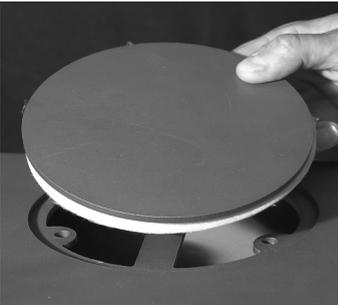

Sulkutulppa asetetaan ylhäällä olevaan reikään, tarkista, että tiiviste on oikein asetettu. Ruuvataan yhteen kolmella M6-mutterilla.



Savunpoistoputki asennetaan takaosaan kolmella M6x20 sylinteriruuvilla ja M6-mutterilla.

Ylimmäinen savunjohdin, savunkääntölevy ja ylälevy asennetaan päinvastaisessa järjestyksessä.

## Asennusetäisyys palavasta seinästä

Saat selville onko takkaa ympäröivä materiaali syttyvää ottamalla yhteyden talon suunnittelijaan tai paikallisiin rakennusviranomaisiin.

Jos lattia on syttyvää materiaalia, on tulisijan alle laitettava palamatonta ainetta, kuten teräs- tai lasilevy, laatoitus tai liusketta.

On varmistettava, että palavia esineitä (esim. huonekaluja) ei sijoiteta lähemmäs kuin mitä alla olevissa taulukoissa on ilmoitettu (palovaara).

<b>Normaali asennus - suorakulmainen</b>	<b>Viva 100 L / 120 L / 160 L</b>
	Eristämätön savupiippu
A. Huonekalujen etäisyys (min.)	850 mm

Etäisyys palavaan materiaaliin (min.)

B. edessä (lattia)	jos mitta ei ole ilmoitettu, noudatetaan maakohtaisia/paikallisia määräyksiä
C. vieressä (vieressä)	jos mitta ei ole ilmoitettu, noudatetaan maakohtaisia/paikallisia määräyksiä
D. takana (seinä)	75 mm
E. sivulle seinään	400 mm

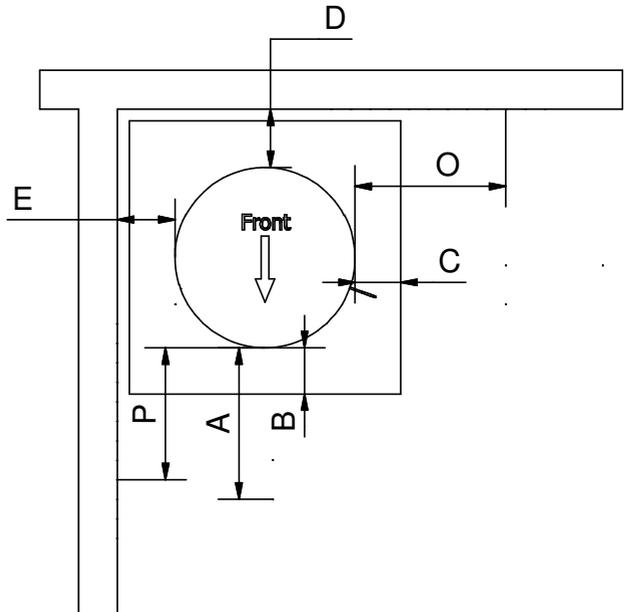
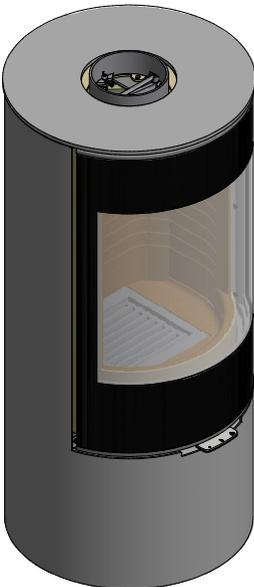

<b>Normaali asennus - suora- kulmainen</b>	<b>Viva 100 L G / 120 L G / 160 L G</b>
	Eristämätön savupiippu
A. Huonekalujen etäisyys (min.)	800 mm
Etäisyys palavaan materiaaliin (min.)	
B. edessä (lattia)	kun mittaa ei ole ilmoitettu, noudatetaan maakohtaisia/paikallisia määräyksiä
C. vieressä (vieressä)	kun mittaa ei ole ilmoitettu, noudatetaan maakohtaisia/paikallisia määräyksiä
D. takana (seinä)	75 mm
E. sivulle seinään	500 mm

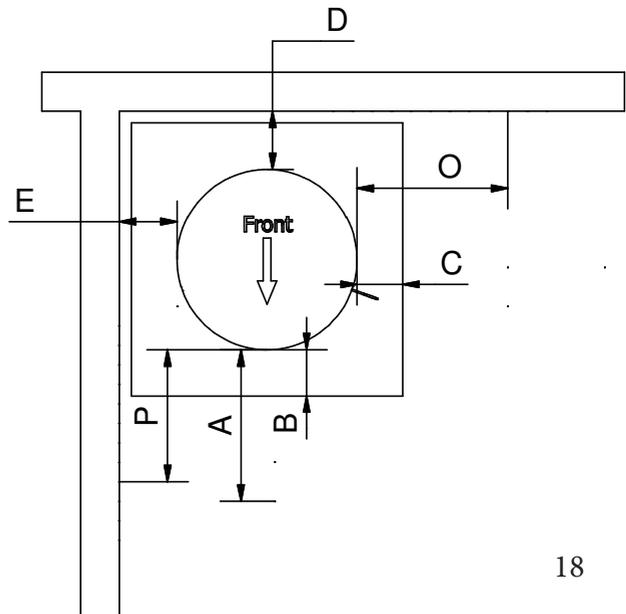

<b>Nurkka-asennus 45°</b>	<b>Viva 100 L / 120 L / 160 L</b>
	Eristämätön savupiippu
A. Huonekalujen etäisyys (min.)	850 mm

Etäisyys palavaan materiaaliin (min.)

B. edessä (lattia)	jos mitta ei ole ilmoitettu, noudatetaan maakohtaisia/paikallisia määräyksiä
C. vieressä (vieressä)	jos mitta ei ole ilmoitettu, noudatetaan maakohtaisia/paikallisia määräyksiä
D. takana (seinä)	75 mm

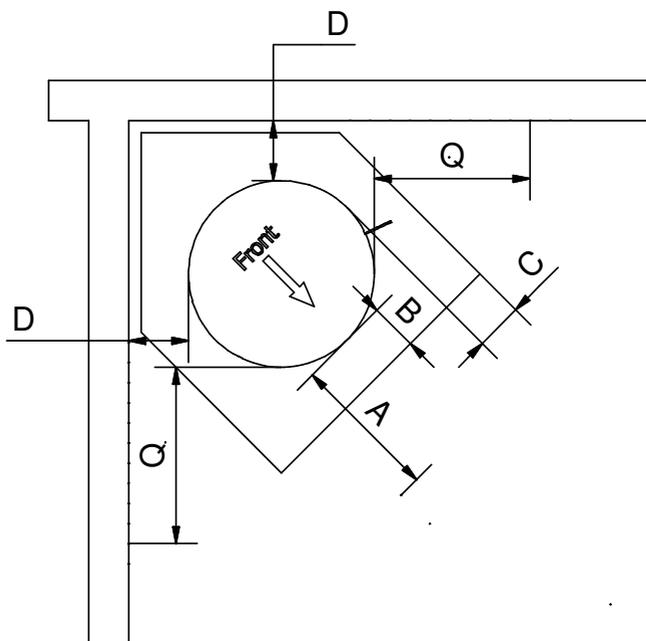

<b>Nurkka-asennus 45°</b>	<b>Viva 100 L G / 120 L G / 160 L G</b>
	Eristämätön savupiippu
A. Huonekalujen etäisyys (min.)	800 mm
Etäisyys palavaan materiaaliin (min.)	
B. edessä (lattia)	kun mittaa ei ole ilmoitettu, noudatetaan maakohtaisia/paikallisia määräyksiä
C. vieressä (vieressä)	kun mittaa ei ole ilmoitettu, noudatetaan maakohtaisia/paikallisia määräyksiä
D. takana (seinä)	250 mm

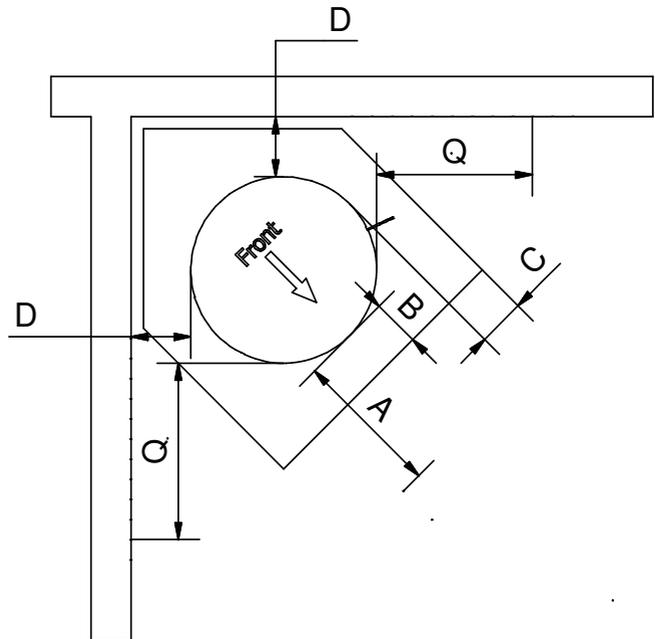

<b>360 kiertyvä sokkeli</b>	<b>Viva 100 L /</b>	<b>Viva 100 L G /</b>
	<b>Viva 120 L /</b>	<b>Viva 120 L G /</b>
	<b>Viva 160 L</b>	<b>Viva 160 L G</b>
	Eristämätön savupiippu	
A. Huonekalujen etäisyys (min.)	850 mm	800 mm

Etäisyys palavaan materiaaliin (min.)

B. edessä (lattia)	kun mittaa ei ole ilmoitettu, noudatetaan an maakohtaisia/paikallisia määräyksiä
--------------------	--

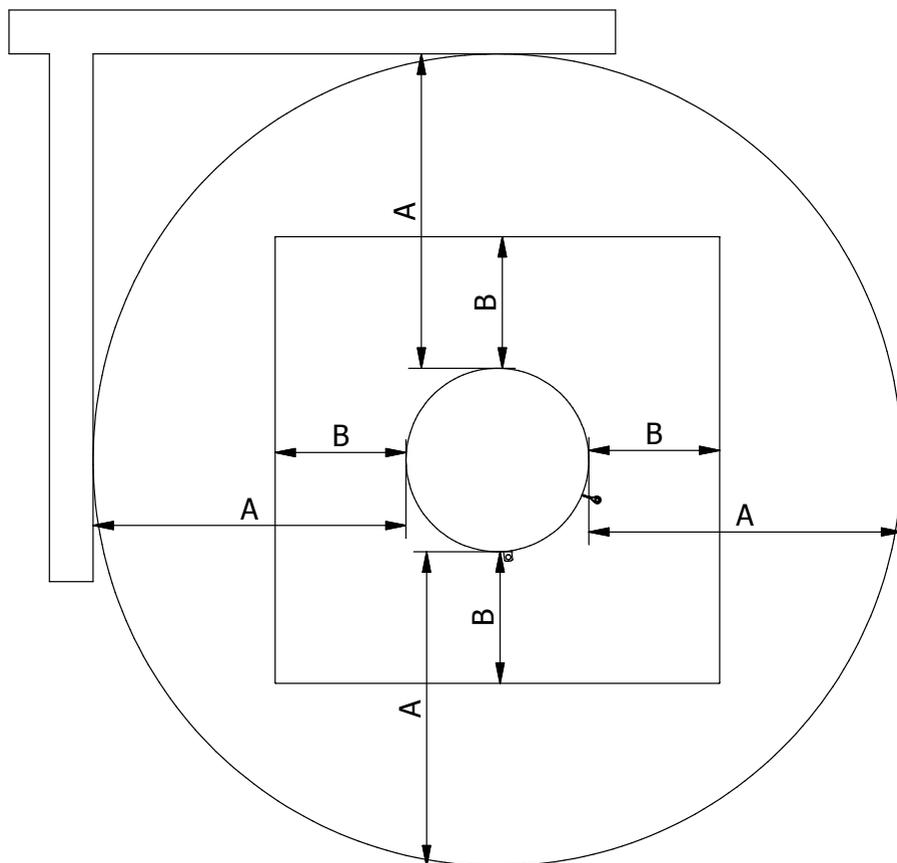

## Asennusetäisyys ei-palavasta seinästä

Suosittellemme vähimmäisetäisyydeksi ei-palavasta materiaalista **50 mm (F)** puhdistuksen vuoksi. Nuohousluukkuun on aina päästävä käsiksi.

### Normaali asennus - suorakulmainen

VIVA

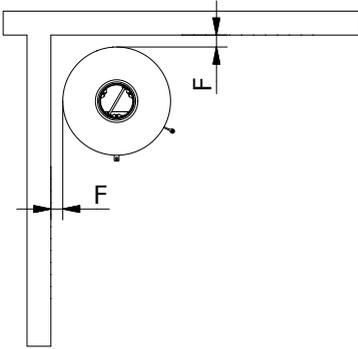

### Nurkka-asennus 45°

VIVA

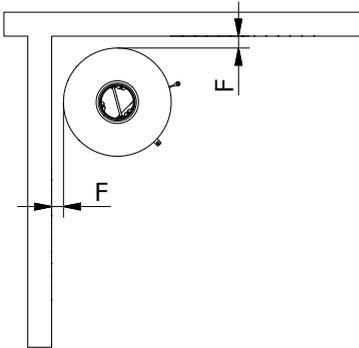

## Polttoaine

Takat on testattu EN 13240:2001, EN 13240:2001/A2:2004 ja NS 3058/3059 mukaisesti ja niissä voidaan polttaa halkoja, kuivaa koivupuuta ja lehtipuita/havupuita. Polttopuiden vesipitoisuuden on oltava 15—20 % ja enimmäispituuden n. 33 cm.

Kosteilla polttopuilla lämmittäminen synnyttää nokea, on ympäristölle haitallista ja epätaloudellista. Vastakaadettu puu sisältää 60—70 % vettä, joten se ei sovi lainkaan poltettavaksi.

Vastakaadettujen halkojen on kuivuttava pinottuina 2 vuoden ajan.

Jos puun läpimitta on yli 100 mm, se on halkaistava. Koosta riippumatta puussa on aina oltava vähintään yksi kaarnaton pinta.

**Lakattua, laminoitua, käsiteltyä puuta, muovipintaista, maalattua jätepuuta, lastulevyä, vaneria, kotitalousjätteitä, paperibrikettejä ja kivihiiltä ei saa polttaa, koska palaessaan niistä syntyy pahalta haisevaa savua, joka voi olla myrkyllistä.**

Jos poltetaan yllä mainittuja tai suositeltua suurempia puumääriä, takkaa rasitetaan suuremmalla lämpömäärällä, mikä nostaa hormin lämpötilaa ja heikentää lämmitystehoja. Takka ja hormi voivat vahingoittua ja takuu raueta.

Puun lämpöarvo riippuu paljon puun kosteudesta. Kostean puun lämpöarvo on alhainen. Mitä enemmän puu sisältää kosteutta, sitä enemmän tarvitaan energiaa sen höyrystämiseen, mikä heikentää lämpöarvoa.

## KÄYTÄ VAIN SUOSITELTUJA POLTTOAINEITA

Seuraavassa taulukossa kuvataan erilaisten puulajien lämpöarvo. Halkoja on kuivatettu 2 vuotta, ja jäännöskosteus on 15—17 %.

Puulaji	Kg kuivaa puuta/m <sup>3</sup> Suhteessa pyökkiin/tammeen	
Valkopyökki	640	110 %
Pyökki ja tammi	580	100 %
Haapa	570	98 %
Vaahtera	540	93 %
Koivu	510	88 %
Vuorimänty	480	83 %
Kuusi	390	67 %
Poppeli	380	65 %

1 kg puuta tuottaa saman määrän lämpöä puulajista riippumatta.

1 kg pyökkiä mahtuu pienempään tilaan kuin 1 kg kuusipuuta.

## Kuivaaminen ja säilytys

Puu tarvitsee kuivaakseen aikaa. Oikea ilmakuivaus kestää n. 2 vuotta.

Seuraavassa joitakin vihjeitä:

- Säilytä puuta sahattuna, pilkottuna ja pinottuna ilmastossa, aurinkoisessa paikassa sateelta suojassa (rakennuksen eteläseinämä on erityisen sopiva paikka).
- Jätä puupinojen väliin käden levyinen rako, jotta kiertävä ilma vie kosteuden mennessään.
- Älä peitä halkopinoja muovilla, koska se estää kosteuden ulospääsyn.
- Hyvä idea on tuoda polttopuut sisään 2—3 päivää ennen niiden käyttöä.

## Tuloilman säätäminen

Takoissa on joko yksiotekahva pellin säätämiseksi.

Tai takassa voi olla automaattinen CleverAIR™-ilmapelti. Kahvalla säätämisestä löytyy kuvia tämän käyttöohjeen alusta.

Ensisijainen ilma on ensisijaisella alueella eli liekin palamisessa tarvittava ilma eli puun hiillos. Tätä kylmää ilmaa tarvitaan vain sytytysvaiheessa.

Toissijaista ilmaa käytetään kaasujen palamisalueella eli pyrolyysikaasujen palamiseen (esilämmitetty ilma, jota tarvitaan lasiruudun puhtaana pitämiseen ja esipolttoon). Tämä ilma tulee tulipesän pellin kautta ja esilämpimää, ennen kuin se lähetetään lämpimänä ilmaana lasiruutuun. Tämä lämmin ilma virtaa alaspäin pitkin lasiruutua ja pitää sen puhtaana noesta.

Tulipesän takaosassa, ylhäällä oleva kolmoissijainen ilma (reikäriivi) varmistaa viimeisten kaasujen/hiukkasten palamisen, ennen kuin ne kulkeutuvat hormiin.

Tulipesän takaosan pohjaan asennetun suuttimen ansiosta takassa on aina happea ja hiilloksen lämpötila on korkea. Tuli syttyy nopeasti, kun puita lisätään ja sammumisriski vähenee.

Käyttämällä asentoa 1 tai 2 (katso kohta "Pellin säätäminen") lämpöenergia hyödynnetään parhaalla mahdollisella tavalla, koska happea on pyrolyysikaasujen polttamista varten. Kun liekit palavat kirkkaankeltaisina, pellin asento on oikea. Oikean asennon löytäminen vaatii hiukan harjoittelemista tulisijan käytössä.

Ei ole suositeltavaa sulkea peltiä kokonaan liiallisen kuumuuden pelossa. Liian pieni tuloilma huonontaa palamista, minkä seurauksena saattaa erittyä vaarallisia savukaasuja, päästöjä tai teho voi heiketä. Tällöin savupiipusta tulee tummaa savua eikä puun lämpöenergiaa hyödynnetä kokonaan.

## **Ilmastointi**

Takan kanssa samassa huoneessa ei saa olla ilmanpoistolaitetta/liesituuletinta, sillä silloin takasta voi erittyä huoneeseen savukaasuja.

Takka tarvitsee jatkuvasti ja riittävästi ilmaa toimiakseen turvallisesti ja tehokkaasti. Huoneeseen voidaan asentaa pysyvä tuloilma takan polttoilmaa varten.

Tätä tuloilmaa ei saa missään tapauksessa olla suljettu käytön aikana.

## Takan käyttö manuaalisella pellillä

### Pellin säätäminen

Pelti voidaan säätää kolmeen asentoon.

#### Asento 1

Työnnä kahvaa vasemmalle.

Ilmapelti on suljettu, jolloin ilmaa ei tule. Tätä asentoa on vältettävä käytön aikana.

Katso seuraavassa kappaleessa olevaa varoitusta.

#### Asento 2

Työnnä kahvaa oikealle 1. loveen (keskiasento). Tämä asento antaa ensisijaista ja toissijaista ilmaa. Tavallisessa käytössä kahva on oltava asentojen 1 ja 2 välisellä alueella. Kun liekki palavat kirkkaankeltaisina, pellin asento on oikea ja palaminen on hidas/paras mahdollinen.

#### Asento 3

Työnnä kahva kokonaan oikealle.

Ilmapelti on täysin auki, jolloin ensisijaista ja toissijaista ilmaa tulee mahdollisimman paljon.

Tätä asentoa käytetään sytytysvaiheessa ja puiden lisäämisen yhteydessä, ei normaalissa käytössä.

### Sytyttäminen ensimmäistä kertaa

Kannattaa aloittaa varovaisesti. Aloita sytyttämällä vain pieni tuli, jotta tulisija pystyy mukautumaan korkeaan lämpötilaan. Siten ensimmäisestä kerrasta tulee onnistunut ja vahingoilta vältytään.

Huomioi, että ensimmäisellä sytytyskerralla tulisijan ulkopinnoista voi lähteä outoa hajua ja savua. Se johtuu maalin ja materiaalin kovettumisesta. Haju häviää nopeasti - **tuuleta se pois mieluiten läpivedolla.**

Sen aikana sinun tulee varoa koskettamasta näkyviä pintoja/lasia (erittäin kuumia!). On suositeltavaa avata ja sulkea luukku säännöllisin väliajoin, jotta luukun tiiviste ei tartu kiinni.

Tulisijasta voi sen lämpiämisen ja jäähtymisen aikana kuulua napsahduksia. Ne johtuvat materiaalien suurista lämpötilaeroista.

Älä koskaan käytä nestemäistä ainetta sytyttämiseen tai tulen ylläpitämiseen. Muutoin on olemassa räjähdysvaara.

Kun tulisija on ollut pitkään käyttämättä, sytytä se samalla tavalla kuin sytytetessä ensimmäistä kertaa.

## Sytyttäminen ja täyttäminen

### HUOM!

Jos air-box on liitetty, venttiili on auki.

”Top-Down”-sytyttäminen

- Laita tulipesän pohjalle ensiksi 3—4 halkoa – n. 1½—2 kg. Päälle laitetaan n. 1 kg kuivaa, ohueksi hakattua polttopuuta sekä 2—3 sytytystikkua tai vastaavaa (1). Ilmapelti avataan täysin (asento 3).
- Polttopuut sytytetään ja luukku (2—3) jätetään raolleen. HUOM! Puun nopea syttyminen on tärkeää.
- Kun liekit ovat kirkkaita, luukku suljetaan täysin (4), noin 10—15 minuutin kuluttua, riippuen hormin vedosta. Ilmapelti asetetaan asentoon 2 – katso pellin säätö.
- Kun viimeiset liekit ovat sammuneet ja jäljellä on hiillos (5), lisätään 2—3 puuta (noin 1½ kg puuta (6)).
- Sulje luukku ja kun tuli on syttynyt kunnolla, luukku suljetaan kokonaan (7).
- 5 minuutin kuluttua tai kun liekit palavat kirkkaankeltaisina, pelti suljetaan asteittain (katso kohta pellin säätö).

### **HUOM!**

Jos tuli on palanut liian kauan (liian pieni hiillos), tulen uudelleen sytyttämiseen saattaa kulua jonkin aikaa. RAS suosittelee tulen sytyttämistä puupiilkeellä.

Lämmitettäessä savupiipusta ulos tulevan savun on oltava lähes näkymätöntä, vain pieniä häilähdyksiä ilmassa.

Puita lisättäessä luukku on avattava varoen, jotta huoneeseen ei tule savua. Älä koskaan täytä, jos tulisijassa on tuli.

RAIS suosittelee, että takkaan lisätään 2—3 halkoa - n. 1—1½ kg - 58 minuutin sisällä (ajoittainen käyttö).

### **HUOM!**

Pidä takkaa tarkasti silmällä sytyttämisen yhteydessä. Käytön aikana luukun on aina oltava suljettu.

## Tarkistus

Merkki siitä, että tulisija lämmittää oikein:

- tuhka on valkoista
- takan seinissä ei ole nokea.

Syy: puu on tarpeeksi kuivaa.



## VAROITUS!!

Jos polttoaine ainoastaan kytee tai savuaa, ja tulee liian vähän ilmaa, kehittyy palamattomia savukaasuja.

Savukaasu voi syttyä ja räjähtää. Se voi aiheuttaa aineellisia vahinkoja ja pahimmassa tapauksessa henkilövahinkoja.

**Älä koskaan** sulje täysin ilmantuloa, kun sytytät tulta.

Mallikuvat

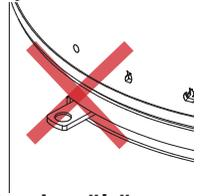

**Jos pesässä on jäljellä vain vähän hehkuu, on sytyttäminen aloitettava alusta lähtien.**

Jos puita vain laitetaan pesään, se ei syty, vaan sen sijaan kehittyy palamattomia savukaasuja.

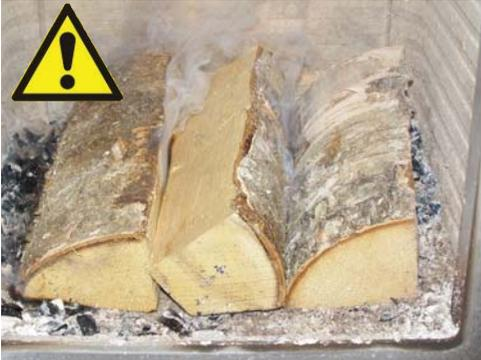

Tässä kuvassa on lisätty puita liian pienelle hehkuvalle alustalle, ja sille tulee liian vähän ilmaa – ja savun kehitys alkaa.



**Vältä hyvin voimakasta savun kehitystä – se tuo vaaran savukaasun räjähtämiselle.**

Kun savua kehittyy hyvin voimakkaasti, avaa pelti täysin, samalla kun suljet oven hyvin tai sytytä alusta asti uudelleen.

## Täryarina ja tuhkalaatikko

Takassa on täryarina, jonka avulla tuhka kulkeutuu tuhkalaatikkoon.

Täryarinaa liikutetaan kahvalla edestakaisin.

### **HUOM!**

Käytä käsineitä, kun takka on kuuma.  
Työnnä kahvaa sisäänpäin ennen luukun sulkemista.



Tuhkalaatikko sijaitsee täryarinan alla, ja se tyhjennetään tarvittaessa.

### **HUOM!**

Käytä käsineitä, kun takka on kuuma.



## Puhdistaminen ja hoitaminen

Tulisija ja hormi on nuohottava kerran vuodessa. Tulisijan on oltava kylmä puhdistamisen ja hoitamisen aikana.

Jos lasi nokeentuu:

- Puhdista lasi säännöllisesti ja vain, kun takka on kylmä, muuten noki palaa kiinni.
- Kostuta paperin- tai sanomalehden palanen, kasta se tuhkaan ja hankaa nokeentunut lasi puhtaaksi.
- Hankaa lopuksi paperipalalla lasi puhtaaksi.
- Voit myös käyttää RAIS-jälleenmyyjältä hankittavaa lasinpuhdistusainetta.

Ulkopinnat puhdistetaan kuivalla, pehmeällä kankaalla tai pehmeällä sienellä.

Ennen lämmityskauden alkamista hormi ja savukaasuliitäntä on aina tarkistettava tukosten varalta.

Tarkista takan ulko- ja sisäpuoli vahinkojen varalta, erityisesti tiivisteet ja lämpöeristetyt levyt (vermikuliitti).

## Huolto/varaosat:

Erityisesti liikkuvat osat kuluvat ahkerassa käytössä. Ovitivisteet ovat myös kuluvia osia. Käytettävä ainoastaan alkuperäisiä varaosia.

Lämmityskauden loputtua on suositeltavaa, että jälleenmyyjä huoltaa takan.

## Tulipesän vuoraus

Tulipesän vuoraus suojaa takan runkoa lämmityksestä johtuvalta kuumuudelta. Suuret lämpötilanvaihtelut voivat naarmuttaa vuorauksen levyjä, mikä ei vaikuta takan toimivuuteen. Ne tarvitsee vaihtaa vasta monen vuoden käytön jälkeen, kun ne alkavat murentua.

Vuorauksen levyt on vain laitettu tai asetettu takkaan, ja sinä tai myyjä voi vaihtaa ne vaivatta.

## Liikkuvat osat

Oven saranat ja oven lukko tulee voidella tarpeen mukaan.

On suositeltavaa, että voiteluun käytetään meidän omaa voitelusuihkettamme, koska muiden tuotteiden käyttöä voi synnyttää hajua ja jäännöstuotteita.

Jälleenmyyjältä voit ostaa voiteluainetta.

## Tulipesän puhdistus

Tuhkalaatikko otetaan ulos tarvittaessa ja tuhka tyhjenetään palamattomaan astiaan, kunnes se on jäähtynyt. Poista tuhka päivittäisen siivoamisen yhteydessä.

## MUISTA!

- Älä koskaan tyhjennä tulisijaa kokonaan,
- tuli palaa parhaiten, kun tulipesässä on pieni tuhkerros.

## Savuteiden puhdistus

Pääset käsiksi savuteihin poistamalla ylimmäisen vermikuliitista valmistetun savunkäntölevyn ja savujohtimen (teräslevy). Niitä on käsiteltävä varoen. Poista savunkäntölevy nostamalla sitä taaksepäin ja vääntämällä sitä hiukan vinoon asentoon.

Vedä levy ulos varovaisesti.



Poista savujohtin nostamalla se ylös ja kallistamalla sitä taaksepäin. Ota savujohtin ulos.

**N.B.**



Poista lika ja tomu ja aseta takaisin päinvastaisessa järjestyksessä.

## **HUOM!**

Laita savun käntölevy ja savujohtin varovaisesti takaisin paikalleen.

## Käyttöhäiriöt

Savua tulee luukusta

Voi johtua hormin liian alhaisesta vedosta <math>< 12\text{Pa}</math>

- tarkista, onko savupiippu tai hormi tukkeutunut
- tarkista, onko liesituuletin päällä, sulje liesituuletin ja avaa pieneksi ajaksi takan lähellä oleva ovi/ikkuna.

## Nokea lasissa

Voi johtua

- kosteista polttopuista
- että pelti on asennettu liian alas

Huolehdi siitä, että takka kuumenee kunnolla sytyttämisen aikana, ennen kuin ovi suljetaan

## Takka palaa liian voimakkaasti

Voidaan huuhtoa

- luukun tiiviste epätiivis
- liian suuri hormin veto >22 Pa, säätöpelti on asennettava.

## Takka palaa liian heikosti

Voidaan huuhtoa

- liian vähän polttopuita
- liian vähän ilmaa ilmastointia varten
- savuteiden puutteellinen puhdistus
- epätiivis hormi
- hormin ja savupiipun väli on epätiivis

## Hormin heikentynyt veto

Voidaan huuhtoa

- lämpötilaero on liian pieni, esim. jos hormi on huonosti eristetty
- ulkolämpötila on liian korkea, esim. kesällä
- ilman tuulta
- hormi on liian matala ja tuulelta suojassa
- väärä ilma hormissa
- hormi ja savupiippu tukossa
- talo on liian tiheä (puutteellinen raikkaan ilman tulo)
- negatiivinen savun veto (huono veto)

Kylmän hormin tai hankalan sään kohdalla takalle voidaan antaa tavallista enemmän tuloilmaa.

Jatkuvien käyttöhäiriöiden kohdalla suositellaan ottamaan yhteyttä RAIS-myyjään tai nuohoojaan.

## **VAROITUS!**

Vääränlaisten tai kosteiden polttopuiden käyttö voi aiheuttaa liiallista noen muodostumista savupiipussa tai tulipalon savupiipussa.

- Sulje sellaisessa tapauksessa kaikki takan ilmatiet, mikäli ulkoa tulevaa ilmaa varten on asennettu venttiili
- hälytä palokunta
- älä **koskaan** sammuta vedellä!
- sen jälkeen on pyydettävä nuohoojaa tarkastamaan takka ja hormi.

## **TÄRKEÄÄ!**

- turvallinen palaminen edellyttää kirkkaankeltaisia liekkejä ja kirkasta hiillosta
- puu ei saa kytee

Jos tuli vain kytee ja savuaa ja ilmaa tulee vähän, syntyy palamattomia savukaasuja. Savukaasu voi syttyä ja räjähtää. Seurauksena voi olla materiaalivahinkoja ja pahimmassa tapauksessa henkilövahinkoja.

Älä **koskaan** sulje ilmantuloa takan sytyttämisen yhteydessä.

## Tarvikkeet

2711590 - Kääntyvä jalka - VIVA

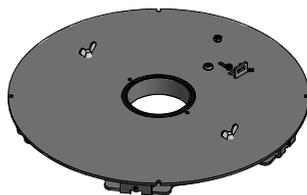

8142390 - Vetokuula



2796521 - 6KG lämmönkeruukivet -  
Viva 120 L 4 kpl/pakkaus

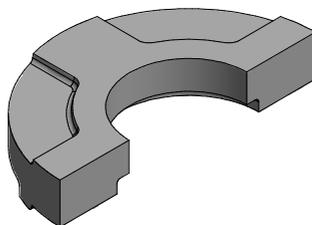

2710611SV - Ruostumaton Classic ylälevy takaosan  
ulosmenolle

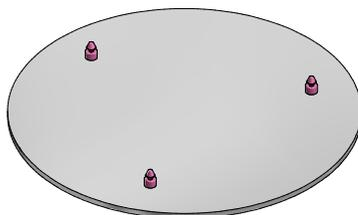

2710612SV - Ruostumaton Classic Ylälevy yläosan  
ulosmenolle

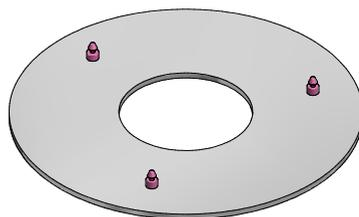

000651705xx/3 - Air kit takaosa (xx: valinnainen värikoodi)

000651735xx/3 - Air kit lattia (xx: valinnainen värikoodi)

**Varaosaluettelo VIVA 100 L - 120 L - 160 L**

Jos käytetään muita RAISin suosittelemia varaosia, takuu raukeaa.  
Kaikki vaihdettavat osat voidaan ostaa varaosien RAIS-myyjiltä.

Katso varaosapiirrokset käyttöohjeen lopusta.

xx: valinnainen värikoodi

Asento	Määrä	Tuotenro	Kuvaus
1	1	17120xx	Lasiluukku yksinkertaisella lasilla
2	1	17121xx	Classic lasiluukku yksinkertaisella lasilla
3	1	2710601xx	Ylälevy takaulosmenolle
4	1	2710602xx	Ylälevy yläosan ulosmenolle
5	1	2720601xx	Ylälevy takaulosmenolle - upotettu
6	1	2720602xx	Ylälevy takaulosmenolle - upotettu
7	1	61-00	Savunpoistoputki 6”
8	1	1313800	Täryarina
9	1	1314001	Tuhkalaatikko
10	1	1712200	Skamol-sarja
11	1	1715500	Tiivistesarja luukulle
12	1	1711890	Sulkumekanismi - Päällä
13	1	1711891	Sulkumekanismi - Pohjassa
14	1	7301026	Bal Vieteri
15	1	1710924	Lanka ilmanpoistopellille
16	1	1710990	Ilmanpoistopelti - Clever air unit
17	1	1711790	Ilmanpoistopelti

**Varaosaluettelo VIVA 100 L G - 120 L G - 160 L G**

Jos käytetään muita RAISin suosittelemia varaosia, takuu raukeaa.  
Kaikki vaihdettavat osat voidaan ostaa varaosien RAIS-myyjiltä.

Katso varaosapiirrokset käyttöohjeen lopusta.

xx: valinnainen värikoodi

Asento	Määrä	Tuotenro	Kuvaus
1	1	17110xx	Lasiluukku kaksinkertaisella lasilla
2	1	17111xx	Classic lasiluukku kaksinkertaisella lasilla
3	1	2710601xx	Ylälevy takaulosmenolle
4	1	2710602xx	Ylälevy yläosan ulosmenolle
5	1	2720601xx	Ylälevy takaulosmenolle - upotettu
6	1	2720602xx	Ylälevy takaulosmenolle - upotettu
7	1	61-00	Savunpoistoputki 6"
8	1	1313800	Täryarina
9	1	1314001	Tuhkalaatikko
10	1	1712200-1	Skamol-sarja sivulasimallille
11	1	1715500	Tiivistesarja luukulle
12		1715501	Tiivistesarja sivulasille
13	1	1711890	Lukkomekanismi - Päällä
14	1	1711891	Lukkomekanismi - Pohjassa
15	1	7301026	Bal Vieteri
16	2	1715002	Sisälasi /sivu (Energy plus)
17	1	1715003	Vasen sivulasi
18	1	1715004	Oikea sivulasi
19	1	1712701xx	Terässivu - vasen
20	1	1712702xx	Terässivu - oikea
21	1	1710924	Lanka ilmanpoistopellille
22	1	1710990	Ilmanpoistopelti - Clever air unit
23	1	1711790	Ilmanpoistopelti

NL



BRUGERMANUAL  
BEDIENUNGSANLEITUNG  
USER MANUAL  
MANUEL D'UTILISATEUR  
BRUKERVEILEDNING  
BRUKSANVISNING  
KÄYTTÖOHJE  
GEBRUIKERSHANDLEIDING

Viva L

attika®  
FEUERKULTUR

RAIS®  
ART  OF FIRE

## STOOK MILIEUVRIENDELIJK!

5 milieuvriendelijke adviezen voor verstandig stoken  
- gezond verstand, zowel voor het milieu  
als voor de portemonnee.

1. Efficiënt aanmaken. Gebruik kleine stukken hout (spar) en een geschikt aanmaakblokje, bijvoorbeeld gearaffineerde houtvezelrollen/zaagsel. Open de luchttoevoer zodat er voldoende lucht kan binnenstromen, zodat de gassen van het verwarmde hout snel opbranden.
2. Stook slechts met telkens een beetje brandstof, dat geeft de beste verbranding. Vergeet niet veel lucht toe te voeren telkens wanneer u nieuw brandhout in de kachel legt.
3. Als de vlammen minder hevig worden, moet de luchtklep aangepast worden, zodat de luchttoevoer verminderd wordt.
4. Als er alleen nog gloeiende houtskool over is, kunt u de luchttoevoer nog lager zetten, zodat nog juist aan uw behoefte aan warmte wordt voldaan. Met minder luchttoevoer brandt de houtskool langzamer en wordt het warmteverlies via de schoorsteen gereduceerd.
5. Gebruik enkel droog hout, dat wil zeggen hout met een vochtigheidsgraad tussen 15 en 20%.

## RECLYCLAGE

De verpakking van het kachel kan worden gerecycleerd. Ze moet worden uitgevoerd in overeenstemming met de plaatselijke richtlijnen roind de afvoer van afval.

Het glas kan niet worden gerecycleerd.

Het glas moet worden afgevoerd samen met keramisch materiaal en porcelein. Brandvast glas heeft een hogere smeltemperatuur en kan dus niet worden gerecycleerd. Zorg er voor dat geen brandvast glas is bij de ingeleverde producten.

Dit is een belangrijke bijdrage aan het leefmilieu.

Onder voorbehoud van drukfouten.

Revisie : 6  
 Datum : 14-03-2019

<b>INTRODUCTIE</b> .....	7
GARANTIE .....	8
SPECIFICATIES.....	9
AFSTANDEN / AFMETINGEN.....	10
CONVECTIE .....	11
SCHOORSTEEN .....	11
<b>INSTALLATIE</b> .....	12
INSTALLATIE VAN VIVA L MET DRAAISCHIJF .....	13
VERANDERING VAN SCHOORSTEENAANSLUITING .....	16
<b>INSTALLATIE AFSTAND IN GEVAL VAN BRANDBARE WAND</b> .....	17
NORMALE INSTALLATIE - VIVA 100 L / 120 L VIVA / 160 L.....	17
NORMALE INSTALLATIE - VIVA 100 L G / VIVA 120 L G / VIVA 160 L G.....	18
HOEKINSTALLATIE OP 45° - VIVA 100 L / 120 L VIVA / VIVA 160 L.....	19
HOEKINSTALLATIE OP 45° - VIVA 100 L G / VIVA 120 L G / VIVA 160 L G.....	20
360° DRAAISCHIJF.....	21
INSTALLATIE AFSTAND IN ONBRANDBARE WAND .....	22
BRANDSTOF .....	23
DROGEN EN OPSLAG .....	24
REGULATIE VAN DE VERBRANDINGSLUCHT.....	24
VENTILATIE .....	25
<b>GEBRUIK VAN DE KACHEL</b> .....	26
INSTALLATIE VAN DE LUCHTKLEP.....	26
EERSTE GEBRUIK .....	26
VERLICHTING EN TANKEN.....	27
INSPECTIE .....	27
<b>WAARSCHUWING</b> .....	29
SCHUDROOSTER EN ASLADE.....	30
REINIGING EN ZORG .....	31
REINIGING VAN DE VERBRANDINGSKAMER.....	31
REINIGING VAN DE SCHOORSTEEN.....	32
STORINGEN .....	32
ACCESSOIRES.....	34
RESERVEONDERDELENLIJST VIVA 100 L - VIVA 120 L - VIVA 160 L.....	35
RESERVEONDERDELENLIJST VIVA 100 L G - VIVA 120 L G - VIVA 160 L G .....	36
TESTCERTIFICAAT .....	37

## Inleiding

Gefeliciteerd met uw nieuwe RAIS/attika houtkachel!

Een RAIS/attika houtkachel is meer dan zomaar een warmtebron: ze toont aan dat u uw huis wil inrichten met perfect ontworpen kwaliteitsproducten.

Om het maximum te halen uit uw nieuwe houtkachel, is het belangrijk dat u deze handleiding grondig leest vóór u de kachel installeert en gebruikt.

In verband met de waarborg en latere referenties kunt u best het productienummer van uw kachel noteren. We adviseren u het in het vakje beneden op de pagina te schrijven.

Het productienummer is onderaan aan de achterzijde van de kachel.

**Production number:**

**Produced by:**

**RAIS A/S**

**9900 Frederikshavn, DK**

Datum:

Verkoper:

## **GARANTIE**

RAIS/attika - haarden worden meerdere malen op veiligheid en kwaliteit getest. Op alle modellen verlenen wij een garantie, die met de installatiedatum begint.

De garantie bestaat uit

- Aantoonbare storing en constructie fouten
- Aantoonbare materiaalfouten die tijdens de productie zijn ontstaan

De garantie omvat niet:

- Deur- en glasafdichtingen
- Keramisch glas
- Bekleding stookruimte
- Optiek van de oppervlakte of de structuur/tekening van natuursteen
- Uiterlijk en verandering in kleur van roestvaststaal en ruw stalen oppervlakten
- Uitzettingsgeluiden

Garantie vervalt bij:

- Schade door overbelasting
- Schade door verkeerde bediening en toepassing van verkeerde brandstoffen
- Overtreding van de wettelijk voorgeschreven of door ons aanbevolen installatie- instructies en zelf wijzigingen aanbrengen in de kachel

In geval van schade dient u zich te wenden tot uw dealer. Uw schadegeval wordt door ons zorgvuldig behandeld. Er wordt beoordeeld of aanspraak kan worden gemaakt op garantie. Wij zullen een beslissing nemen op welke wijze de schade kan worden opgeheven.

Garantieclaims, ingediend voor bijkomend geleverde of herstelde onderdelen zijn onderworpen aan de nationale/EU-wetgeving en bepalingen op het vlak van vernieuwde garantieperiodes

De desbetreffende garantiebepalingen kunnen bij RAIS A/S / Attika Feuer AG worden aangevraagd.

## Specificaties

<i>DTI Ref.: 300-ELAB-2211-EN 300-ELAB-2211-NS</i>	<b>Viva 100 L Viva 100 L G</b>	<b>Viva 120 L Viva 120 L G</b>	<b>Viva 160 L Viva 160 L G</b>
Nominaal vermogen (kW):	5,6	5,6	5,6
Min./Max. Uitvoer (kW):	4,8 tot 5,6	4,8 tot 5,6	4,8 tot 5,6
Verwarmingsgebied (m <sup>2</sup> ):	110	110	110
Kachel: breedte/diepte/hoogte (mm):	Ø470-1000	Ø470-1200	Ø470-1600
Verbrandingskamer: breedte/diepte/hoogte (mm):	352-292-446	352-292-446	352-292-446
Aanbevolen hoeveelheid hout bij vullen (kg): (gedistribueerd tussen 2-3 houtblokken van ongeveer)	1,4	1,4	1,4
Min. Opname (Pascal):	-12	-12	-12
Gewicht (kg) min., afhankelijk van het model.:	ong.90	ong.100	ong.135
efficiëntie (%):	80	80	80
CO-emissies toegeschreven aan 13% O <sub>2</sub> (%)	0,0602	0,0602	0,0602
NOx-emissies toegeschreven aan 13% O <sub>2</sub> (mg/Nm <sup>3</sup> ):	80	80	80
Deeltestemissie overeenkomstig aan NS3058/3059 (g/kg):	Handleiding 2.116 Reiniger 1890	Handleiding 2.116 Reiniger 1890	Handleiding 2.116 Reiniger 1890
Stofmeting overeenkomstig aan Din+ (mg/Nm <sup>3</sup> ):	6	6	6
Rookgasmassadebiet (g/sec):	4,4	4,4	4,4
Rookgastemperatuur (° C):	282	282	282
Berekende rookgastemperatuur (° C) aan schoorsteenkraag:	338	338	338
Intermitterende werking:	Het hervullen moet gedaan worden binnen de 50 minuten		

Het is hierbij gecertificeerd dat de kachelemissie voldoet aan de emissievereisten vastgesteld in bijlage 1 overeenkomstig aan Decreet nr 46 van 07/12/2015 aangaande de regulatie van luchtverontreiniging door stookinstallaties voor vaste brandstoffen onder de 1 MW.

DTI

Danish Technological Institute

Teknologiparken Kongsvang Allé 29, DK-8000 Aarhus C

Denemarken

[www.dti.dk](http://www.dti.dk)

Telefoon: +45 72 20 20 00

Fax: +45 72 20 10 19

## **Afstanden/Afmetingen**

Gelieve te kijken naar demaattekeningen aan de achterkant van de handleiding.

I: afstand van de vloer tot de bovenste schoorsteenuitgang

J: Afstand van de vloer tot de middenste schoorsteenuitgang aan de achterkant

K: afstand van de achterkant tot de luchtinlaten aan de onderkant (Luchtstysteem)

L: Afstand van de vloer tot de luchtinlaat aan de achterkant (Luchtstysteem)

M: Afstand van de bovenkant van de middenste rookgasuitgang naar de bovenplaat achterrand

N: afstand van de zijdelingse luchtinlaat aan de onderkant (LuchtSysteem)

## convectie

RAIS /Attika kachels zijn convectiekachels. Bijgevolg, moeten de externe kachelpanelen niet oververhit raken. Convectorie betekent dat de lucht wordt verspreid in de kamer, zodat de warmte warmte gelijkmatig wordt verdeeld.

de **koude** lucht wordt aangetrokken aan de basis van de kachel omhoog door convectiekanaal en stroomt uit in de verbrandingskamer van de kachel.

de **verwarmde** lucht stroomt uit aan de bovenkant van de oven, en zorgt voor warme luchtcirculatie in de kamer.

Gelieve er rekening mee te houden dat je uiterst zorgvuldig te werk moet gaan omdat alle oppervlakken aan de buitenkant warm worden tijdens het gebruik van de kachel.

## Schoorsteen

De schoorsteen is de drijvende kracht welke ervoor zorgt dat de kachel functioneert. Echter, zelfs de beste kachels kunnen niet juist functioneren zonder de nodige en correcte juiste trek in de schoorsteen.

De schoorsteenhoogte moet voldoende zijn om voor de juiste trek van 14 tot 18 Pa te zorgen. Als de schoorsteentrek lager is dan aanbevolen, kan rook lekken in de kamer wanneer de kachel wordt aangestoken. RAIS beveelt aan om de schoorsteenhoogte aan te passen aan de nek van het schoorsteenkanaal. De schoorsteenlengte, startend van de bovenkant van de kachel, mag niet korter zijn dan 3 meter en moet minstens 80 cm boven de aanaarden zijn. Voor schoorstenen geplaatst langs de huiskant, mag de bovenkant van de schoorsteen nooit lager dan de daknok of het hoogste punt van het dak zijn.

Merkt op dat de nationale en lokale regelgevingen op huizen vaak bepalingen hebben voor rieten daken.

U moet ook uzelf vertrouwd maken met de trekcondities voor schoorstenen met 2 schoorstenen.

Terwijl de kachel geschikt is voor aansluiting op de rookgascollector, raden wij u aan inlaten te plaatsen om voor een minimum aan bodemvrijheid tussen hen te zorgen van tenminste 250 mm.

Het stopcontact van het rookkanaal moet 150 mm in diameter zijn.

Voor sterke trek, moet de schoorsteen uitgerust worden met een trekklep. In welk geval, het belangrijk is om ervoor te zorgen dat er een vrije doorstromingsgebied van minimum 20 cm<sup>2</sup> is wanneer de regulerende klep wordt gesloten. Anders, kan de brandstofenergie niet optimaal gebruikt worden.

Als u twijfelt over de conditie van de schoorsteen, gelieve dan contact op te nemen met een schoorsteenveger.

Vergeet dat toegang tot de roetdeur op de schoorsteen vrijgehouden moet worden.

## Installatie

Het is belangrijk dat de kachel op de juiste manier geïnstalleerd wordt om zowel het milieu als de veiligheid te bewaren

De kachel moet geplaatst worden op niet-brandbaar materiaal en vrijstaand op de vloer.

De kachel kan alleen door een erkende/deskundige RAIS /attika verdeler/installateur geïnstalleerd worden, anders, zal de garantie vervallen.

Bij het installeren van de kachel, alle lokale regels en regelgevingen, met inbegrip van deze die verwijzen en naar de nationale en Europese normen, moeten nageleefd worden. Lokale autoriteiten en een schoorsteenspecialist moeten voorafgaand aan de installatie geraadpleegd worden.

Het is verboden om niet-geautoriseerde veranderingen uit te voeren aan de kachel.

### **OPMERKING!**

De lokale schoorsteenveger moet voorafgaand aan het eerste gebruik verwittigd worden van de installatie van de kachel.

Er moet voldoende frisse lucht in de kamer aanwezig zijn waar de kachel geïnstalleerd wordt om voor een juiste verbranding te zorgen - mogelijk door een luchtkamer aansluiting. Merk op dat elke mechanische afzuiging b.v., afzuigkappen of ventilatieopeningen, de luchttoevoer kunnen verminderen. Elke ventilatieopeningen moet op een manier worden aangebracht dat de luchttoevoer niet wordt geblokkeerd. De kachel verbruikt 10 tot 20 m<sup>3</sup> lucht per uur.

De vloerstructuur moet in staat zijn om het gewicht van de kachel en de schoorsteen te dragen. Als de bestaande vloerstructuur niet voldoet aan deze vereisten, passende maatregelen (b.v. laden verdelerplaat) zal worden genomen tot dat einde. Raadpleeg een bouwexpert.

Als de kachel op een brandbare vloer is geïnstalleerd, zullen de afmetingen van het niet brandbare oppervlak onder de kachel moeten voldoen aan de nationale/lokale regelgevingen.

De kachel moet opgesteld worden op een veilige afstand van brandbare materialen. Gelieve ervoor te zorgen dat voorwerpen gemaakt van brandbare materialen (zoals meubels) niet dichterbij geplaatst worden dan de aangegeven afstanden in de volgende secties aangaande installatie (brandgevaar).

Wanneer u gekozen heeft waar u uw RAIS wil opstellen /Attika houtkachel, u moet de warmteverdeling naar andere kamers overwegen. Dit zal een optimaal gebruik van uw kachel toestaan.

Zie de constructieplaat op de houtkachel.

Bij ontvangst, moet de kachel gecontroleerd worden op gebreken.

### **LET OP!**

**De kachel mag enkel door een geautoriseerde/bevoegde RAIS/attika-verkoper/monteur geïnstalleerd worden.**

**[www.rais.com](http://www.rais.com) / [www.attika.ch](http://www.attika.ch)**

## Installatie van Viva L met draaivoet

De kachel kan met of zonder draaisokkel worden geleverd.

Als de kachel met een draaisokkel wordt geleverd, is de draaivoet met 2 transportschroeven (vleugelmoeren) onder de kachel gemonteerd en vergrendeld.

De draaivoet kan worden ingesteld om:

- 90° te draaien (45° naar elke kant) - (instelling bij levering)
- 360° te draaien

Verwijder eerst de afdekking van de luchtinlaat aan de achterkant van de kachel.

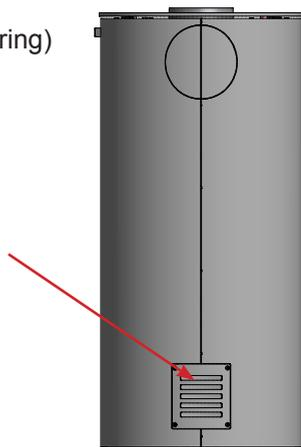

Bij de levering is de kachel 45° naar links gedraaid voor een eenvoudige installatie.

Hierdoor kan men gemakkelijker bij de transportschroeven, die na de installatie moeten worden verwijderd.

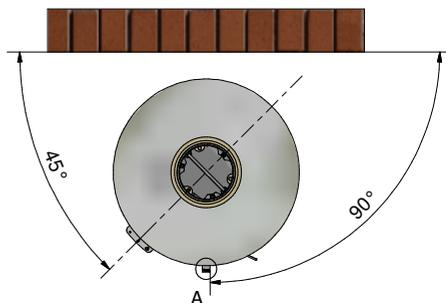

A

Het kunststofplaatje met "FRONT" erop simuleert het eigenlijke middelpunt van de kachel en bevindt zich vooraan op de draaivoet.

Het plaatje moet daarom bij de montage 90° ten opzichte van de wand staan. Het wordt vervolgens verwijderd door er voorzichtig aan te trekken.

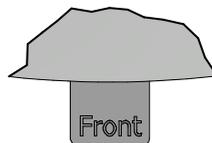

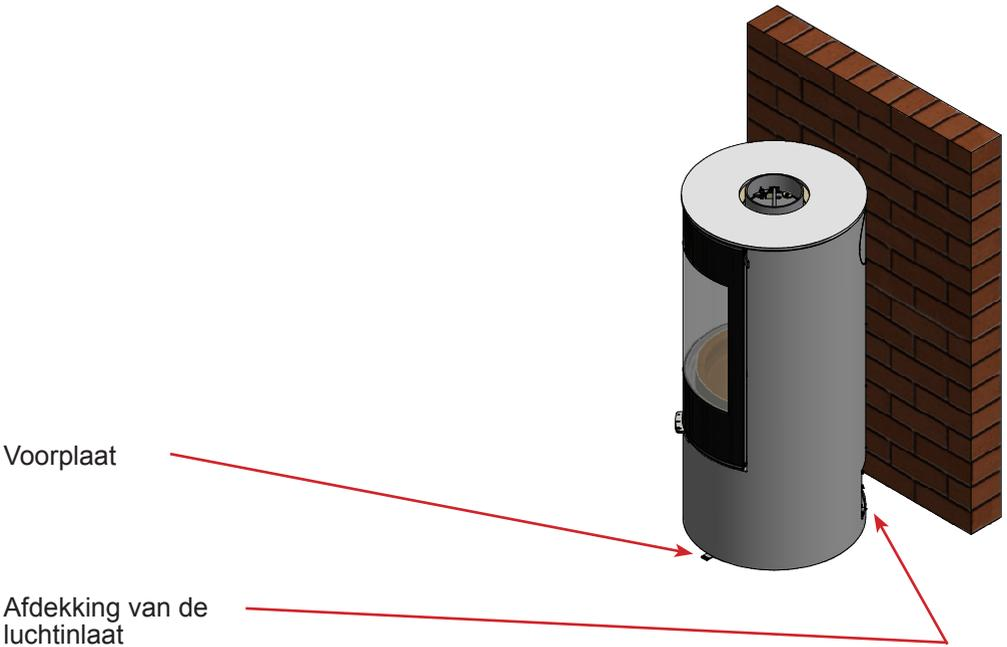

Als de kachel op zijn plaats staat, moet de transportbeveiliging worden verwijderd. Zo wordt de draaivoet vrijgemaakt.

Verwijder de twee vleugelmoeren. De kachel kan nu 45° in elke richting worden gedraaid.

Voor installatie met een 360°-draaivoet.

Verwijder de blokkeerschroef. De kachel kan nu vrij draaien.

De vergrendeling van de draaivoet (de veer) kan worden aangespannen door de schroef van het verstelbeslag los te draaien en het beslag naar het plussteken te verplaatsen. Vergeet niet om de schroef opnieuw vast te draaien.

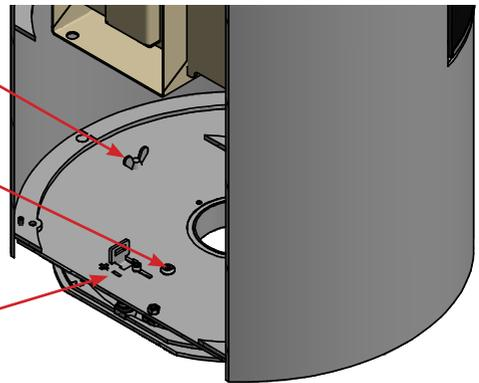

Plaats de afdekking van de luchtinlaat terug en draai de kachel naar de middelste stand.



## Verandering van de schoorsteen aansluiting

De kachel is kant en klaar voor gebruik met bovenuitlaat, maar kan als volgt voor achter-uitlaat gewijzigd worden:

Voorbeelden van foto's



Verwijder de uitgestanste plaat van de bekleding.



Verwijder bovenplaat, rookplaat en rookbarrière.  
Verwijder afsluitdeksel (3 st. M6 moeren) en pakking.

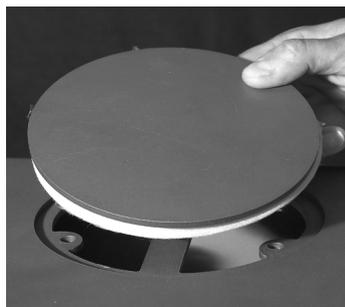

Het deksel is verplaatst naar het top gat - hou er rekening mee dat de verpakking is correct geplaatst.  
Gebruik de 3 stukken M6 moeren.



Monteer de rookbus aan de achterzijde met 3 stuks. M6x20 schroeven en M6-moeren.

Rookbarrière, rookplaat en bovenplaat is gemonteerd in omgekeerde volgorde.

## Installatieafstand in het geval van een brandbare wand

Om uit te maken of de kachel installatiewand brandbaar is of niet, contacteer uw met uw bouwarchitect of lokale instanties op bouwkundig gebied.

Als de vloer brandbaar is, moet de kachel geplaatst worden op een niet brandbaar materiaal zoals staalplaat, glas, tegels of kunstmatige leisteen.

Gelieve ervoor te zorgen dat voorwerpen gemaakt van brandbare materialen (zoals meubels) niet dichters geplaatst worden dan de aangegeven afstanden in de volgende tabellen (brandgevaar).

<b>Normale installatie - rechte hoek</b>	<b>Viva 100 L / 120 L / 160 L</b>
	ongeisoleerde schoorsteen
A. Afstand tot meubels (min.)	850 mm

Afstand tot brandbaar materiaal (min.)

B. Voorkant (vloer)	Volg de nationale / lokale regelgevingen als er geen maatregelen zijn gespecificeerd
C. Naar de zijkant (vloer)	Volg de nationale / lokale regelgevingen als er geen maatregelen zijn gespecificeerd
D. Achterkant (wand)	75 mm
E. Naar de zijwand	400 mm.

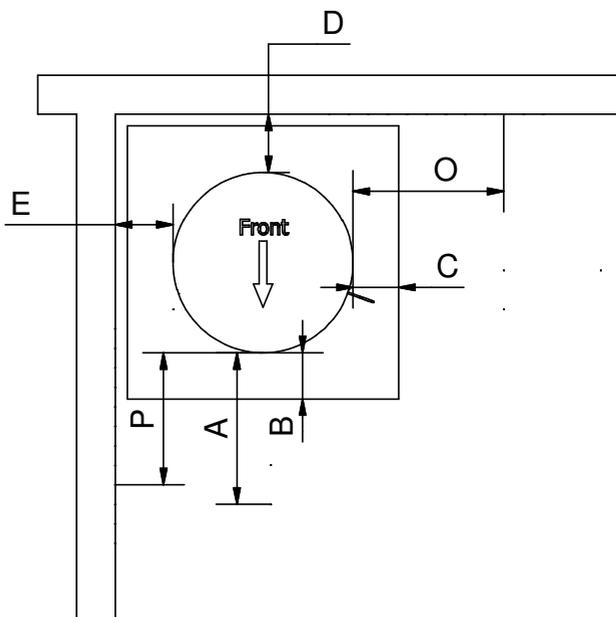

<b>Normale installatie - rechte hoek</b>	<b>Viva 100 L G / 120 L G / 160 L G</b>
	ongeïsoleerde schoorsteen
A. Afstand tot meubels (min.)	800 mm.
Afstand tot brandbaar materiaal (min.)	
B. Voorkant (vloer)	volg de nationale / lokale regelgevingen als er geen afstanden zijn gespecificeerd
C. Naar de zijkant (vloer)	volg de nationale / lokale regelgevingen als er geen afstanden zijn gespecificeerd
D. Achterkant (wand)	75 mm
E. Naar de zijwand	500 mm.

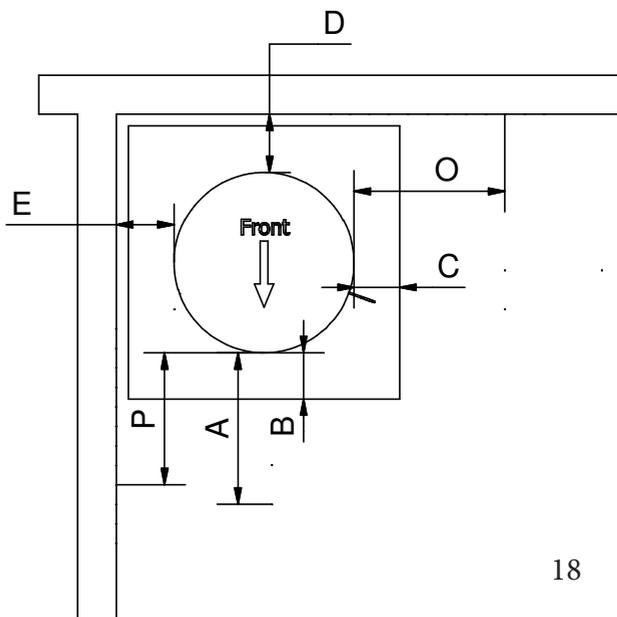

<b>Hoekinstallatie 45 °</b>	<b>Viva 100 L / 120 L / 160 L</b>
	ongeïsoleerde schoorsteen
A. Afstand tot meubels (min.)	850 mm

Afstand tot brandbaar materiaal (min.)

B. Voorkant (vloer)	Volg de nationale / lokale regelgevingen als er geen maatregelen zijn gespecificeerd
C. Naar de zijkant (vloer)	Volg de nationale / lokale regelgevingen als er geen maatregelen zijn gespecificeerd
D. Achterkant (wand)	75 mm

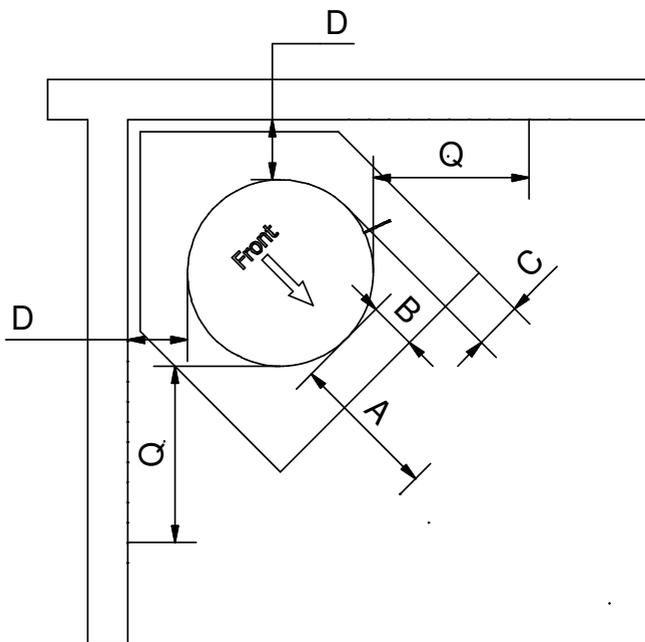

<b>Hoekinstallatie 45 °</b>	<b>Viva 100 L G / 120 L G / 160 L G</b>
	ongeïsoleerde schoorsteen
A. Afstand tot meubels (min.)	800 mm.
Afstand tot brandbaar materiaal (min.)	
B. Voorkant (vloer)	volg de nationale / lokale regelgevingen als er geen afstanden zijn gespecificeerd
C. Naar de zijkant (vloer)	volg de nationale / lokale regelgevingen als er geen afstanden zijn gespecificeerd
D. Achterkant (wand)	250 mm.

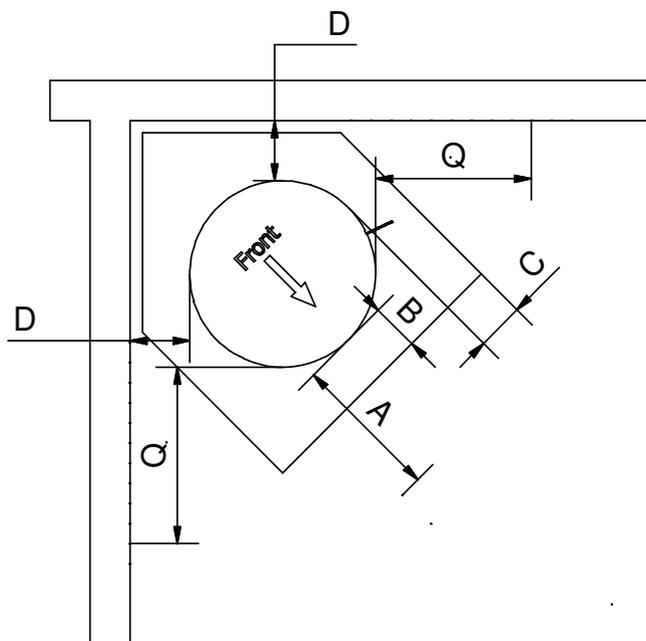

<b>360 ° draaischijf</b>	<b>Viva 100 L / Viva 120 L / VIVA 160 L</b>	<b>Viva 100 L G / Viva 120 L G / Viva 160 L G</b>
	ongeïsoleerde schoorsteen	
A. Afstand tot meubels (min.)	850 mm	800 mm.

Afstand tot brandbaar materiaal (min.)

B. Voorkant (vloer)	volg de nationale / lokale regelgevingen als er geen afstanden zijn gespecificeerd
---------------------	--

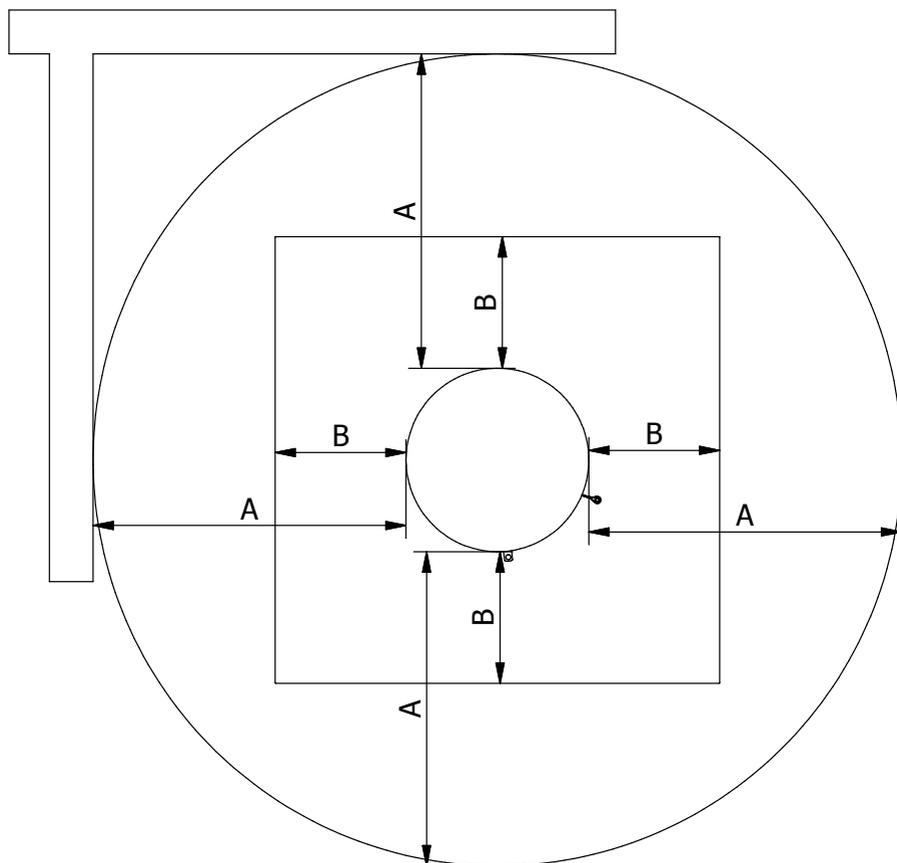

## Installatieafstand tot niet-brandbare wand

Wij raden een minimum afstand aan tot niet-brandbaar materiaal van **50mm (F)** voor een eenvoudige reiniging. Onthoud dat toegang tot de roetdeur ten allen tijde vrij gehouden moet worden.

### Normale installatie - rechte hoek

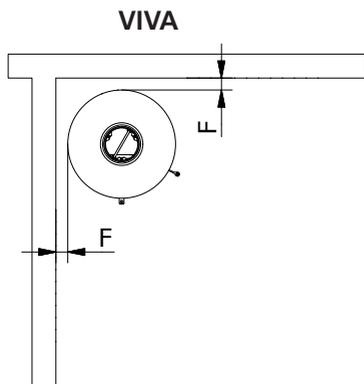

### Hoekinstallatie 45 °

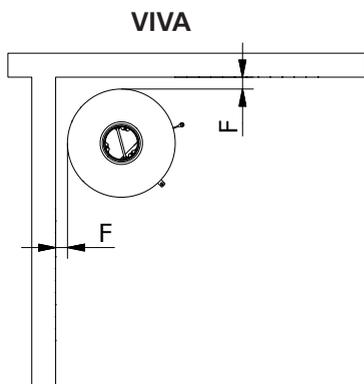

## brandstof

Kachels zijn getest overeenkomstig aan DS/EN 13240:2001, EN13240:2001/A2:2004 en NS 3058/3059 voor de verbranding van gekloofd, gedroogd berkenhout en is goedgekeurd voor hout van loof- / naaldbomen. Het brandhout moet een watergehalte van 15-20% bevatten en zijn maximum lengte mag meer dan 33 cm zijn.

Het branden van nat brandhout veroorzaakt zowel roet, milieuvervuiling en een slecht brandstofverbruik. Vers gekapt hout bevat ongeveer 60-70% water, en is volledig ongeschikt voor het stoken.

In de regel, vers gekapt hout moet gestapeld worden om voor een minimum van 2 jaar te drogen.

Hout met een diameter van meer dan 100 mm moet gekloofd worden. Ongeacht de houtafmeting, moet het altijd tenminste één oppervlak vrij van schors hebben.

**Het is niet toegestaan om te stoken met geschilderd, gelamineerd of geïmpregneerd hout, hout met kunstmatige bekleding, geschilderd afvalhout, spaanplaat, multiplex, huishoudelijk afval, papieren briketten en steenkool, omdat deze stinkende dampen veroorzaken die giftig kunnen zijn.**

Het branden van de bovenstaande en het gebruiken van hoeveelheden buiten degene die aanbevolen zijn verhogen de warmteblootstelling van de kachel, resulterend in een hogere schoorsteentemperatuur en een lagere efficiëntie. Dit kan leiden tot schade aan de kachel en schoorsteen en tot het vervallen van de garantie.

De verwarmingswaarde van het brandhout is nauw verbonden aan zijn vochtgehalte. Vochtige brandhout heeft een lage verwarmingswaarde. Hoe meer water het hout bevat, hoe meer energie er wordt gebruikt - en verloren - om het te verdampen.

### GEBRUIK ALLEEN AANBEVOLEN BRANDSTOFFEN

De volgende tabel toont de verbrandingswaarde van verschillende houtsoorten die gedurende 2 jaar werden opgeslagen, en een resterend vochtgehalte van 15-17%.

Hout	Droog hout, kg/m <sup>3</sup>	vergeleken met beuk/eik
Haagbeuk	640	110%
Beuk en eik	580	100%
Es	570	98%
Esdoorn	540	93%
Berk	510	88%
Bergpijnboom	480	83%
Spar	390	67%
Populier	380	65%

1 kg hout levert dezelfde termische energie ongeacht de houtsoort.

1 kg beuk neemt nauwelijks minder plaats in dan 1 kg spar.

## Drogen en opslag

Hout heeft tijd nodig om te drogen. Juiste de luchtdroging neemt ong. 2 jaar in beslag.

Hier volgen enkele tips:

- Bewaar het hout gezaagd, ges kloofd en gestapeld in een luchtige, zonnige plaats, welke beschermd moet worden tegen regen (de zuidkant van het huis is bijzonder geschikt).
- Bewaar het brandhout gestapeld op een handbreedte uit elkaar, omdat dit ervoor zorgt dat de lucht die er doorstroomt het vocht met zich meeneemt.
- Voorkom het afdekken van het gestapelde brandhout met plastic, omdat dit voorkomt dat het vocht kan ontsnappen.
- Het is een goed idee om het brandhout in huis te brengen 2-3 dagen voordat u het nodig hebt.

## Regulering van verbrandingslucht

Alle kachels zijn uitgerust met een bedieningshendel die met één hand bedient kan worden voor de regulering van de klep.

Als alternatief, kan de kachel uitgerust worden met een zelfregulerende, automatische CleverAIR™ luchtklep. Regulering van verbrandingslucht met de hendel wordt beschreven in de afbeeldingen aan de voorkant van de handleiding.

Primaire lucht is de verbrandingslucht die wordt toegevoegd aan de primaire verbrandingszone, d.w.z., de gloeiende sintels. Deze koude lucht wordt alleen gebruikt in het aanmaakstadium.

Secundaire lucht is de lucht toegevoegd aan de gasverbrandingszone, d.w.z. bijdragend aan de verbranding van pyrolyse-gassen (voorverwarmde lucht gebruikt voor het glassysteem en verbranding). Deze lucht wordt aangezogen door de klep achter de verbrandingskamer en voorverwarmd alvorens te worden uitgestoten als hete spoellucht op het glas. De hete lucht spoelt het glas en houdt het roetvrij.

Tertiaire lucht aan de achterkant van de verbrandingskamer aan de bovenkant (rijen van gaten) zorgen voor de verbranding van onverbrande dampen / deeltjes alvorens ze door de schoorsteen naar boven stijgen.

Pilootsproeiers op de onderkant aan de achterkant van de verbrandingskamer zorgt ervoor dat het bed van gloeiende sintels wordt gevoed met lucht en, daardoor, een hoge temperatuur houdt. Dit laat een snelle start toe tijdens het vullen en vermindert het risico dat het vuur uitblust.

Door het instellen van het interval tussen positie 1 en 2 (zie sectie 'aanpassen van de klep') zorgt voor een optimaal gebruik van de energie-inhoud van het hout als er zuurstof is voor de verbranding en het verbranding van de pyrolyse-gassen. De klep wordt geacht juist te worden ingesteld als vlammen helder geel verschijnen. Het vinden van de juiste positie komt met het regelmatig gebruik van de kachel.

We raden het niet aan om de de klep te vroeg te sluiten, bijvoorbeeld, wanneer u verwacht dat de temperatuur te hoog oploopt. Onvoldoende luchttoevoer produceert slechte verbranding, welke kan resulteren in hoge en gevaarlijke emissies van rookgasen en een slechte efficiëntie. Met als gevolg, donkere rook zal opstijgen uit de schoorsteen, terwijl de verbrandingswaarde van het hout gedeeltelijk verloren zal gaan.

## **Ventilatie**

Afzuigventilatoren kunnen niet in dezelfde kamer als de kachel gemonteerd worden, omdat dit kan veroorzaken dat de kachel rook en dampen uitstoot in de kamer.

De kachel vereist een permanente en adequate luchttoevoer om veilig en effectief te werken. Het installateur kan een permanente luchttoevoer opening gemaakt hebben in de kamer waarin de kachel wordt geïnstalleerd om verbranding te leveren

Deze luchtopening mogen in geen geval afgesloten of verzegeld worden.

## Het gebruiken van de kachel met een manuele klep

### instellen van de klep

Er zijn drie posities op de klep.

#### Positie 1

Duw de hendel helemaal naar links.

De klep is gesloten, wat betekent een minimale luchttoevoer. Deze optie moet vermeden worden gedurende de bediening. Zie waarschuwingsnota na de volgende sectie.

#### Positie 2

Duw de hendel naar rechts tot aan de eerste inkeping (middenpositie). Deze positie voorziet primaire en secundaire lucht. Gedurende gewone verbranding, wordt de manuele hendel ingesteld tussen positie 1 en 2.

Duidelijke en gele vlammen geven een juiste klepinstelling weer, welke resulteert in een langzame / optimale verbranding.

#### Positie 3

Duw de hendel helemaal naar rechts.

De klep is helemaal open en voorziet volledige primaire en secundaire lucht.

Deze positie is voor het aanmaakstadium en het vullen en wordt niet gebruikt gedurende de normale werking.

## Initieel aanmaken

Een voorzichtige start loont. Start met een kleine vuur, zodat de houtkachel kan wennen aan de hoge temperatuur. Dit biedt de beste start en voorkomt elke schade.

Wees bewust dat een vreemde maar ongevaarlijk geur, evenals rook van het oppervlak, kan verschijnen gedurende de eerste vulling. Deze geur, welke komt door het verf en materiaal verhardingsproces, verdwijnt zo snel - **als mogelijk, zorg ervoor dat er voldoende ventilatie en trek is.**

Gedurende dit proces, vermijd het aanraken van alle zichtbare oppervlakken / glas (erg heet!). Daarenboven, raden we aan om de deur regelmatig te openen en te sluiten om de deurverzegeling te verhinderen van te gaan kleven.

Verder, kan de kachel "klikgeluiden" uitenden gedurende het verwarmen en koelen, welke voortvloeien uit de grote temperatuurverschillen aan welke het materiaal wordt blootgesteld.

Gebruik nooit een soort vloeibare brandstof voor aanmaken of onderhouden van het vuur. Er bestaat een gevaar op explosie.

Als de kachel gedurende een tijdje niet gebruikt werd, volg de stappen alsof je het voor de eerste keer gebruikt.

## Aansteken en vullen

### LET OP!

Als het luchtsysteem is aangesloten, moet de klep open blijven

".Van boven naar beneden " aansteken

- Start met het plaatsen van 3-4 stukken gekapt hout - ong. 1 ½-2 kg op de bodem van de verbrandingskamer. Plaats ong. 1 kg droog hout, gekapt in stukken, aan de bovenkant, en 2-3 brandstoftabletten of soortgelijk (1).  
Pas de luchtklep aan, zodat ze volledig open is, d.w.z. positie 3.
- Het vuur wordt aangestoken en de deur is gesloten op een kier (2-3).  
LET OP! Het is belangrijk om een snelle aanmaak van het hout te hebben.
- Wanneer het vuur het aanmaakhout heeft gegrepen, sluit de deur volledig (na ong. 10-15 minuten, afhankelijk van de trekcondities in de schoorsteen).  
De klep wordt is ingesteld op positie 2 - zie aanpassing van de luchtkleppen.
- Wanneer de laatste vlam is gedoofd en er is een goede gloeiende laag van sintels (5), voeg 2-3 stukken hout toe - ong. 1 ½ kg hout (6).
- Sluit de deur op een kier, en wanneer het vuur voltrokken is, sluit de deur volledig.
- Na ongeveer 5 min - of totdat duidelijke en stabiele vlammen verschijnen (6) - Sluit de klep geleidelijk(zie "Instelling van de klep").

### **LET OP!**

Als de vuur te laag brandt (te kleine sintels), Kan het langer duren om aan de slag te gaan. RAIS raadt het gebruik van aanmaakhout aan om het vuur aan te steken.

De rook stijgt op uit de schoorsteen moet vrijwel onzichtbaar zijn gedurende de verbranding; slechts een 'flikkering' in de lucht zou mogen waargenomen worden. Bij het hervullen, doe de deur voorzichtig open om rookontsnapping te vermijden. Steek er hout bij, terwijl de kachel brandt.

RAIS raadt het toevoegen van 2-3 houtblokken aan - ong. 1-1½ kg binnen de 58 minuten (intermitterend werking).

### LET OP!

Houd de kachel in het oog tijdens het aansteken.  
Gedurende de werking, moet de deur altijd dicht blijven.

### **controle**

Controleer de kachel op tekenen van een juiste verbranding:

- witte assen verschijnen
- De wanden van de verbrandingskamer zijn vrij van roet

Conclusie: Het hout is voldoende droog.



1



2



3



4



5



6



7

## WAARSCHUWING!!

Als het brandhout heel zachtjes brandt zonder vlammen of rook, en er te weinig lucht wordt toegevoegd, zullen onverbrande uitlaatgassen worden ontwikkeld.

Uitlaatgassen kunnen worden ontstoken en ontploft, wat leidt tot schade aan het materiaal en kan eventueel ook een persoonlijk letsel teweegbrengen.

Sluit **nooit** de volledige luchttoevoer af bij het aansteken van het vuur in de kachel.

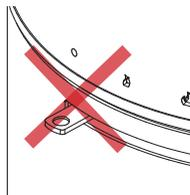

Voorbeelden van foto's



**Als er slechts een paar gloeiende kolen overblijven moet u het vuur weer aansteken.**

Als je gewoon nieuwe kolen toevoegd en het vuur niet opnieuw aansteekt zullen de kolen niet oplichten, maar worden er onverbrande uitlaatgassen ontwikkeld.



Hier is brandhout toegevoegd aan een gloeiend laag kolen die te klein is, en de luchtstroom is te klein - rook is ontwikkeld.



**Vermijd zware rook - gevaar van een uitlaatgassen explosie.**

In het geval van zeer zware rook, open de deur en maak het vuur opnieuw aan.

## Schudrooster en aslade

De kachel is voorzien van een schudrooster om de aspen af te leiden naar de aslade. De schudrooster beweegt heen en weer met de hendel.

### **LET OP!**

Gebruik handschoenen als de kachel te heet is. Duw de hendel in totdat de deur is gesloten.



De aslade bevindt zich onder de schudrooster en moet geleedigd worden indien nodig.

### **LET OP!**

Gebruik handschoenen als de kachel te heet is.



## Reiniging en zorg

Houtkachel en schoorsteen moeten jaarlijks gecontroleerd worden door een schoorsteenveger. De kachel moet koud zijn gedurende de reiniging en verzorging

Als het glas roetig is:

- Reinig het glas regelmatig en alleen wanneer de kachel koud is, anders zal het roet blijven kleven.
- Bevochtig een stuk papier of krantenpapier, dip het in de as, en wrijf over roetige glas.
- Daarna, wrijf met een stuk papier en het glas zal terug schoon worden.
- Als alternatief, kunt u ook een poetsmiddel voor glas gebruiken, dat u kunt verkrijgen bij uw RAIS verdeler.

Reinig de buitenkant met een zachte, droge doek of een zachte borstel.

Voorafgaand aan een nieuw verwarmingsseizoen, controleer de schoorsteen en de rookgas aansluiting op verstopping. Inspecteer de binnenkant en buitenkant van de oven op schade, vooral de pakking en de warmte isolerende platen (vermiculiet).

## Onderhoud/reserveonderdelen

Bewegende onderdelen verslijten vooral door veelvuldig gebruik. Deurafdichtingen zijn ook slijtageonderdelen. Gebruik alleen originele reserveonderdelen. Wij raden onderhoud uitgevoerd door uw verdeler aan na afloop van een verwarmingsperiode.

## Verbrandingskamer bekleding

De bekleding van de verbrandingskamer beschermt het kachellichaam tegen de warmte van het vuur temperatuurschommelingen kunnen resulteren in scheuren in de bekledingsplaten, welke, echter, de prestaties van de kachel niet beïnvloeden. Zij moeten niet vervangen worden tenzij een langdurig gebruik verkrumming veroorzaakt. Verbrandingskamer bekledingsplaten vereisen alleen een plaatsing in de kachel, en kunnen eenvoudig vervangen worden door uw verdeler of uzelf.

## bewegende onderdelen

Deurscharnieren en deurslot moeten indien nodig gesmeerd worden. Wij raden aan om uitsluitend onze smering spray te gebruiken, omdat het gebruik van andere producten kan leiden tot de vorming van geuren en residuen. Neem contact op met uw verdeler om het smeermiddel te verkrijgen.

## Het reinigen van de verbrandingskamer:

Trek indien nodig de aslade uit de kachel en plaats de as in een niet-brandbare container totdat ze zijn afgekoeld. U kunt de as weggooien samen met uw gewone huishoudelijk afval.

### NIET VERGETEN!

- Verwijder nooit alle assen uit de verbrandingskamer
- Hout brandt het beste op een laag as.

## Reinig de schoorsteen

Om toegang te krijgen tot het rookkanaal, verwijder de bovenplaat, leiplaat gemaakt van vermiculiet, en de rookchicane (staalplaat). Ze moeten voorzichtig behandeld worden.

Verwijder de rook converterplaat door hem naar achter te tillen en naar voor te draaien. Til de plaat er voorzichtig uit.



Verwijder de rookchicane door het omhoog te heffen en het naar achteren te kantelen. Trek de rookchicane eruit.

**N.B.**



Verwijder vuil en stof en plaats in omgekeerde volgorde.

## **LET OP!**

Wees voorzichtig bij het vervangen van de rook converterplaat en de rookchicane.

## Storingen

Rooklekkage rond de deur:

Dit kan het gevolg zijn van onvoldoende trek in de schoorsteen <math>< 12\text{Pa}</math>

- Controleer of het rookkanaal of de schoorsteen geblokkeerd is
- Controleer of de kap is ingeschakeld en, zo ja, schakel het uit en open voor een korte periode een raam / deur in de buurt van de kachel.

## Roet op glas

Kan veroorzaakt worden door

- overdreven nat brandhout
- de klepregeling is te laag

Zorg voor een juiste verwarming van de kachel tijdens het aansteken, voorafgaande aan het sluiten van de deur

## Kachel brandt te sterk

Mogelijke oorzaak:

- Lek rond de deurafdichting
- Schoorsteentrek te groot > 22 Pa, trekregelaar moet geïnstalleerd worden.

## Kachel brandt te zwak

Mogelijke oorzaak:

- onvoldoende hout
- Onvoldoende luchttoevoer voor kamerventilatie
- Vuil rookkanaal
- lekkende schoorsteen
- Lekkage tussen schoorsteen en rookkanaal

## Onvoldoende trek in de schoorsteen

Mogelijke oorzaak:

- Onvoldoende temperatuurverschil, b.v., als gevolg van een slecht geïsoleerde schoorsteen
- hoge buitentemperatuur, b.v., in de zomer
- Afwezigheid van wind
- De schoorsteen is te laag en overdekt
- Valse lucht in de schoorsteen
- Schoorsteen en rookkanaal verstopt
- Het huis mist ventilatie (gebrek aan frisse luchttoevoer).
- Negatieve rookafzuiging (slechte trekcondities)

Met een koude schoorsteen of extreme weersomstandigheden, kan de slechte trek gecompenseerd worden door de kachel te verstreken met meer lucht dan normaal.

Als de onderbrekingen aanhouden, raden we u aan om contact op te nemen met uw RAIS verdeler of schoorsteenreiniger.

## **WAARSCHUWING!**

Als het brandhout damp of verkeerd gebruikt wordt, kan het leiden tot overmatige roetvorming in de schoorsteen en een schoorsteenbrand veroorzaken:

- In dit geval, sluit alle luchttoevoer van buiten (als een ventielaansluiting is geïnstalleerd) naar de kachel af
- Neem contact op met de brandweer
- gebruik **nooit** water!
- Daarna, moet u aan uw schoorsteenveger vragen om de kachel en schoorsteen te controleren

## **BELANGRIJK!**

- Om voor een veilige verbranding te zorgen, moeten er duidelijke gele vlammen of helder sintels zijn
- Brandhout moet daar niet liggen en "sudderden".

Als het brandhout slechts langzaam brandt zonder vlammen of het rookt, en er wordt te weinig lucht toegevoegd, zullen er zich onverbrande dampen ontwikkelen. Rookgassen kunnen ontsteken en exploderen. Dit kan resulteren in schade aan de uitrusting en in het slechtste geval aan mensen.

**Sluit** nooit de luchttoevoer af bij het aansteken van de kachel.

**Accessoires**

2711590 - draaischijf - VIVA

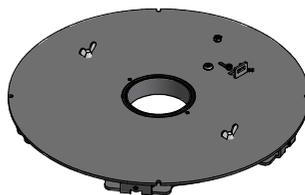

8142390 - draaischijfaansluiting



2796521 - 6KG warmte accumulerende stenen voor Viva 120 L 4 st. set.

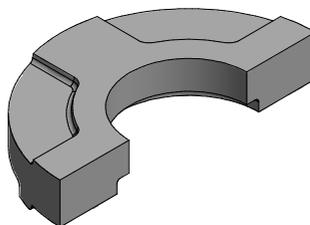

2710611SV - Roestvrijstalen klassieke bovenplaat voor de achteruitgang

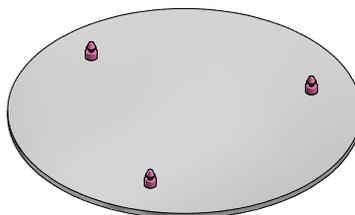

2710612SV - Roestvrijstalen klassieke bovenplaat voor boventuitgang

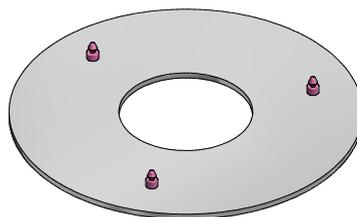

000651705xx / 3 - Lucht kit achter (xx: optionele kleurcode)

000651735xx - Lucht kit vloer - Viva L (xx: optionele kleurcode)

## Reserveonderdelenlijst voor VIVA 100 L - 120 L - 160 L

Het gebruik van reserveonderdelen anders dan deze aanbevolen door RAIS resulteert in het vervallen van de garantie.

Alle vervangbare onderdelen kunnen gekocht worden als reserveonderdelen van uw RAIS verdeler.

Zie afbeelding reserveonderdelen (achterkant van de handleiding).

xx: optionele kleurcode

Ref. Nr.	kwan- titeit	Onderdeelnr.	Beschrijving
1	1	17120xx	Glazen deur met enkel glas
2	1	17121xx	Klassiek glazen deur met enkel glas
3	1	2710601xx	Bovenplaat voor achteruitgang
4	1	2710602xx	Bovenplaat voor boventuitgang
5	1	2720601xx	Bovenplaat voor achteruitgang- Diepgetrokken
6	1	2720602xx	Bovenplaat voor achteruitgang- Diepgetrokken
7	1	61-00	Rookkanaal noppen 6 "
8	1	1313800	Schudrooster
9	1	1314001	Aslade
10	1	1712200	Skamol-set
11	1	1715500	Afdichtingsset voor glazen deur
12	1	1711890	Sluiting - Boven
13	1	1711891	Sluiting - Bodem
14	1	7301026	BA1 veer
15	1	1710924	Draad voor luchtklep
16	1	1710990	Luchtklep - Clever air eenheid
17	1	1711790	Luchtklep - Compleet

## Reserveonderdelenlijst voor VIVA 100 L - 120 L - 160 L

Het gebruik van reserveonderdelen anders dan deze aanbevolen door RAIS resulteert in het vervallen van de garantie.

Alle vervangbare onderdelen kunnen gekocht worden als reserveonderdelen van uw RAIS verdeler.

Zie afbeelding reserveonderdelen (achterkant van de handleiding).

xx: optionele kleurcode

Ref. Nr.	kwan- titeit	Onderdeelnr.	Beschrijving
1	1	17110xx	Glazen deur met dubbel glas
2	1	17111xx	Klassieke deur met dubbel glas
3	1	2710601xx	Bovenplaat voor achteruitgang
4	1	2710602xx	Bovenplaat voor bovenuitgang
5	1	2720601xx	Bovenplaat voor achteruitgang- Diepgetrokken
6	1	2720602xx	Bovenplaat voor achteruitgang- Diepgetrokken
7	1	61-00	Rookkanaal noppen 6 "
8	1	1313800	Schudrooster
9	1	1314001	Aslade
10	1	1712200-1	Skamol-set voor model met zijruiten
11	1	1715500	Afdichtingsset voor glazen deur
12		1715501	Afdichting zijruit
13	1	1711890	Sluiting - Boven
14	1	1711891	Sluiting - Bodem
15	1	7301026	BA1 veer
16	2	1715002	Int. glas t / zijde (Energie Plus)
17	1	1715003	Linker zijruit
18	1	1715004	Rechter zijruit
19	1	1712701xx	Staalkant - links
20	1	1712702xx	Staalkant - rechts
21	1	1710924	Draad voor luchtklep
22	1	1710990	Luchtklep - Clever air eenheid
23	1	1711790	Luchtklep - Compleet

# Viva 100 L

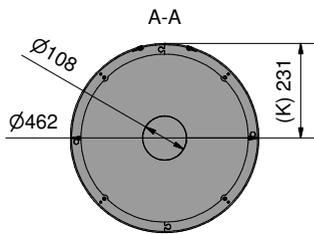
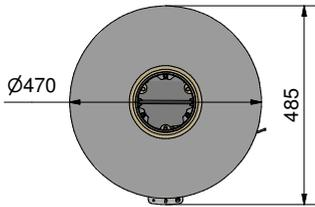
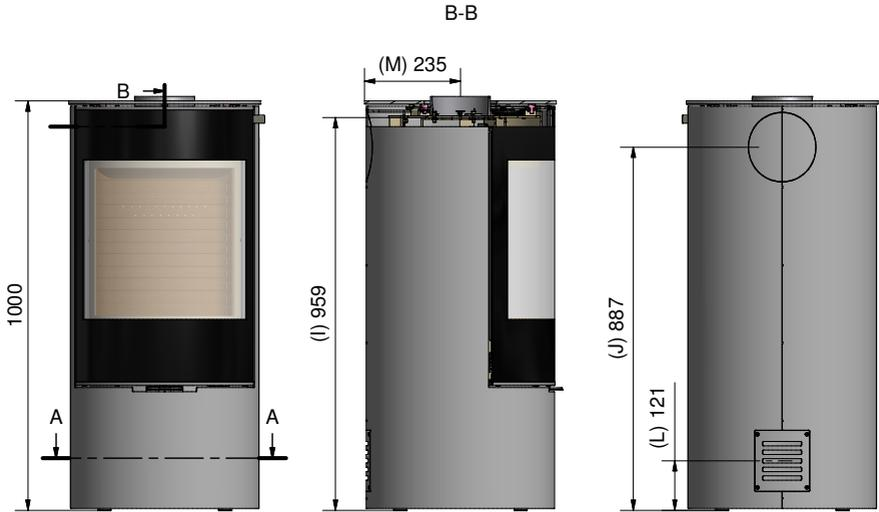

# Viva 120 L

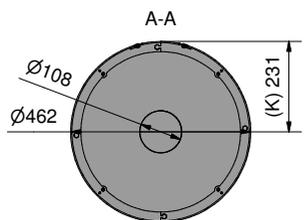
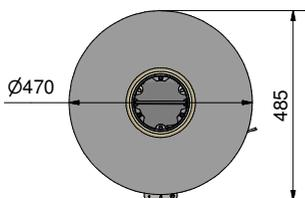
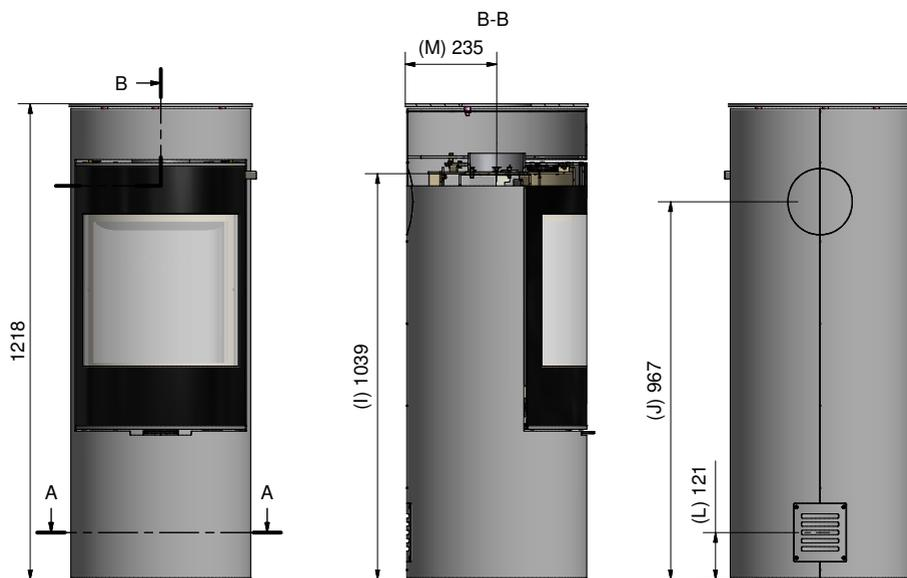

# Viva 160 L

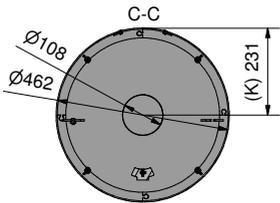
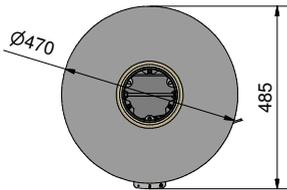
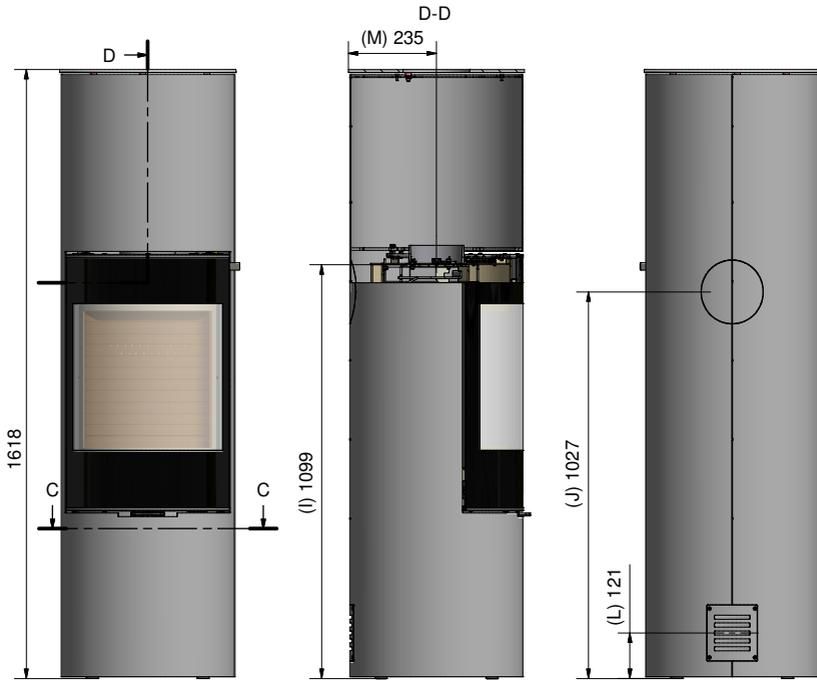

# Viva 100 L / Viva 120 L / Viva 160 L

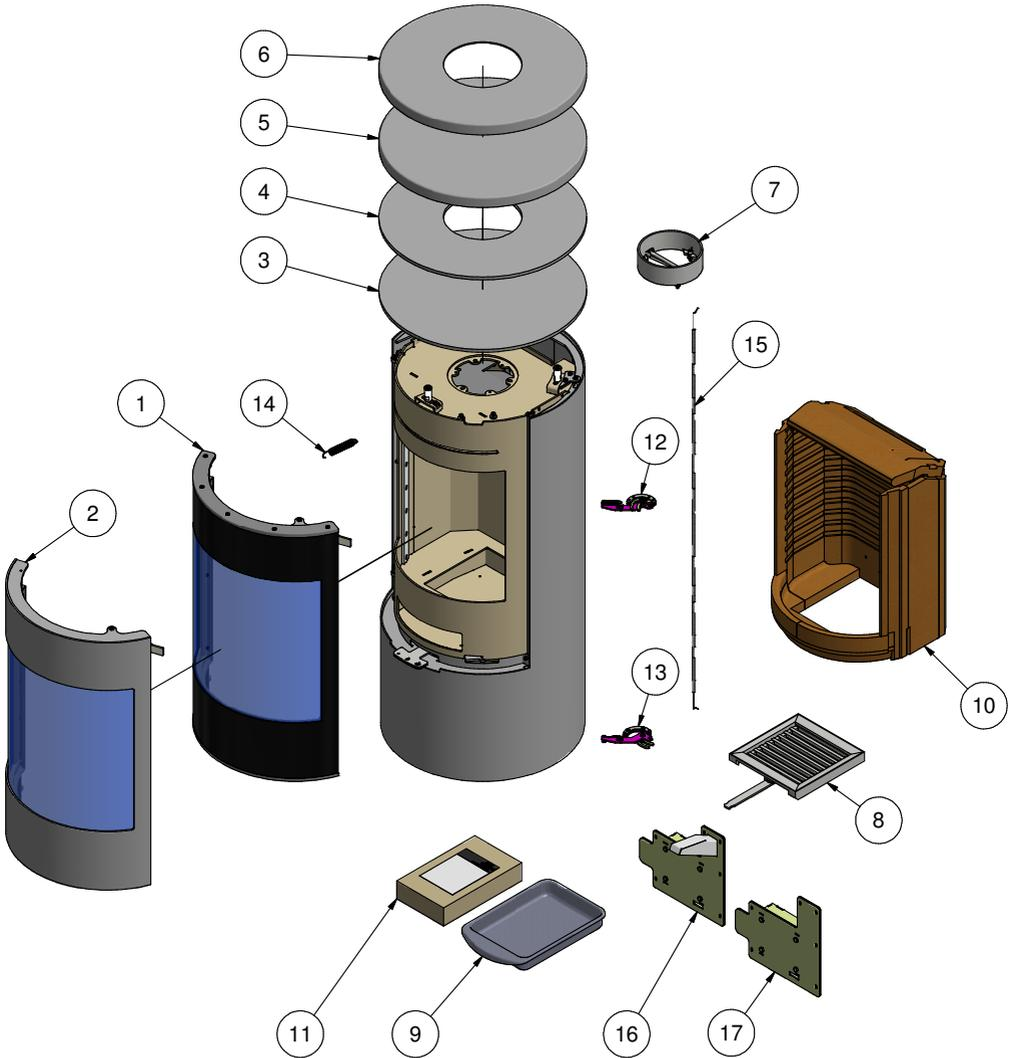

# Viva 100 L G / Viva 120 L G / Viva 160 L G

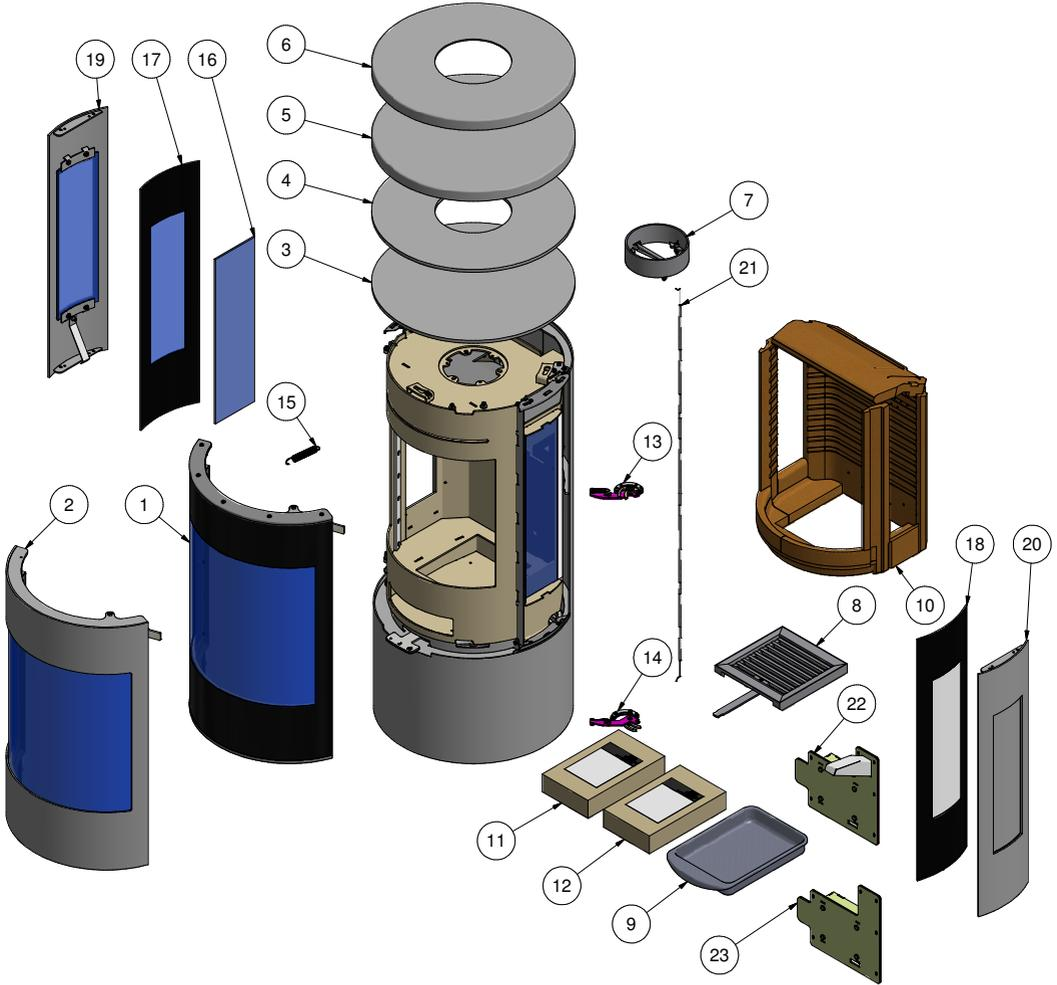



**attika**<sup>®</sup>  
FEUERKULTUR

**ATTIKA FEUER AG**

Brunnmatt 16  
CH-6330 Cham  
Switzerland  
[www.attika.ch](http://www.attika.ch)

**RAIS**<sup>®</sup>  
ART OF  FIRE

**RAIS A/S**

Industrivej 20  
DK-9900 Frederikshavn  
Denmark  
[www.rais.dk](http://www.rais.dk)