

## Fire Line Automatic 3 Fire Line Automatic 3 XL

<b>EN</b> INSTRUCTION MANUAL .....	5
<b>DE</b> BEDIENUNGSANLEITUNG .....	8
<b>FR</b> NOTICE D'UTILISATION .....	11
<b>ES</b> MANUAL DE USUARIO .....	14
<b>IT</b> MANUALE D'USO .....	17
<b>PL</b> INSTRUKCJA OBSŁUGI .....	20
<b>RU</b> ИНСТРУКЦИЯ ПО ЭКСПЛУАТАЦИИ.....	23
<b>SV</b> BRUKSANVISNING.....	26



## ENGLISH

The product is a decorative device creating real fire. Read the included documentation prior to installing and operating the device. Consult the local regulations for fireplaces.

- Do not turn on the device in case of fuel spill.
- Do not interfere in the fuel filler when the device is operating.
- Do not interfere in the device construction.
- Do not touch the filament and other hot elements.
- Do not transport the device if fueled.
- Do not leave an operating device unattended.

## DEUTSCH

Es ist ein Dekorationsprodukt und es brennt mit echtem Feuer. Vor der Montage und vor der Inbetriebnahme des Kamins lesen Sie bitte die beigelegte Dokumentation. Machen Sie sich mit den lokalen Vorschriften bezüglich der Kamine vertraut.

- im Falle des Brennstoffauslaufs, das Gerät nicht einschalten
- falls der Kamin im Betrieb ist, die Einfüllöffnung nicht berühren
- in die Konstruktion des Gerätes nicht eingreifen
- das Glühelement und andere warmen Elemente nicht berühren
- den, mit Brennstoff nachgefüllten Kamin nicht transportieren
- das Gerät im Betrieb nicht ohne Aufsicht lassen.

## ESPAÑOL

El producto es un dispositivo decorativo que produce fuego real. Familiarícese con la documentación adjunta antes de instalar e iniciar el dispositivo. Familiarícese con las regulaciones locales sobre chimeneas.

- No encienda el dispositivo si el combustible se derrama fuera del tanque.
- No toque el llenador de combustible cuando el dispositivo esté funcionando.
- No modifique la construcción del dispositivo.
- No toque el filamento o las partes calientes.
- No transporte el dispositivo con combustible.
- No deje el dispositivo funcionando sin supervisión.

## FRANÇAIS

Le produit est un dispositif décoratif qui produit un feu réel. Familiarisez-vous avec la documentation ci-jointe avant d'installer et de démarrer l'appareil. Familiarisez-vous avec les réglementations locales concernant les cheminées.

- Ne démarrez pas l'appareil en cas de débordement
- Ne touchez pas le lieu de remplissage de carburant lorsque l'appareil est en marche.
- Ne modifiez pas la construction de l'appareil.
- Ne touchez pas le filament ou les parties chaudes.
- Ne transportez pas l'appareil avec du carburant.
- Ne laissez pas l'appareil fonctionner sans surveillance.

## ITALIANO

Prodotto è un dispositivo decorativo che produce un vero fuoco. Familiarizzare con il manuale allegato prima di installare e avviare il dispositivo. Familiarizzare con le normative locali relative ai camini.

- Non avviare il dispositivo nel caso di fuoriuscita di carburante dal serbatoio.
- Non operare nei pressi di bocchettone di riempimento quando il dispositivo è in funzione.
- Non interferire nella costruzione del dispositivo.
- Non toccare la resistenza o le parti calde del dispositivo.
- Non trasportare il dispositivo con carburante.
- Non lasciare incustodito il dispositivo.

## POLSKI

Produkt jest urządzeniem dekoracyjnym wytwarzającym prawdziwy ogień. Zapoznaj się z załączoną dokumentacją przed montażem i uruchomieniem urządzenia. Zapoznaj się z lokalnymi przepisami dotyczącymi kominków.

- Nie uruchamiaj urządzenia w przypadku rozlania paliwa poza zbiornik.
- Nie operuj przy wlewie paliwa, gdy urządzenie jest uruchomione.
- Nie ingeruj w konstrukcję urządzenia.
- Nie dotykaj żarnika oraz rozgrzanych elementów.
- Nie transportuj urządzenia z paliwem.
- Nie pozostawiaj uruchomionego urządzenia bez nadzoru.

## РУССКИЙ

Продукт является декоративным изделием, производящим настоящий огонь. Ознакомьтесь с приложенной документацией перед монтажом и запуском устройства. Ознакомьтесь с местными правилами, касающимися каминов.

- Не включать устройства в случае утечки топлива из бака.
- Не заправлять камин топливом, когда устройство работает.
- Не вмешиваться в конструкцию устройства.
- Не трогать нити накаливания и горячих элементов.
- Нельзя перемещать устройство, когда наполнено топливом.
- Не оставлять запущенного устройства без присмотра

## SVENSKA

Produkten är en dekorativ anordning med levande eld. Läs den bifogade dokumentationen innan du installerar och startar anordningen. Läs lokala föreskrifter för eldstäder

- Starta inte anordningen i händelse av ett bränsleläckage ur behållaren.
- Utför inte några åtgärder i närheten av bränsleinloppet när anordningen är i drift.
- Ingrip inte i kaminens konstruktion.
- Rör inte vid glödråden eller andra upphettade anordningsdelar.
- Transportera inte kaminen med bränsle inne.
- Lämna inte en brinnande kamin obevakad.

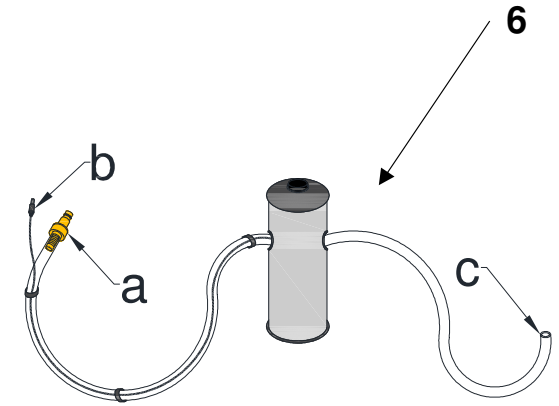
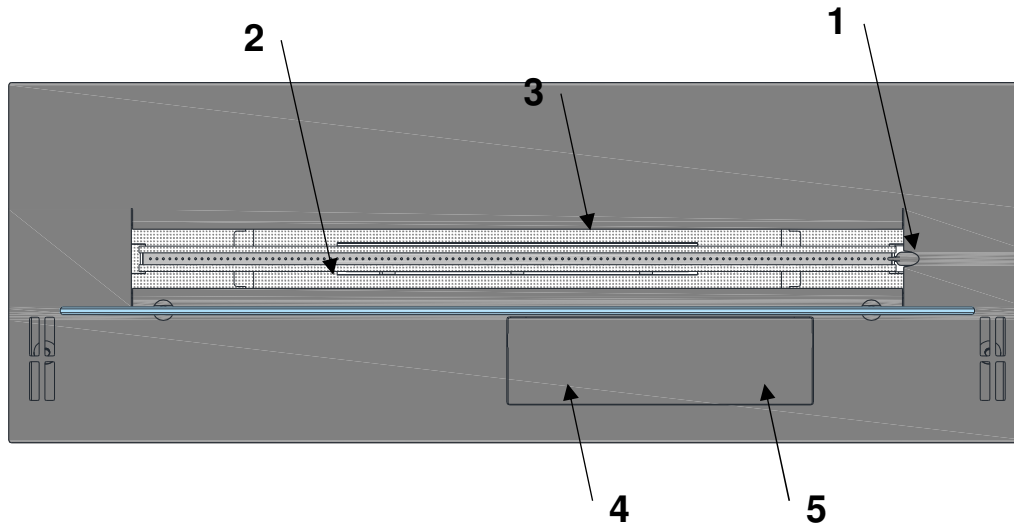

## EN

1. Filament
2. Burner
3. Device surface
4. Control panel
5. Fuel filler
6. Fuel pump (a, b, c)

## DE

1. Glühelement
2. Feuerungsleiste
3. Feuerungsrost
4. Bedienpanel
5. Brennstofftanköffnung
6. Brennstoffpumpe (a, b, c)

## ES

1. Filamento
2. Hogar
3. Rejilla
4. Panel de control
5. Llenado de combustible
6. Bomba (a, b, c)

## FR

1. Filament
2. Foyer
3. Brûleur
4. Panneau de commande
5. Remplissage
6. Pompe (a, b, c)

## IT

1. Resistenza
2. Focolare
3. Bruciatore
4. Pannello di controllo
5. Bocchettone di riempimento
6. Pompa di rifornimento (a, b, c)

## PL

1. Żarnik
2. Palenisko
3. Ruszt
4. Panel sterowania
5. Wlew paliwa
6. Pompa paliwa (a, b, c)

## RU

1. Нить накаливания
2. Желоб пламени
3. Верхняя плита
4. Панель управления
5. Отверстие для наполнения топливом
6. топливный насос (a, b, c)

## SV

1. Glödtråd
2. Hård
3. Galler
4. Styrrpanel
5. Bränsleinlopp
6. Bränslepump (a, b, c)

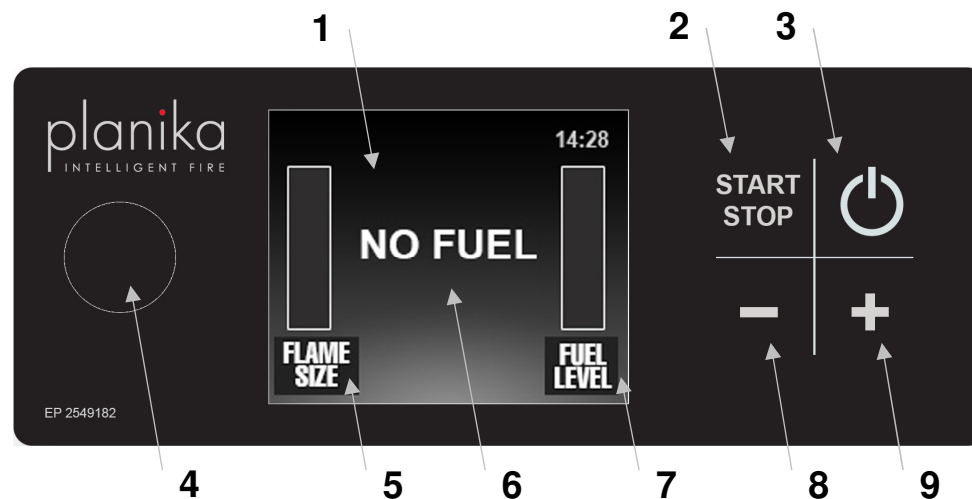

## EN

1. Display
2. Flame ignition / flame extinguishing
3. Power ON/OFF
4. Service socket
5. Flame height indicator
6. Message
7. Fuel level indicator
8. Lower flame
9. Higher flame

## DE

1. Display
2. Schaltet den Kamin ein/aus
3. Setzt den Kamin in/außer Betrieb
4. Service-USB-Eingang
5. Anzeige der Flammenhöhe
6. Meldung
7. Brennstoffstandanzeiger
8. Verringert die Flamme
9. Vergrößert die Flamme

## ES

1. Pantalla
2. Iniciar / apagar la operación del dispositivo
3. Encender / apagar el dispositivo
4. Entrada de servicio
5. Indicador de altura de la llama
6. Mensaje
7. Indicador de nivel de combustible
8. Reducir la altura de la llama
9. Aumentar la altura de la llama

## FR

1. Affichage
2. Démarrer / arrêter le fonctionnement de l'appareil
3. Allumer / éteindre l'appareil
4. Prise de service
5. Indicateur de hauteur de flamme
6. Message
7. Indicateur de niveau de carburant
8. Diminuer la hauteur de la flamme
9. Augmenter la hauteur de la flamme

## IT

1. Display
2. Avvio/Spengimento del dispositivo
3. Accensione/Spengimento del dispositivo
4. Presa d'assistenza
5. Indicatore d'altezza della fiamma
6. Comunicato
7. Indicatore di livello carburante
8. Riduzione l'altezza della fiamma
9. Aumento l'altezza della fiamma

## PL

1. Wyświetlacz
2. Odpalenie / wygaszanie płomienia
3. Włączenie / wyłączenie urządzenia
4. Gniazdo serwisowe
5. Wskaźnik wysokości płomienia
6. Komunikat
7. Wskaźnik poziomu paliwa
8. Zmniejszenie wysokości płomienia
9. Zwiększenie wysokości płomienia

## RU

1. Дисплей
2. Запуск устройства
3. Включение / выключение устройства
4. Сервисное гнездо
5. Индикатор уровня высоты пламени
6. Сообщение
7. Индикатор уровня топлива
8. Уменьшение высоты пламени
9. Увеличение высоты пламени

## SV

1. Skärm
2. Tändning / släckning av flammans
3. Påsättning / avstängning av enheten
4. Serviceuttag
5. Flamhöjdindikator
6. Meddelande
7. Bränsleindikator
8. Sänk flammans
9. Höj flammans

## FILLING FUEL

1. Open the control panel and fuel inlet (I) and turn the device ON by pressing .
2. If the tank is empty (**NO FUEL**) or you want to fill the fuel, open the fuel inlet (I) and firmly connect the pump hose 'a' (click!) and power cable 'b' (II) (**REFUELLING, PLEASE WAIT**).

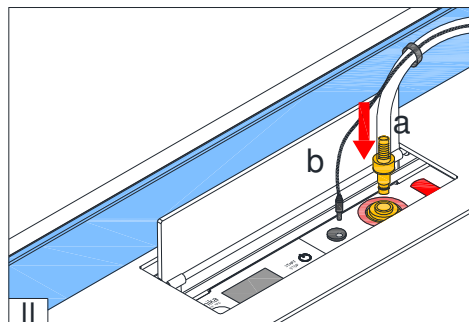
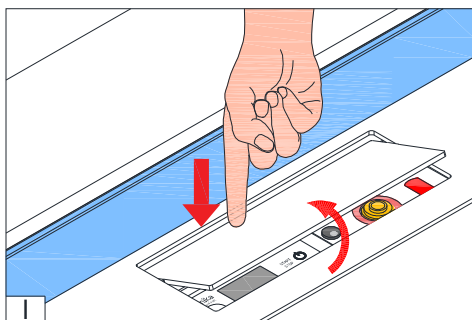

3. Place the fuel container stably on the floor and insert the pump hose 'c' (III). Press and hold the button on the pump to start refuelling (IV).

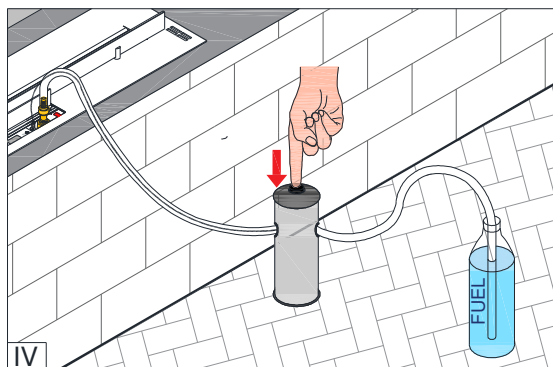
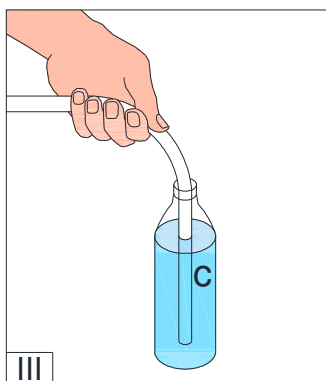

Once the fuel container has been emptied, replace it with a full one and start the pump again (see point 3).

The pump will stop when the tank is full (sound + **RESERVOIR FULL**)

4. Disconnect the power cable 'b'. To disconnect the pump, hold the end of the hose 'a' and firmly press the plate in the place marked with a sticker (V). Close the fuel inlet.
5. Shake the remaining fuel from the hose 'c' to the container and place the pump in the bag (VI).

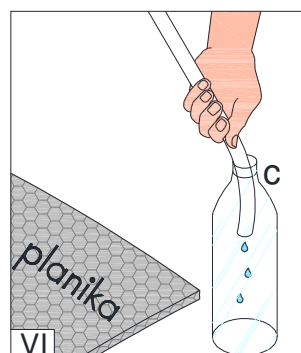
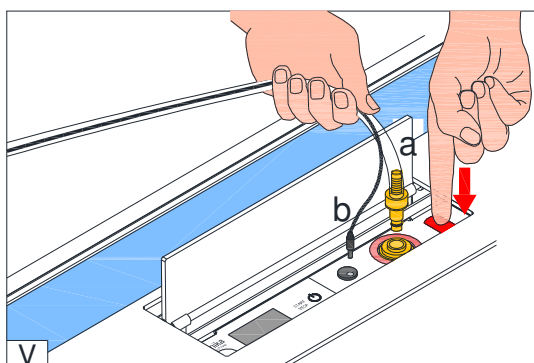

## FLAME IGNITION

Message **READY** indicates that the device is ready to ignite the flame.

Press **START**. Flame ignition will take 2-10 minutes (**PLEASE WAIT**). The smell of ethanol vapours can be present during the ignition. The message **WORKING** indicates that the flame has been ignited and the device reached the working temperature.

## FLAME HEIGHT REGULATION

When the flame is ignited (**WORKING**), press **+** or **-** to make the flame higher or lower in 6 levels. The default flame height is 4.

**ATTENTION!** In case the device temperature is too high, the flame will be automatically lowered and the height regulation blocked. If the temperature keeps increasing, the flame will be extinguished (**COOLING THE DEVICE, TEMPERATURE TOO HIGH**).

## FLAME EXTINGUISHING

To extinguish the flame:

- press  or

- press **STOP**. In this case, an additional system of fans will be enabled to cool the device faster.

Message **COOLING THE DEVICE** indicates that the device is being cooled. You can ignite the flame again when the device is cooled – message **READY**.

## TURNING THE DEVICE OFF

To turn the device OFF, press .

The device will be turned OFF automatically once any error occurs (see the error table on the next page).

## SLEEP FUNCTION

The **SLEEP** function extinguishes the flame after a set period of time (max. 3 hours).

When the flame is ignited (**WORKING**), press and hold **+** and **-** for 10 seconds. Then, press **+** to set the time after which the flame will be extinguished and accept with **-**. A timer will appear in the right upper corner of the display, indicating the time remaining to flame extinguishing.

## MENU

The menu is available when messages **READY** or **NO FUEL** are displayed. To enter the menu, press and hold **+** for 8 seconds. Scroll through the settings with **+** and accept by pressing **-**. To quit the menu, wait for couple of seconds or press .

SETTING	DESCRIPTION
Device IP	View the IP address to configure wireless connection (only if a Wi-Fi network is configured).
WIFI CONFIG	Wireless control configuration (see the next page).
MTZ mode	External temperature module configuration (read the manual included with the module).
Lock the device	Control panel lock. Enable by pressing <b>-</b> in the menu. To disable, press and hold <b>START/STOP</b> for 5 seconds.
Child lock	Child lock – flame ignition is initiated by pressing <b>START/STOP</b> for 3 seconds. Choose <b>ON/OFF</b> to enable/disable the function.
Set time	Set the hour by pressing <b>+</b> , next press <b>-</b> and set minutes. Accept with <b>-</b> .
Remote Control	Programming a new remote or connecting one remote with multiple devices. Press <b>-</b> to start the configuration. Press and hold <b>START, STOP, +, -</b> for 1 second, respectively. Message <b>PROGRAMMING FINISHED</b> informs that the configuration has been successfully completed.
Display off	If inactive for 1 minute, the display will turn off. Choose <b>ON/OFF</b> to enable or disable the option.
Fast start	Faster flame ignition (enabled by default). The power consumption is 100W higher when the device is ready for flame ignition. Choose <b>OFF</b> to disable.
Serial number	View the device serial number.
Software	View the software version.
History	View 40 recent messages.

## WIRELESS CONTROL CONFIGURATION



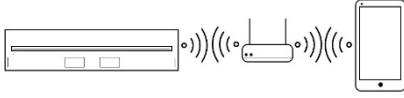
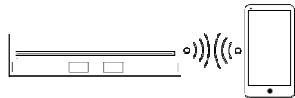

1. To start the configuration, select **Wi-Fi CONFIG** in the menu. Time to finish the configuration is 5 minutes.
2. Enable Wi-Fi connection in your mobile device and connect to **planika123** network (if the network is not visible on the list, disconnect the power supply from the device for 10 seconds and start the configuration again).
3. Open the browser in your mobile device and enter '**planika.net**'. A control panel will appear.
4. Go to **SETTINGS**. Choose the connection mode (**MODE**) and security protocol (**SECURITY**). Enter the network name (**SSID\_NAME**) and password (**PASSWORD**). Accept your settings by pressing **submit**.

		<b>STA</b>	<b>AP</b>
<b>MODE</b>	<b>OFF</b> Blocks wireless control via Wi-Fi.	Connection with via your local network and a router 	Direct connection between the device and your mobile device (outside your local network) 
<b>SECURITY</b>	--	Choose the security protocol used in your local network (usually <b>WPA/WPA2</b> ).	Choose security protocol <b>WPA</b> (recommended) or <b>WEP</b> .
<b>SSID_NAME</b>	--	Enter the name of your local network.	Create a network name.
<b>PASSWORD</b>	--	Enter your local network password.	Create a network password (min. 8 characters).

5. Connect to the selected/created network in the Wi-Fi menu in your mobile device.
6. Read the IP address (**Device IP**) in the device menu and enter it in the browser in your mobile device. A control panel will appear.

## ERRORS

The errors are accompanied by a sound signal. Press **START/STOP** to mute or turn the device OFF by pressing .

<b>ERROR</b>	<b>SOLUTION</b> <i>(contact the Service Department if the solution does not eliminate the error)</i>
TEMPERATURE TOO HIGH DEVICE HIT DEVICE TILTED	Wait for <b>READY</b> .
CO2 LEVEL TOO HIGH	Ventilate the room to reduce the CO <sub>2</sub> level. Wait for <b>READY</b> .
WARNING CLOSE THE LID	Do not fill the fuel. Close the fuel inlet lid.
CHECK THE TANK WIRE CONNECTION	Disconnect the fuel tank wires and connect them again. (FLA 3 XL)
ERROR 01	Fuel spillage has been detected. Turn the device OFF by pressing  and disconnect the pump. Wipe the visible liquid and wait for min. 1 hour. If the error is not eliminated, wait for min. 24 hours.
ERROR 05	The device has been moved. Eliminate the source of shock. Wait for <b>READY</b> .
ERROR 06/16/17/20	Turn the device OFF  , wait for min. 5 minutes and turn the device ON.
ERROR 15	Turn the device OFF  and level the surface on which the device is installed.
ERROR 21	Turn the device OFF  and ON. Wait for <b>READY</b> .
ERROR 02/03/04/10/16/31/32/41/51/61	Contact the Service Department.

## FUEL

Use only fuels consisting of **86-96,6%** ethanol by volume. FANOLA® is the recommended fuel. Do not use gel, thick and viscous fuels or fuels of improper electric conductivity. The values must be compliant with those of FANOLA®. Other fuels, such as dehydrated ethanol (i.e. consisting of more than 96,6% by volume ethanol) will cause a device error and loss of the guarantee. **Fuels consisting of 100% by volume ethanol will damage the device.**

**CLEANING** – Clean with a damp cloth and delicate detergents, only when the device is turned off and cooled.

**SERVICE** – (keep the provided USB cable for servicing purposes) [www.planikafires.com/service](http://www.planikafires.com/service)

## BRENNSTOFFNACHFÜLLEN

1. Öffnen Sie die Klappe des Bedienpanels und Einfüllklappe (I) und drücken Sie  um den Kamin einzuschalten.
2. Ist der Brennstofftank leer (**NO FUEL**) und möchten Sie den Brennstoff nachfüllen, öffnen Sie die Einfüllklappe (I) und schließen Sie die Brennstoffpumpe 'a' (es wird ein Klick-Geräusch zu hören) und elektrische Leitung 'b' (II) (**REFUELLING, PLEASE WAIT**).

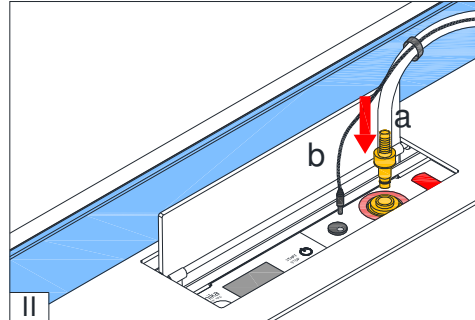
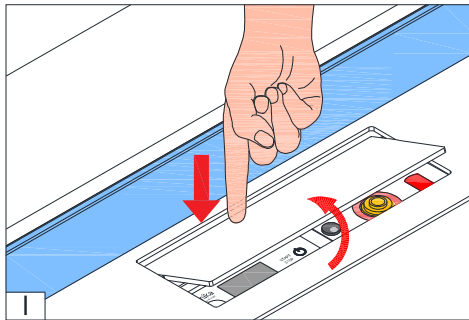

3. Stellen Sie den Behälter stabil auf dem Boden. Stecken Sie das steife Rohr in den Kanister hinein, wovon der Brennstoff in den Tank des Gerätes hineingepumpt werden soll 'c' (III). Drücken Sie den Knopf auf der Pumpe (IV), um Brennstoffnachfüllen zu beginnen.

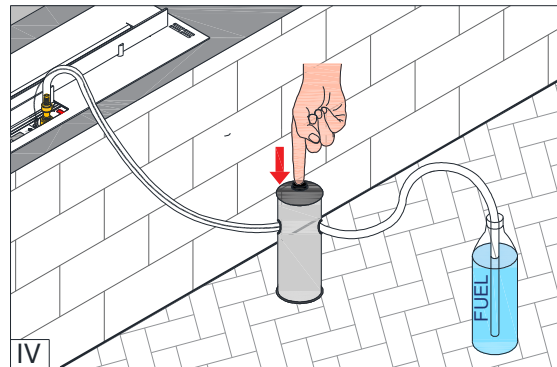
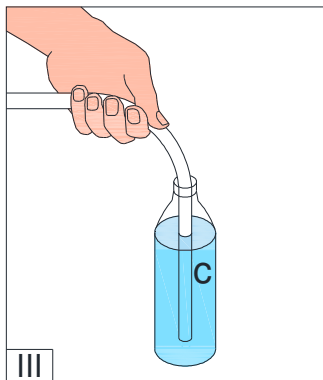

Falls der Kanister leer ist, können Sie den Kanister austauschen und die Pumpe wieder aktivieren (Siehe Punkt 3).

Die Pumpe wird automatisch ausgeschaltet, sobald der Brennstoffbehälter befüllt wird (Signalton + **RESERVOIR FULL**).

4. Trennen Sie die elektrische Leitung 'b' vom Gerät. Ziehen Sie den Pumpenschlauch 'a' heraus, indem Sie die untere Metallfläche stark eindrücken (markiert mit einem Aufkleber) (V). Schließen Sie die Einfüllklappe.
5. Schütten Sie den restlichen Kraftstoff vom Pumpenschlauch 'c' in den Behälter und stecken Sie die Pumpe in die Pumpeschützhülle (VI).

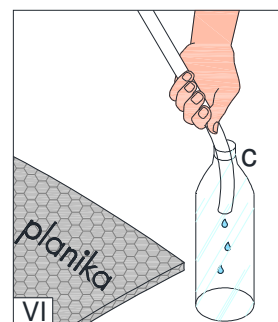
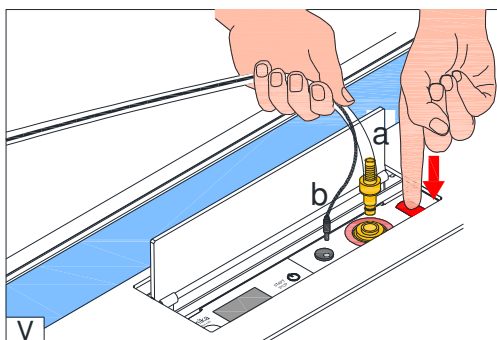

## FLAMMENZÜNDUNG

Die Meldung **READY** bedeutet, dass der Kamin betriebsbereit ist.

Drücken Sie **START**. Die Flammzündung dauert 2-10 Minuten (**PLEASE WAIT**). In dieser Zeit kann der Geruch von Kraftstoffdämpfen zu spüren sein. Die Meldung **WORKING** bedeutet, dass die Flamme gezündet wurde und der Kamin die Betriebstemperatur erreicht hat.



## REGULIERUNG DER FLAMMENHÖHE

Wenn die Flamme brennt (**WORKING**), drücken Sie **+** oder **-**, um die Flammenhöhe auf sechs Stufen zu ändern. Das Gerät schaltet sich standardmäßig auf die Stufe 4 ein.

**ACHTUNG!** Falls der Kamin zu hohe Temperatur erreicht, wird die Flamme automatisch verringert und die Möglichkeit die Flammenhöhe zu ändern wird blockiert. Falls die Temperatur weiter ansteigen wird, wird die Flamme ausgelöscht (**COOLING THE DEVICE, TEMPERATURE TOO HIGH**).

## FLAMMENAUSCHLÖSCHUNG

Um die Flamme auszulöschen:

- drücken Sie  oder
- **STOP**. In diesem Fall, schalten sich die Ventilatoren ein, die Abkühlung des Kamins beschleunigen.

Die Meldung **COOLING THE DEVICE** bedeutet, dass der Kamin bereits gekühlt wird. Die erneute Inbetriebnahme des Kamins ist erst nach Abkühlung des Gerätes möglich (**READY**).

## AUSSCHALTUNG DES GERÄTES

Um den Kamin vollständig auszuschalten, drücken Sie .

Das Gerät wird sich automatisch ausschalten, wenn irgendwelche Fehler auftreten, wenn der Kamin im Betrieb ist (Siehe Tabelle mit Alarmmeldungen).

## SLEEP-FUNKTION

Das Gerät kann man so programmieren, dass es sich nach einer bestimmten Zeit automatisch ausschaltet. (max. 3 Stunden).

Wenn Sie auf dem Display die Meldung (**WORKING**) sehen, muss man die Tasten **+** und **-** gleichzeitig für 10 Sekunden festhalten. Mit Hilfe der Taste **+** wählen Sie den gewünschten Zeitraum (nicht länger als 3 Stunden) und dann bestätigen Sie die Wahl Sie mit der Taste **-**. In der rechten oberen Ecke erscheint ein Timer, der die verbleibende Zeit zur automatischer Erlöschung der Flamme anzeigt.

## MENÜ

Der Zugang zum Menü ist möglich, wenn auf dem Display die Meldung **READY** und **NO FUEL** zu sehen ist. Um in den Menü überzugehen, halten Sie ca. 8 Sekunden die Taste **+** fest. Die Optionen im Menü wählen Sie mit **+**. Die Wahl der ausgewählten Option bestätigen Sie mit **-**. Um das Menü zu verlassen warten Sie bitte einige Sekunden oder drücken Sie die Taste .

POSITION IM MENÜ	FUNKTION
Device IP	Überprüfung des IP-Adresse des Gerätes (sobald das Gerät mit WiFi konfiguriert wurde)
WIFI CONFIG	WiFi-Konfiguration (Siehe die nächste Seite).
MTZ mode	Konfiguration des Außentemperatursensors. (Siehe dem Modul beigelegte Anleitung).
Lock the device	Gerätesperre. Zum Einschalten halten Sie die Taste <b>-</b> fest. Um das Gerät wieder zu aktivieren, halten Sie ca. 5 Sekunden die Taste <b>START/STOP</b> fest.
Child lock	Kindersicherung - Die Tasten des Bedienpanels werden erst nach 3 Sekunden aktiviert, so dass das Gerät durch Unbefugte nicht genutzt wird. Wähle <b>ON/OFF</b> um die Funktion ein-/auszuschalten.
Set time	Stellen Sie die Uhrzeit mit der Taste <b>+</b> ein, dann <b>-</b> drücken und die Minuten mit der Taste <b>+</b> einstellen. Die Wahl mit <b>-</b> bestätigen.
Remote Control	Mit dieser Funktion kann die Fernbedienung konfiguriert werden oder es können mehrere Geräte mit einer Fernbedienung verbunden werden. Um die Konfiguration zu beginnen halten Sie die Taste <b>-</b> fest. Drücken Sie auf der Fernbedienung für eine Sekunde folgende Tasten nacheinander: <b>START, STOP, +, -</b> . Sobald die Konfiguration abgeschlossen wird, erscheint die Meldung <b>PROGRAMMING FINISHED</b> .
Display off	Einstellung des Standby-Modus nach einer Inaktivität (ca. 1 Minute). Wähle <b>ON/OFF</b> , um die Funktion ein-/auszuschalten.
Fast start	Diese Funktion wird fabrikmäßig aktiviert. Dank dieser Funktion ist die Wartezeit auf die Flammen während der Inbetriebnahme wesentlich kürzer. Bei eingeschalteter Funktion <b>FAST START</b> nimmt das Gerät 100W Energie auf. Wähle <b>OFF</b> um die Funktion auszuschalten.
Serial number	Zeigt die Seriennummer des Gerätes.
Software	Zeigt die installierte Softwareversion.
History	Zeigt die letzten 40 Meldungen

## WIFI-KONFIGURATION



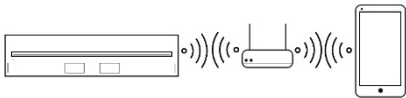
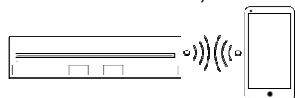

1. Im Menü des Kamins **Wi-Fi CONFIG** wählen, um die Konfiguration durchzuführen. Die Konfiguration sollte innerhalb von 5 Minuten durchgeführt werden.
2. Im mobilen Gerät WiFi aktivieren und sich mit dem Netzwerk **planika123** verbinden (Ist das Netzwerk nicht verfügbar – trennen Sie den Kamin für ca. 10 Sekunden und wiederholen Sie die Konfiguration).
3. Die Suchmaschine im mobilen Gerät öffnen und die Adresse **planika.net** eintippen. Es erscheint der Steuerungsbildschirm.
4. Die Einstellungen (**SETTINGS**) wählen. Verbindungsmodus (**MODE**) und Sicherung des Netzwerks (**SECURITY**) wählen, und Netzwerknamen (**SSID\_NAME**) sowie Passwort (**PASSWORD**) eintragen. Die Wahl mit **submit** bestätigen.

MODE	<b>OFF</b> Die Steuerung mit dem via Wi Fi wird nicht möglich	<b>STA</b> Die Verbindung zwischen dem lokalen Netzwerk und Router. 	<b>AP</b> Die direkte Verbindung zwischen den Geräten (außerhalb dem lokalen Netzwerk) 
<b>SECURITY</b>	--	Die gleiche Verschlüsselung wählen, die beim Anschluss an das Netzwerk (am meisten <b>WPA/WPA2</b> ) verwendet wurde.	Eine von folgenden Verschlüsselungen wählen: <b>WPA</b> (empfohlen) oder <b>WEP</b> .
<b>SSID_NAME</b>	--	Den genauen Namen des Netzwerks eintragen, mit dem man sich verbinden möchte.	Den beliebigen Namen des Netzwerks eintragen, das erstellt wird.
<b>PASSWORD</b>	--	Das Passwort eintragen.	Das Passwort erstellen. (mind. 8 Zeichen).

5. Sich mit dem ausgewählten/erstellten Netzwerk im mobilen Gerät verbinden.
6. Im Menü des Gerätes IP Adresse ablesen (**Device IP**) und diese in der Suchmaschine im mobilen Gerät eintragen. Es erscheint das Steuerungsbildschirm.

## ALARMMELDUNGEN

Die Fehler werden zusätzlich mit einem Signalton gemeldet. Um den Signalton leiser zu machen, drücken Sie **START/STOP** oder schalten Sie den Kamin mit der Taste  aus.

MELDUNGEN	FEHLERBEHEBUNG <i>(Falls der Fehler nicht behoben wurde, setzen Sie sich mit dem Service in Verbindung)</i>
TEMPERATURE TOO HIGH DEVICE HIT DEVICE TILTED	Warten bis die Meldung <b>READY</b> erscheint.
CO2 LEVEL TOO HIGH	Bitte den Raumdurchlüften, um den Stand von CO <sub>2</sub> im Raum zu verringern. Warten bis die Meldung <b>READY</b> erscheint.
WARNING CLOSE THE LID CHECK THE TANK WIRE CONNECTION	Den Brennstoff nicht nachfüllen! Die Einfüllklappe schließen. Trennen Sie die Tankleitungen vom Kamin und schließen Sie diese wieder an. (FLA 3 XL)
ERROR 01	Der Brennstoff wurde verschüttet oder eine Undichtigkeit wurde entdeckt. Bitte den Kamin mit der Taste  ausschalten und die Brennstoffpumpe vom Kamin trennen. Die sichtbare Feuchte abwischen und mind. 1 Stunde warten. Falls die Meldung nicht verschwinden, den Kamin ausschalten und mind. 24 Stunden warten.
ERROR 05	Der Kamin wurde bewegt. Die Meldung geht nach dem Ausbleiben der Störungsquelle aus. Warten Sie auf <b>READY</b> .
ERROR 06/16/17/20	Den Kamin mit der Taste  ausschalten. Bitte 5 Minuten warten und den Kamin erneut einschalten.
ERROR 15	Den Kamin mit der Taste  ausschalten. Die Aufstellfläche des Gerätes waagrecht ausrichten.
ERROR 21	Den Kamin mit der Taste  ausschalten und erneut einschalten. Bitte warten bis die Meldung <b>READY</b> erscheint.
ERROR 02/03/04/10/16/31/32/41/51/61	Setzen Sie sich mit Service in Verbindung.

## BRENNSTOFF

Für den ordnungsgemäßen Betrieb des Gerätes sollte der Ethanolbrennstoff mit Alkoholkonzentration von **86 – 96,6 %** verwendet werden. Empfohlen wird FANOLA® von Planika. Bitte keine dickflüssige und klebrige Brennstoffe sowie keine mit der ungeeigneten Leitfähigkeit verwenden. Die Nutzung anderer Brennstoffe z. B. des entwässerten Ethanols (mit Alkoholkonzentration von mehr als 96,6%) kann Beschädigung des Kamins verursachen und zum Verlust der Garantie führen. **Die Verwendung eines Brennstoffes mit Alkoholkonzentration von 100% kann die Beschädigung des Kamins verursachen.**

**REINIGUNG** – Mit einem feuchten Lappen und milden Reinigungsmittel reinigen, nur wenn der Kamin ausgeschaltet und abgekühlt ist.

## RELLENO DEL COMBUSTIBLE

1. Abra el panel de control y un relleno de combustible (I) y encienda el dispositivo presionando .
2. Si el tanque está vacío (NO FUEL) o si desea añadir combustible, abra la entrada (I) y conecte la manguera de la bomba 'a' (escuchará un clic) y el cable eléctrico 'b' (II) (**REFUELLING, PLEASE WAIT**).

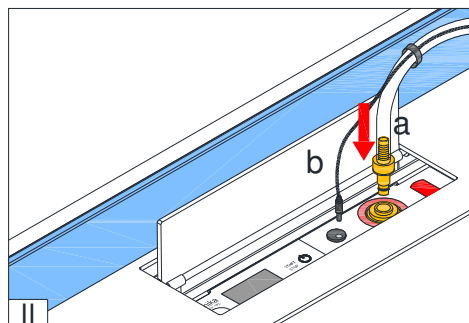
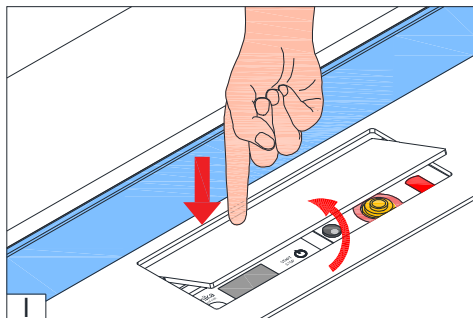

3. Coloque el contenedor de combustible firmemente en el suelo y coloque la manguera de la bomba 'c' (III). Mantenga presionado el botón de la bomba (IV) para comenzar a verter.

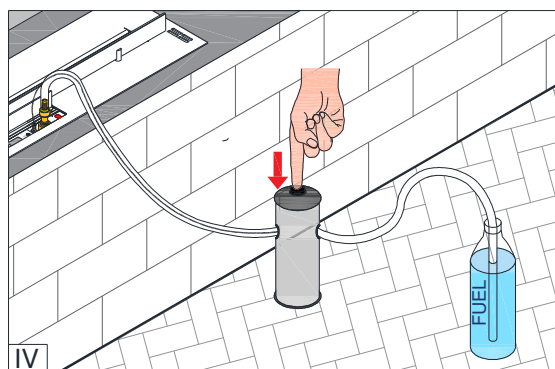
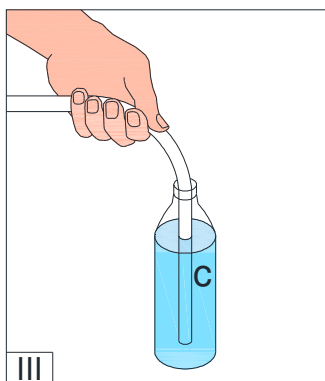

Cuando el contenedor de combustible esté vacío, reemplácelo por uno lleno y vuelva a encender la bomba (consulte el punto 3).

La bomba se apagará cuando el tanque de combustible esté lleno (señal de sonido + **RESERVOIR FULL**).

4. Desenchufe el cable de alimentación 'b'. Para desconectar la bomba, sostenga el extremo de la manguera 'a' y presione firmemente la placa de relleno de combustible en el área etiquetada con la etiqueta (V). Cierre la tapa del depósito de combustible.
5. Agite el combustible residual de la manguera 'c' en la botella y coloque la bomba en la cubierta VI).

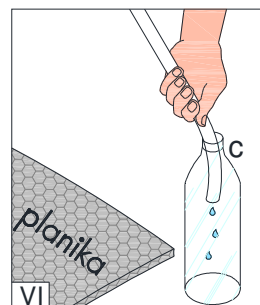
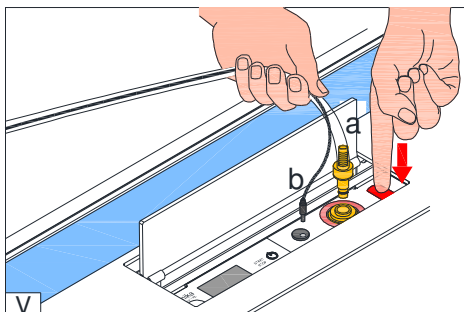

## ENCENDIDO DE LA LLAMA

El mensaje **READY** significa que el dispositivo está listo para encender la llama.

Presiona **START**. Encender la llama tarda de 2 a 10 minutos (**PLEASE WAIT**). Durante este tiempo, se puede sentir el olor de los vapores de combustible. El mensaje **WORKING** indica que la llama se ha encendido y que el dispositivo ha alcanzado la temperatura de funcionamiento.

## REGULACIÓN DE LA ALTURA DE LLAMA

Cuando la llama esta encendida (**WORKING**), presione **+** o **-**, para aumentar o disminuir su altura en 6 niveles. La llama se enciende por defecto en el cuarto nivel de altitud.

**¡ATENCIÓN!** En caso de temperatura demasiado alta del dispositivo, la altura de la llama se reducirá automáticamente y se bloqueará la posibilidad de su regulación. Si la temperatura continúa aumentando, la llama se apagará (**COOLING THE DEVICE, TEMPERATURE TOO HIGH**).

## APAGAR LA LLAMA

Para apagar la llama:

- presione  o

- presione **STOP**. En este caso, los ventiladores también se activarán, acelerando la refrigeración del dispositivo.

El mensaje **COOLING THE DEVICE** significa que el dispositivo está frío. La reactivación de la llama solo es posible después de que el dispositivo se haya enfriado (**READY**).

## APAGAR EL DISPOSITIVO

Para apagar el dispositivo por completo, presione .

El dispositivo se apagará automáticamente cuando se detecten irregularidades (consulte la tabla de mensajes).

## FUNCIÓN SLEEP

Función **SLEEP** la extinción automática de la llama después de un tiempo específico (máximo 3 horas)

Cuando la llama esta encendida (**WORKING**) presione **+** o **-** simultáneamente durante aproximadamente 10 segundos. Con el botón **+** establece el tiempo después del cual la llama debe ser extinguida. Confirma la selección con el botón **-**. En la esquina superior derecha de la pantalla, se mostrará un temporizador para medir el tiempo restante hasta que la llama se apague automáticamente.

## MENU

El menú está disponible cuando se muestra **READY** o **NO FUEL**. Para ingresar al menú, mantenga presionado **+** durante 8 segundos. Cambie el elemento del menú con el botón **+** y confirme su selección presionando **-**. Para salir del menú, espere unos segundos o presione .

POSICIÓN MENU	FUNCIÓN
Device IP	Ver la dirección IP para configurar una conexión remota (si está configurada una red WiFi).
WIFI CONFIG	Configuración del control de dispositivos móviles a través de la red WiFi (consulte la página siguiente).
MTZ mode	Configuración del módulo de temperatura exterior MTZ (consulte las instrucciones incluidas con el módulo).
Lock the device	Bloqueo del panel de control. Enciéndala presionando <b>-</b> en el menú de funciones. Para desactivar el bloqueo, presione <b>START / STOP</b> durante 5 segundos
Child lock	Bloqueo parental: la llama se activará después de presionar <b>START / STOP</b> durante 3 segundos. Seleccione <b>ON / OFF</b> para habilitar / deshabilitar la función
Set time	Ajuste la hora con <b>+</b> , luego presione <b>-</b> y configure los minutos con <b>+</b> . Confirmar <b>-</b> .
Remote Control	Programación de un nuevo control remoto o configuración de una conexión de control remoto con varios dispositivos. Proceda a la configuración presionando <b>-</b> . Presione <b>START, STOP, +, -</b> en el control remoto durante 1 segundo. El mensaje <b>PROGRAMMING FINISHED</b> informa sobre la configuración completa.
Display off	La pantalla se apaga después de un período de inactividad (aproximadamente 1 minuto). Seleccione <b>ON / OFF</b> para activar o desactivar la función
Fast start	La función de encendido más rápido de la llama ( <b>ON</b> por defecto). La función aumenta el consumo de energía en aproximadamente 100 W. Seleccione <b>OFF</b> para apagar.
Serial number	Vista del número de serie del dispositivo.
Software	Vista de la versión del software del dispositivo.
History	Vista de los últimos 40 mensajes mostrados.

## CONFIGURACIÓN LA COMUNICACIÓN INALÁMBRICA



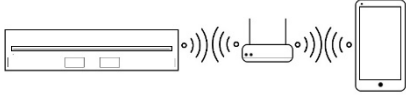
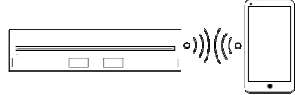

1. Inicie la configuración seleccionando **Wi-Fi CONFIG** en el menú del dispositivo. El tiempo de configuración es de 5 minutos.
2. Inicie la conexión WiFi en el dispositivo móvil y conéctese a la red **planika123** (si la red no está visible, desconecte la alimentación del dispositivo FLA durante 10 segundos y repita la configuración).
3. Abra el navegador en su dispositivo móvil e ingrese la dirección **planika.net**. La pantalla de control aparece.
4. Vaya a la configuración (**SETTINGS**). Seleccione el modo de conexión (**MODE**) y la protección de la red (**SECURITY**), y luego ingrese el nombre de la red (**SSID\_NAME**) y la contraseña (**PASSWORD**). Confirma los datos con el botón **submit**.

MODE	OFF	STA	AP
	Bloquea la capacidad de controlar el dispositivo a través de WiFi.	Conexión a través de una red local existente y enrutador 	Conexión directa entre dispositivos (fuera de la red local) 
SECURITY	--	Elija la encriptación utilizada en la red, con el que desea hacer una conexión (generalmente <b>WPA/WPA2</b> ).	Elige encriptación <b>WPA</b> (recomendado) o <b>WEP</b> .
SSID_NAME	--	Ingrese el nombre de la red existente con la que desea conectarse.	Crea un nombre de red
PASSWORD	--	Ingrese la contraseña de la red.	Crea una contraseña de red (mínimo 8 caracteres).

5. Conéctese a la red seleccionada / creada en el menú de Wi-Fi en el dispositivo móvil.
6. Lea la dirección IP (**Device IP**) en el menú del dispositivo e ingréselo en el navegador en el dispositivo móvil. La pantalla de control aparece.

### MENSAJES DE ALARMA

Los mensajes van acompañados de una señal de sonido. Para silenciarlo, presione **START / STOP** o apague el dispositivo .

MENSAJE	PROCEDIMIENTO <i>(contacte al servicio si el procedimiento recomendado no elimina el error)</i>
TEMPERATURE TOO HIGH	Espera el mensaje <b>READY</b> .
DEVICE HIT	
DEVICE TILTED	
CO2 LEVEL TOO HIGH	Ventila la habitación para bajar el nivel de CO <sub>2</sub> . Espera el mensaje <b>READY</b> .
WARNING CLOSE THE LID	¡No rellene de combustible! Cierre la tapa del depósito de combustible.
CHECK THE TANK WIRE CONNECTION	Desconecte y vuelva a conectar los cables del tanque de combustible. (FLA 3 XL)
ERROR 01	El combustible se ha derramado en el dispositivo. Apaga el dispositivo  y desconecte la bomba de combustible. Limpie el líquido visible y espere un min. 1 hora. Si el mensaje no desaparece, apague el dispositivo y espere un mínimo 24 horas.
ERROR 05	Hubo un movimiento. Elimina la fuente del movimiento. Espera el mensaje <b>READY</b> .
ERROR 06/16/17/20	Apague el dispositivo  , espere 5 minutos y vuelva a encenderlo.
ERROR 15	Apague el dispositivo  y nivele la superficie
ERROR 21	Apague  y enciende el dispositivo de nuevo. Espera el mensaje <b>READY</b> .
ERROR 02/03/04/10/16/31/32/41/51/61	Contacta el servicio

### COMBUSTIBLE

Use solo combustible de etanol con una concentración de **86 - 96.6%** de etanol contaminado. El combustible recomendado es FANOLA®. No use combustibles de gel ni conductividad eléctrica densa, viscosa o inadecuada. Los valores del combustible utilizado deben ser compatibles con los valores de combustible FANOLA®. El uso de otros combustibles, como el etanol deshidratado (es decir, con una concentración superior al 96,6%), puede provocar un error del dispositivo y un accidente y consecuentemente la pérdida de la garantía. **El uso de combustible 100% dañará el dispositivo.**

**LIMPIEZA** – Limpie con un paño húmedo y medidas suaves cuando el dispositivo se apaga y se enfría.

**SERVICIO** – (mantenga el cable USB incluido para fines de servicio) [www.planikafires.com/service](http://www.planikafires.com/service)

## RAVITAILLEMENT DU CARBURANT

1. Ouvrez le panneau de commande et remplissage de carburant (I) et allumez l'appareil en appuyant sur .
2. Si le réservoir est vide (**NO FUEL**) ou si vous voulez ajouter du carburant, ouvrez le remplisseur (I) et reliez le tuyau de pompe 'a' (vous entendrez un clic) et le fil électrique 'b' (II) (**REFUELLING, PLEASE WAIT**).

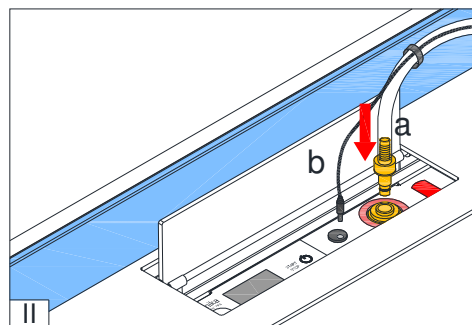
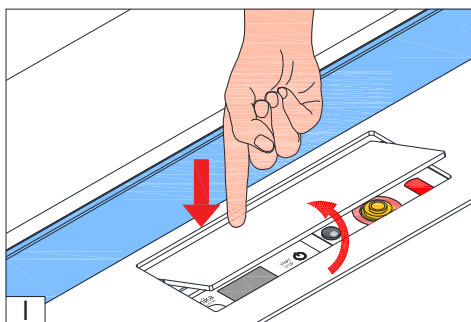

3. Placez le réservoir de carburant fermement sur le sol et placez le tuyau de la pompe 'c' (III) dedans. Appuyez sur le bouton de la pompe (IV) et maintenez-le enfoncé pour commencer à verser.

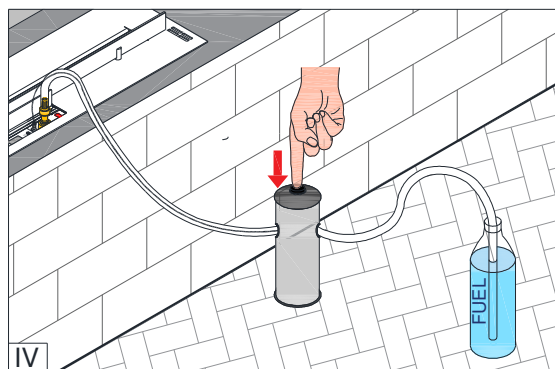
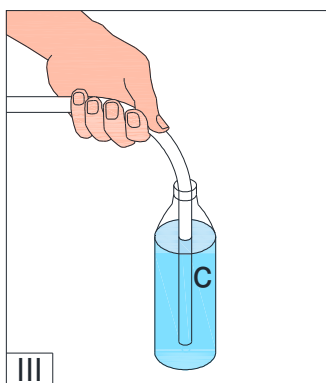

Lorsque le réservoir de carburant est vide, il faut le remplacer par un réservoir plein et redémarrer la pompe (voir point 3). La pompe s'éteint lorsque le réservoir de carburant est plein (signal sonore + **RESERVOIR FULL**)

4. Débranchez le cordon d'alimentation 'b'. Pour déconnecter la pompe, tenez l'extrémité du flexible 'a' et appuyez fermement sur la plaque de remplissage du carburant marquée d'un autocollant (V). Fermez le volet du réservoir de carburant.
5. Secouez le reste du carburant du fil 'b' dans la bouteille et placez la pompe dans le couvercle (VI).

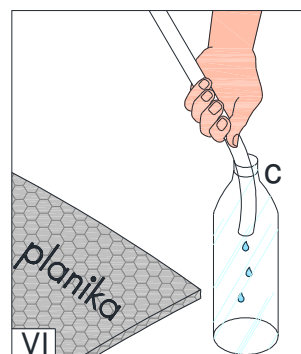
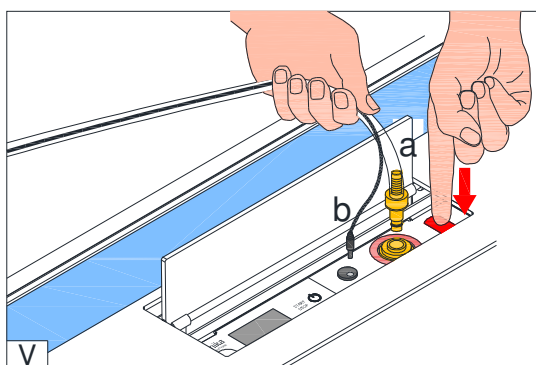

## ALLUMAGE DE LA FLAMME

Le message **READY** signifie que l'appareil est prêt à démarrer la flamme.

Appuyez sur **START**. L'allumage de la flamme durera de 2 à 10 minutes (**PLEASE WAIT**). Pendant ce temps, l'odeur des vapeurs de carburant peut être ressentie. Le message **WORKING** indique que la flamme a été allumée et que l'appareil a atteint la température de fonctionnement.

## RÉGLAGE DE LA HAUTEUR DE FLAMME

Lorsque la flamme est allumée, (**WORKING**), appuyez sur **+** ou **-**, pour augmenter ou diminuer sa hauteur en 6 niveaux. La flamme s'allume par défaut au niveau de la 4ème niveau.

**ATTENTION!** En cas de température trop élevée de l'appareil, la hauteur de la flamme sera automatiquement réduite et la possibilité de sa régulation bloquée. Si la température continue à augmenter, la flamme s'éteindra (**COOLING THE DEVICE, TEMPERATURE TOO HIGH**).

## ÉTEINDRE LA FLAMME

Pour éteindre la flamme il faut::

- appuyer  ou

- appuyer **STOP**. Dans ce cas, les ventilateurs seront également activés, accélérant le refroidissement de l'appareil.

Le message **COOLING THE DEVICE** signifie que l'appareil est refroidi. Le rallumage de la flamme n'est possible qu'après le refroidissement de l'appareil (**READY**).

## ÉTEINDRE LE DISPOSITIF

Pour éteindre complètement l'appareil, appuyez sur .

L'appareil s'éteint automatiquement lorsque des irrégularités sont détectées (voir le tableau des messages).

## FONCTION SLEEP

Fonction **SLEEP** permet l'extinction automatique de la flamme après une durée spécifiée (maximum 3 heures).

Lorsque la flamme est allumée (**WORKING**), maintenez **+** et **-** simultanément pendant environ 10 secondes.

Appuyez sur **+** pour régler l'heure après laquelle la flamme doit être éteinte. Confirmez la sélection avec le bouton **-**. Dans le coin supérieur droit de l'écran, une minuterie s'affiche pour mesurer le temps restant jusqu'à ce que la flamme s'éteigne automatiquement.

## MENU

Le menu est disponible lorsque **READY** ou **NO FUEL** est affiché. Pour entrer dans le menu, maintenez **+** pendant 8 secondes. Changez l'élément de menu avec le bouton **+** et confirmez votre sélection en appuyant sur **-**. Pour quitter le menu, attendez quelques secondes ou appuyez sur .

POSITION MENU	FONCTION
Device IP	Affichage de l'adresse IP pour configurer une connexion à distance (si un réseau WiFi est configuré).
WIFI CONFIG	Configuration du contrôle des appareils mobiles via le réseau WiFi (voir page suivante).
MTZ mode	Configuration du module de température extérieure MTZ (voir les instructions fournies avec le module).
Lock the device	Verrouillage du panneau de commande. Allumez-le en appuyant sur <b>-</b> dans le menu de fonction. Pour désactiver le verrouillage, appuyez sur <b>START / STOP</b> pendant 5 secondes.
Child lock	Verrouillage parental - la flamme sera activée après avoir appuyé sur <b>START / STOP</b> pendant 3 secondes. Sélectionnez <b>ON / OFF</b> pour activer / désactiver la fonction.
Set time	Réglez l'heure avec <b>+</b> , puis appuyez sur <b>-</b> et réglez les minutes avec <b>+</b> . Confirmez avec le <b>-</b> .
Remote Control	Programmation d'une nouvelle télécommande ou configuration d'une connexion de contrôle à distance avec plusieurs appareils. Passez à la configuration en appuyant sur <b>-</b> . Appuyez sur <b>START, STOP, +, -</b> sur la télécommande pendant 1 seconde. Le message <b>PROGRAMMING FINISHED</b> informe sur la configuration terminée.
Display off	L'écran s'éteint après une période d'inactivité (environ 1 minute). Sélectionnez <b>ON / OFF</b> pour activer ou désactiver la fonction.
Fast start	La fonction d'allumage plus rapide de la flamme ( <b>ON</b> par défaut). La fonction augmente la consommation d'environ 100 W. Sélectionnez <b>OFF</b> pour l'éteindre.
Serial number	Le numéro de série de l'appareil.
Software	La version du logiciel de l'appareil.
History	40 derniers messages affichés.

## CONFIGURATION DE COMMUNICATION SANS FIL



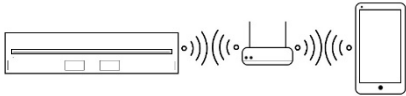
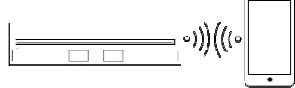

1. Lancez la configuration en sélectionnant **Wi-Fi CONFIG** dans le menu de l'appareil. L'heure de la configuration est de 5 minutes.
2. Lancez la connectivité WiFi sur le périphérique mobile et connectez-vous au réseau **planika123** (si le réseau n'est pas visible, coupez l'alimentation du périphérique FLA pendant 10 secondes et répétez la configuration).
3. Ouvrez le navigateur sur votre appareil mobile et entrez l'adresse **planika.net**. L'écran de contrôle apparaît.
4. Accédez aux paramètres (**SETTINGS**). Sélectionnez le mode de connexion (**MODE**) et la protection réseau (**SECURITY**), puis entrez le nom du réseau (**SSID\_NAME**) et le mot de passe (**PASSWORD**). Confirmez les données avec le bouton **submit**.

	OFF	STA	AP
<b>MODE</b>	Il bloque la possibilité de contrôler l'appareil via le WiFi.	Connexion via un réseau local existant et un routeur 	Connexion directe entre périphériques (en dehors du réseau local) 
<b>SECURITY</b>	--	Choisissez le cryptage utilisé dans le réseau, avec lequel vous voulez faire une connexion (généralement <b>WPA/WPA2</b> ).	Choisissez <b>WPA</b> (recommandé) ou <b>WEP</b> .
<b>SSID_NAME</b>	--	Entrez le nom du réseau existant avec lequel vous souhaitez vous connecter.	Créez un nom de réseau, que vous voulez créer.
<b>PASSWORD</b>	--	Entrez le mot de passe du réseau.	Créez un mot de passe réseau (minimum 8 caractères)

5. Connectez-vous au réseau sélectionné / créé dans le menu Wi-Fi de l'appareil mobile.
6. Lisez l'adresse IP (**Device IP**) dans le menu de l'appareil et entrez-la dans le navigateur de l'appareil mobile. L'écran de contrôle apparaît.

### MESSAGES D'ALARME

Les messages sont accompagnés d'un signal sonore. Pour le couper, appuyez sur **START/STOP** ou éteignez le dispositif avec le bouton .

MESSAGE	PROCÉDURE (contactez le service si la procédure recommandée n'élimine pas l'erreur)
TEMPERATURE TOO HIGH	Attendez le message <b>READY</b> .
DEVICE HIT	
DEVICE TILTED	
CO2 LEVEL TOO HIGH	Ventiler la pièce pour abaisser le niveau de CO <sub>2</sub> . Attendez le <b>READY</b> .
WARNING CLOSE THE LID	Ne pas faire le plein! Fermez le volet du réservoir de carburant.
CHECK THE TANK WIRE CONNECTION	Débranchez les conduites du réservoir de carburant et rebranchez-les. (FLA 3 XL)
ERROR 01	Le carburant s'est répandu dans l'appareil. Éteignez l'appareil  et débranchez la pompe à carburant. Essuyez le liquide visible et attendez min. 1 heure. Si le message ne disparaît pas, éteignez l'appareil et attendez au moins 24 heures.
ERROR 05	Il y avait un mouvement. Éliminer la source du mouvement. Attendez <b>READY</b> .
ERROR 06/16/17/20	Éteignez l'appareil  , attendez 5 minutes et rallumez-le.
ERROR 15	Éteignez l'appareil  et nivelez la surface sur laquelle il est situé.
ERROR 21	Éteignez l'appareil  , rallumez l'appareil. Attendez le message <b>READY</b> .
ERROR 02/03/04/10/16/31/32/41/51/61	Contactez le service

### CARBURANT

Utilisez uniquement de l'éthanol avec une concentration de **86 à 96,6%** d'éthanol contaminé. Le carburant recommandé est FANOLA®. N'utilisez pas de gel ou de conductivité électrique dense, visqueuse ou inadéquate. Les valeurs du carburant utilisé doivent être compatibles avec les valeurs de carburant FANOLA®. L'utilisation d'autres combustibles, tels que l'éthanol déshydraté (c'est-à-dire avec une concentration supérieure à 96,6%), peut entraîner une défaillance de l'appareil et un accident et par conséquent la perte de la garantie. **L'utilisation de 100% de carburant endommagera l'appareil.**

**NETTOYAGE** – Nettoyer avec un chiffon humide et des nettoyeurs délicats lorsque l'appareil est éteint et refroidi.

**SERVICE** – (Gardez le câble USB inclus pour le service) [www.planikafires.com/service](http://www.planikafires.com/service)



## L'AVVIO DEL DISPOSITIVO E RIFORNIMENTO DI COMBUSTIBILE

1. Aprire il pannello di controllo e lo sportellino di serbatoio (I) e accendere il dispositivo premendo .
2. Se il serbatoio è vuoto (**NO FUEL**) o si desidera aggiungere del combustibile, aprire lo sportellino di rifornimento (I) e con il movimento deciso collegare il tubo della pompa 'a' (si sente un clic!) e il filo elettrico 'b' (II) (**REFUELLING, PLEASE WAIT**).

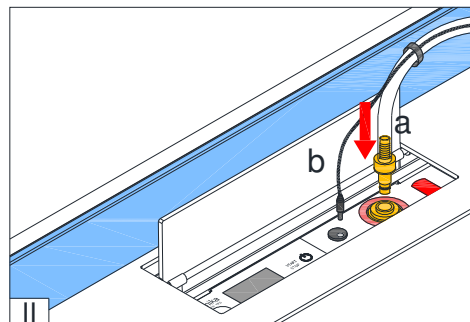
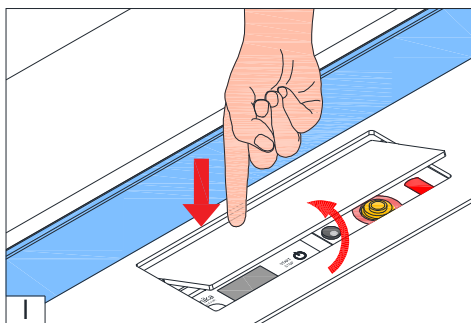

3. Posizionare in modo stabile il contenitore di combustibile sul pavimento e inserire il tubo della pompa 'c' (III) al suo interno. Per iniziare il rifornimento tenere premuto il pulsante sulla pompa (IV).

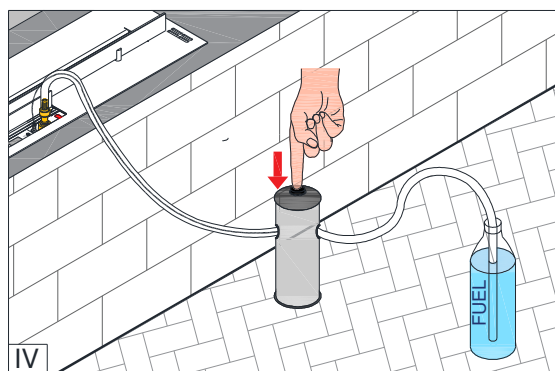
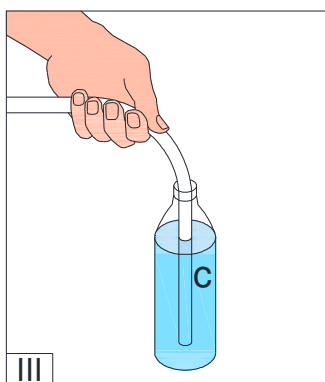

Quando il serbatoio del combustibile è vuoto, sostituirlo con uno pieno e avviare nuovamente la pompa (punto 3).

La pompa si spegne quando il serbatoio del combustibile è pieno (segnale sonoro + **RESERVOIR FULL**).

4. Scollegare il cavo di alimentazione 'b'. Per sganciare la pompa, tenere l'estremità del tubo 'a' e premere la piastra di rifornimento del carburante in posizione contrassegnata con un adesivo (V). Chiudere lo sportello del serbatoio di combustibile.
5. Scuotere il carburante rimanente dal tubo 'c' sul coperchio della pompa (VI).

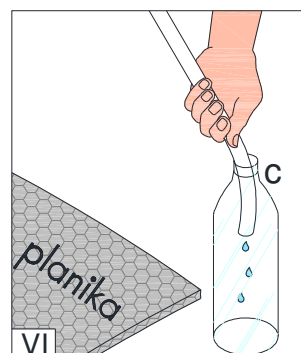
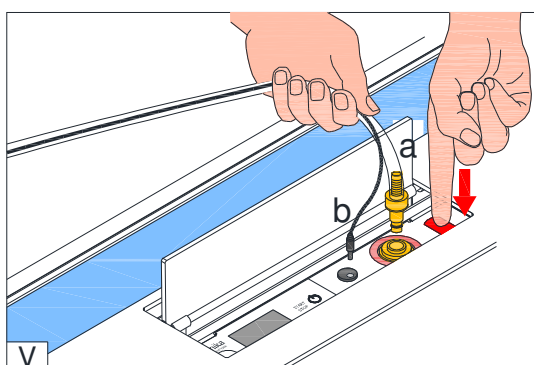

## ACCENSIONE DELLA FIAMMA

Il comunicato **READY** indica che il dispositivo è pronto per accendere la fiamma.

Premere **START**. L'apparizione della fiamma richiede 2-10 minuti (**PLEASE WAIT**). Durante questo periodo, si avverte l'odore dei vapori di combustibile. Comunicato **WORKING** informa che la fiamma è stata attivata e che il dispositivo ha raggiunto la temperatura di funzionamento.

## REGOLAZIONE DELL'ALTEZZA DELLA FIAMMA

Quando viene attivata la fiamma (WORKING), premere + o - per aumentare o diminuire la sua altezza in 6 livelli. Come l'impostazione di fabbrica, la fiamma si accende al 4 ° livello.

**ATTENZIONE!** In caso di temperatura troppo alta del dispositivo, l'altezza della fiamma verrà automaticamente ridotta e la possibilità della sua regolazione verrà bloccata. Se la temperatura continua a salire, la fiamma si spegnerà (COOLING THE DEVICE, TEMPERATURE TOO HIGH).

## SPEGNIMENTO DELLA FIAMMA

To extinguish the flame:

- premere  o

- premere **STOP**. In questo caso vengono attivate le ventole, accelerando il raffreddamento del dispositivo.

Il comunicato **COOLING THE DEVICE** indica che il dispositivo si sta raffreddando. Un successivo avvio è possibile solo dopo che il dispositivo si è raffreddato (**READY**).

## SPEGNIMENTO DEL DISPOSITIVO

Per spegnere completamente il dispositivo, premere .

Il dispositivo si spegne automaticamente quando vengono rilevate irregolarità nel funzionamento (vedere la tabella dei messaggi).

## FUNZIONE SLEEP

La funzione **SLEEP** attiva l'estinzione automatica della fiamma dopo un periodo di tempo specificato (massimo 3 ore). Quando la fiamma viene attivata (**WORKING**), tenere premuto contemporaneamente + e - per circa 10 secondi. Premere + per impostare il tempo dopo il quale la fiamma deve essere estinta. Confermare la selezione con il pulsante -. Nell'angolo in alto a destra dello schermo, verrà visualizzato un timer per misurare il tempo rimanente fino a quando la fiamma si spegne automaticamente.

## MENU

Il menu è disponibile quando viene visualizzato **READY** o **NO FUEL**. Per entrare nel menu tenere premuto + per 8 secondi. Cambiare la voce del menu con il pulsante + e confermare la selezione premendo -. Per uscire dal menu, attendere qualche secondo o premere .

VOCE NEL MENU	FUNZIONE
Device IP	Visualizzazione dell'indirizzo IP per configurare una connessione remota (se è stata configurata una rete WiFi).
WIFI CONFIG	Configurazione del controllo dei dispositivi mobili tramite la rete WiFi (vedere la pagina successiva).
MTZ mode	Configurazione del modulo di temperatura esterna MTZ (vedere le istruzioni allegate al modulo).
Lock the device	Blocco del pannello di controllo. Avviare premendo - nel menu delle funzioni. Per disattivare il blocco, premere <b>START / STOP</b> per 5 secondi.
Child lock	Child lock – flame ignition is initiated by pressing <b>START/STOP</b> for 3 seconds. Choose <b>ON/OFF</b> to enable/disable the function.
Set time	Impostare l'ora con +, quindi premere - e impostare i minuti con +. Confermare con -.
Remote Control	Programmazione di un nuovo telecomando o configurazione di una connessione di controllo remoto con diversi dispositivi. Procedere alla configurazione premendo -. Premere <b>START, STOP, +, -</b> sul telecomando per 1 secondo. Il messaggio <b>PROGRAMMING FINISHED</b> informa sulla configurazione completata.
Display off	Oscuramento dello schermo dopo un periodo di inattività (circa 1 minuto). Selezionare <b>ON/OFF</b> per attivare o disattivare la funzione.
Fast start	La funzione dell'accensione più veloce della fiamma (come l'impostazione di fabbrica, la funzione è abilitata). La funzione aumenta il consumo di energia di circa 100 W. Selezionare <b>OFF</b> per spegnere.
Serial number	Indica il numero di serie del dispositivo.
Software	Indica la versione di software del dispositivo.
History	Indica ultimi 40 messaggi visualizzati.

## CONFIGURAZIONE WIRELESS

1. Avviare la configurazione selezionando CONFIG Wi-Fi nel menu del dispositivo. Il tempo per la configurazione è di 5 minuti.
2. Avviare la connettività WiFi sul dispositivo mobile e collegarsi alla rete **planika123** (se la rete non è visibile, scollegare l'alimentazione al dispositivo FLA per 10 secondi e ripetere la configurazione).
3. Aprire il browser sul dispositivo mobile e inserire l'indirizzo **planika.net**. Viene visualizzata la schermata di controllo.
4. Passare alle impostazioni (**SETTINGS**). Selezionare la modalità di connessione (**MODE**) e la protezione di rete (**SECURITY**), quindi immettere il nome della rete (**SSID\_NAME**) e la password (**PASSWORD**). Confermare i dati con il pulsante **submit**.

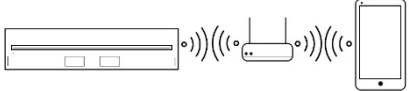
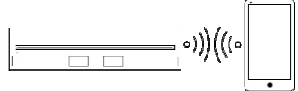
	OFF	STA	AP
<b>MODE</b>	Blocca la possibilità di controllo del dispositivo tramite WiFi.	Connessione tramite una rete locale esistente e un router 	Connessione diretta tra i dispositivi (al di fuori della rete locale) 
<b>SECURITY</b>	--	Scegli la crittografia utilizzata nella rete, con cui vuoi stabilire una connessione (di solito <b>WPA/WPA2</b> ).	Scegli la crittografia <b>WPA</b> (consigliata) o <b>WEP</b> .
<b>SSID_NAME</b>	--	Immettere il nome della rete esistente con cui si desidera connettere.	Creare un nome di rete, che si vuole impostare.
<b>PASSWORD</b>	--	Inserire la password di rete.	Creare una password di rete (minimo 8 caratteri).

5. Collegarsi alla rete selezionata / creata nel menu Wi-Fi sul dispositivo mobile.
6. Leggere l'indirizzo IP (**Device IP**) nel menu del dispositivo e inserirlo nel browser sul dispositivo mobile. Viene visualizzata la schermata di controllo.

### MESSAGGI DI ALLARME

Messaggi sono accompagnati da un segnale acustico. Per disattivare l'audio, premere **START/STOP** oppure spegnere il dispositivo 🔌.

MESSAGGIO	PROCEDURA <i>(contattare il servizio d'assistenza se la procedura consigliata non elimina l'errore)</i>
TEMPERATURE TOO HIGH	Attendi il messaggio <b>READY</b>
DEVICE HIT	
DEVICE TILTED	
CO2 LEVEL TOO HIGH	Ventilare la stanza per abbassare il livello di CO <sub>2</sub> . Attendere <b>READY</b> .
WARNING CLOSE THE LID	Non fare rifornimento! Chiudere lo sportello del serbatoio del carburante.
CHECK THE TANK WIRE CONNECTION	Scollegare e ricollegare i cavi del serbatoio di carburante. (FLA 3 XL)
ERROR 01	Il combustibile è stato versato nel dispositivo. Spegnerlo 🔌 e scollegare la pompa del carburante. Pulire il liquido visibile e attendere per min. 1 ora. Se il messaggio non scompare, spegnere il dispositivo e attendere almeno 24 ore.
ERROR 05	È stato rivelato un movimento. Elimina la fonte del movimento. Attendere <b>READY</b> .
ERROR 06/16/17/20	Spegnerlo 🔌, attendere 5 minuti e riaccendere di nuovo.
ERROR 15	Spegnerlo 🔌 e livellare la superficie su cui si trova.
ERROR 21	Spegnerlo 🔌 e riaccendere il dispositivo. Attendere <b>READY</b> .
ERROR 02/03/04/10/16/31/32/41/51/61	Contattare il servizio d'assistenza.

### COMBUSTIBILE

Utilizzare solo il combustibile a base di etanolo con una concentrazione tra **86 - 96,6%** di etanolo contaminato. Viene raccomandato l'utilizzo di bioetanolo FANOLA®. Non utilizzare combustibili gel o dei combustibili densi, con la conduttività elettrica e viscosità inadeguata. I valori del combustibile utilizzato devono essere compatibili con i valori specifici del combustibile FANOLA®. L'uso di altri combustibili, come l'etanolo disidratato (cioè con una concentrazione superiore al 96,6%), potrebbe causare guasti al dispositivo e perdita di garanzia. **L'uso di combustibile con la concentrazione pari al 100% danneggerà il dispositivo.**

**PULIZIA** – Pulire con un panno umido e detersivi delicati quando il dispositivo è spento e freddo.

**SERVIZIO** – (conservare il cavetto USB, in dotazione con il camino, per un eventuale necessità d'assistenza tecnica)  
[www.planikafires.com/service](http://www.planikafires.com/service)

## UZUPEŁNIANIE PALIWA

1. Otwórz panel sterowania oraz wlew paliwa (I) i włącz urządzenie, wciskając .
2. Jeżeli zbiornik jest pusty (**NO FUEL**) lub chcesz dołączyć paliwa, otwórz wlew (I) i pewnym ruchem podłącz wąż pompy 'a' (usłyszysz klik) oraz przewód zasilający 'b' (II) (**REFUELLING, PLEASE WAIT**).

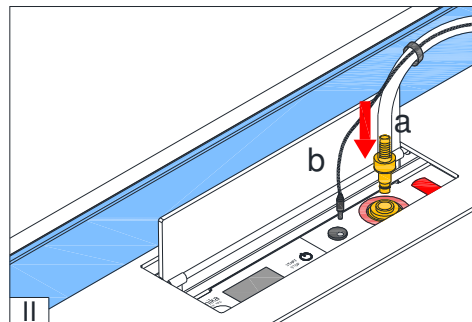
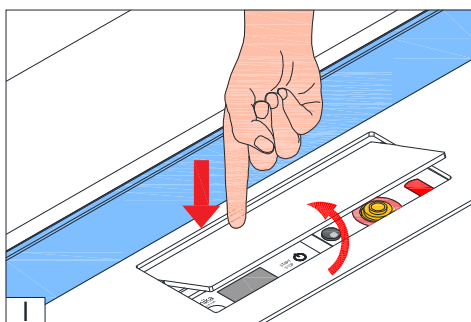

3. Pojemnik z paliwem ustaw stabilnie na podłodze i umieść w nim przewód pompy 'c' (III). Wciśnij i przytrzymaj przycisk na pompie (IV), aby rozpocząć nalewanie.

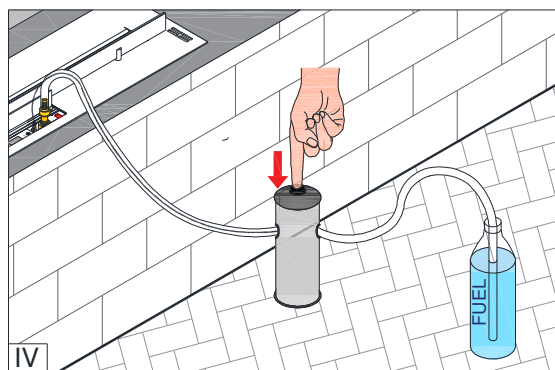
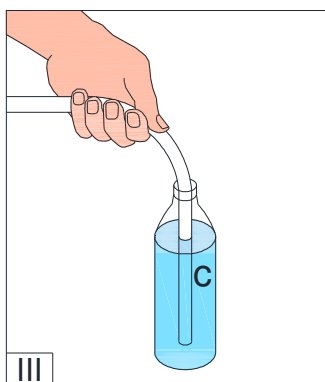

Gdy pojemnik z paliwem zostanie opróżniony, wymień go na pełny i uruchom pompę ponownie (patrz pkt. 3).

Pompa wyłączy się, gdy zbiornik paliwa zostanie zapełniony (sygnał dźwiękowy + **RESERVOIR FULL**).

4. Odłącz przewód zasilający 'b'. Aby wypiąć pompę, przytrzymaj koniec węża 'a' i mocno naciśnij płytkę wlewu paliwa w miejscu oznaczonym naklejką (V). Zamknij klapkę wlewu paliwa.
5. Strząśnij resztkę paliwa z przewodu 'c' do butelki i umieść pompę w pokrowcu (VI).

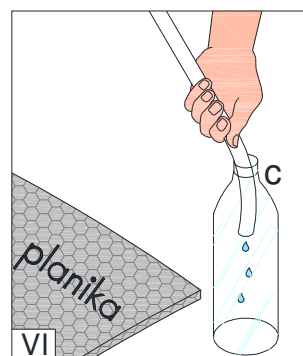
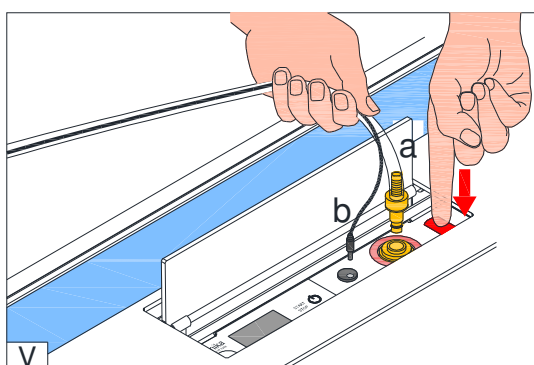

## ODPALANIE PŁOMIENIA

Komunikat **READY** oznacza, że urządzenie jest gotowe do odpalenia płomienia.

Wciśnij **START**. Odpalenie płomienia trwa 2-10 minut (**PLEASE WAIT**). W tym czasie może być wyczuwalny zapach oparów paliwa. Komunikat **WORKING** informuje, że płomień został odpalony i urządzenie osiągnęło temperaturę roboczą.

## REGULACJA WYSOKOŚCI PŁOMIENIA

Gdy płomień jest odpalony (**WORKING**), wciśnij **+** lub **-**, aby zwiększyć lub zmniejszyć jego wysokość w 6 poziomach. Płomień domyślnie odpala się na 4. poziomie wysokości.

**UWAGA!** W przypadku zbyt wysokiej temperatury urządzenia, wysokość płomienia zostanie automatycznie zmniejszona, a możliwość jej regulacji zablokowana. Jeżeli temperatura będzie nadal wzrastać, płomień zostanie wygaszony (**COOLING THE DEVICE, TEMPERATURE TOO HIGH**).

## WYGASZANIE PŁOMIENIA

Aby wygasić płomień:

- wciśnij  lub

- wciśnij **STOP**. W tym przypadku dodatkowo włączą się wentylatory, przyspieszające schładzanie urządzenia.

Komunikat **COOLING THE DEVICE** oznacza, że urządzenie jest schładzane. Ponowne odpalenie płomienia możliwe jest dopiero po wychłodzeniu urządzenia (**READY**).

## WYŁĄCZANIE URZĄDZENIA

Aby całkowicie wyłączyć urządzenie wciśnij .

Urządzenie wyłączy się automatycznie w przypadku wykrycia nieprawidłowości w pracy (patrz tabela komunikatów).

## FUNKCJA SLEEP

Funkcja **SLEEP** umożliwia automatyczne wygaszenie płomienia po określonym czasie (maks. 3 godziny).

Gdy płomień jest odpalony (**WORKING**), przytrzymaj **+** oraz **-** równocześnie przez około 10 sekund. Przyciskiem **+** ustaw czas, po którym płomień ma zostać wygaszony. Wybór zatwierdź przyciskiem **-**. W prawym górnym rogu ekranu pojawi się licznik odmierzający czas pozostały do automatycznego wygaszenia płomienia.

## MENU

Menu jest dostępne, gdy widoczny jest komunikat **READY** lub **NO FUEL**. Aby wejść do menu przytrzymaj **+** przez 8 sekund. Zmieniaj pozycje menu przyciskiem **+**, a wybór zatwierdź, wciskając **-**. Aby wyjść z menu odczekaj kilka sekund lub wciśnij .

POZYCJA MENU	FUNKCJA
Device IP	Podgląd adresu IP w celu konfiguracji połączenia zdalnego (jeżeli skonfigurowano sieć WiFi).
WIFI CONFIG	Konfiguracja sterowania urządzeniami mobilnymi poprzez sieć WiFi (patrz następna strona).
MTZ mode	Konfiguracja modułu temperatury zewnętrznej MTZ (patrz instrukcja dołączona do modułu).
Lock the device	Blokada panelu sterowania. Włącz, wciskając <b>-</b> w menu funkcji. Aby wyłączyć blokadę, wciśnij <b>START/STOP</b> przez 5 sekund.
Child lock	Blokada rodzicielska - odpalenie płomienia nastąpi po wciśnięciu <b>START/STOP</b> przez 3 sekundy. Wybierz <b>ON/OFF</b> , aby włączyć/wyłączyć funkcję.
Set time	Ustaw godzinę przyciskiem <b>+</b> , następnie wciśnij <b>-</b> i ustaw minuty przyciskiem <b>+</b> . Zatwierdź <b>-</b> .
Remote Control	Programowanie nowego pilota lub konfiguracja połączenia pilota z kilkoma urządzeniami. Przystąp do konfiguracji, wciskając <b>-</b> . Wciśnij przez 1 sekundę kolejno na pilocie <b>START</b> , <b>STOP</b> , <b>+</b> , <b>-</b> . O zakończonej konfiguracji informuje komunikat <b>PROGRAMMING FINISHED</b> .
Display off	Wygaszenie ekranu po okresie bezczynności (ok. 1 minuta). Wybierz <b>ON/OFF</b> , aby włączyć lub wyłączyć funkcję.
Fast start	Funkcja szybszego odpalania płomienia (domyślnie włączona - <b>ON</b> ). Funkcja zwiększa pobór energii o około 100 W. Wybierz <b>OFF</b> , aby wyłączyć.
Serial number	Podgląd numeru seryjnego urządzenia.
Software	Podgląd wersji oprogramowania urządzenia.
History	Podgląd ostatnich 40 wyświetlonych komunikatów.

## KONFIGURACJA ŁĄCZNOŚCI BEZPRZEWODOWEJ



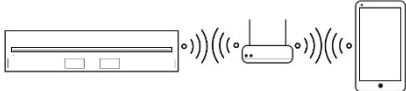
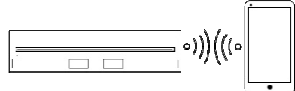

1. Rozpocznij konfigurację, wybierając **Wi-Fi CONFIG** w menu urządzenia. Czas na wykonanie konfiguracji wynosi 5 minut.
2. Uruchom łączność WiFi w urządzeniu mobilnym i połącz się z siecią **planika123** (jeżeli sieć nie jest widoczna, odłącz zasilanie urządzenia FLA na 10 sekund i powtórz konfigurację).
3. Otwórz przeglądarkę na urządzeniu mobilnym i wprowadź adres **planika.net**. Pojawi się ekran sterowania.
4. Przejdź do ustawień (**SETTINGS**). Wybierz tryb połączenia (**MODE**) i zabezpieczenie sieci (**SECURITY**), a następnie wprowadź nazwę sieci (**SSID\_NAME**) oraz hasło (**PASSWORD**). Zatwierdź dane przyciskiem **submit**.

MODE	OFF	STA	AP
	Blokuje możliwość sterowania urządzeniem przez WiFi.	Połączenie za pośrednictwem istniejącej lokalnej sieci i routera 	Połączenie bezpośrednio pomiędzy urządzeniami (poza lokalną siecią) 
SECURITY	--	Wybierz szyfrowanie użyte w sieci, z którą chcesz nawiązać połączenie (najczęściej <b>WPA/WPA2</b> ).	Wybierz szyfrowanie <b>WPA</b> (zalecane) lub <b>WEP</b> .
SSID_NAME	--	Wprowadź nazwę istniejącej sieci, z którą chcesz nawiązać połączenie.	Utwórz nazwę sieci, którą chcesz stworzyć.
PASSWORD	--	Wprowadź hasło sieci.	Utwórz hasło sieci (min. 8 znaków).

5. Połącz się z wybraną/stworzoną siecią w menu Wi-Fi w urządzeniu mobilnym.
6. W menu urządzenia odczytaj adres IP (**Device IP**) i wprowadź go do przeglądarki w urządzeniu mobilnym. Pojawi się ekran sterowania.

## KOMUNIKATY ALARMOWE

Komunikatom towarzyszy sygnał dźwiękowy. Aby go wyciszyć, wciśnij **START/STOP** lub wyłącz urządzenie .

KOMUNIKAT	POSTĘPOWANIE <i>(skontaktuj się z serwisem jeżeli zalecane postępowanie nie eliminuje błędu)</i>
TEMPERATURE TOO HIGH	Poczekaj na komunikat <b>READY</b> .
DEVICE HIT	
DEVICE TILTED	
CO2 LEVEL TOO HIGH	Przewietrz pomieszczenie, aby obniżyć poziom CO <sub>2</sub> . Poczekaj na <b>READY</b> .
WARNING CLOSE THE LID	Nie uzupełniaj paliwa! Zamknij klapkę wlewu paliwa.
CHECK THE TANK WIRE CONNECTION	Odłącz i ponownie podłącz przewody zbiornika paliwa. (FLA 3 XL)
ERROR 01	Nastąpiło rozlanie paliwa w urządzeniu. Wyłącz urządzenie  i odłącz pompę paliwa. Wytrzyj widoczną ciecz i odczekaj min. 1 godzinę. Jeżeli komunikat nie zniknie, wyłącz urządzenie i odczekaj min. 24 godziny.
ERROR 05	Nastąpiło poruszenie. Wyeliminuj źródło poruszenia. Poczekaj na <b>READY</b> .
ERROR 06/16/17/20	Wyłącz urządzenie  , odczekaj 5 minut i włącz ponownie.
ERROR 15	Wyłącz urządzenie  i wypoziomuj powierzchnię, na której się znajduje.
ERROR 21	Wyłącz  i włącz ponownie urządzenie. Poczekaj na komunikat <b>READY</b> .
ERROR 02/03/04/10/16/31/32/41/51/61	Skontaktuj się z serwisem.

## PALIWO

Stosuj wyłącznie paliwo etanolowe o stężeniu **86 – 96,6 %** etanolu skażonego. Rekomendowanym paliwem jest FANOLA®. Nie stosuj paliw żelowych ani paliw gęstych, lepkich i o nieodpowiedniej przewodności elektrycznej. Wartości stosowanego paliwa muszą być zgodne z wartościami paliwa FANOLA®. Użycie innych paliw, takich jak etanol odwodniony (tj. o stężeniu wyższym niż 96,6%), grozi awarią urządzenia i utratą gwarancji. **Użycie paliwa o stężeniu 100% spowoduje uszkodzenie urządzenia.**

**CZYSZCZENIE** – Czyść wilgotną szmatką i delikatnymi środkami, gdy urządzenie jest wyłączone i chłodne.

**SERWIS** – (zachowaj dołączony przewód USB do celów serwisowych) [www.planikafires.com/service](http://www.planikafires.com/service)

## ВКЛЮЧЕНИЕ УСТРОЙСТВА И НАПОЛНЕНИЕ ТОПЛИВОМ

1. Открыть крышку панели управления и крышку отверстия для наполнения топливом (I) и включить устройство, нажимая .
2. Если бак пустой (**NO FUEL**) или хотите долить топлива, надо открыть отверстие для наполнения топливом (I) и подключить шланг насоса 'a' (услышите «щелчок») (II) (**REFUELLING, PLEASE WAIT**).

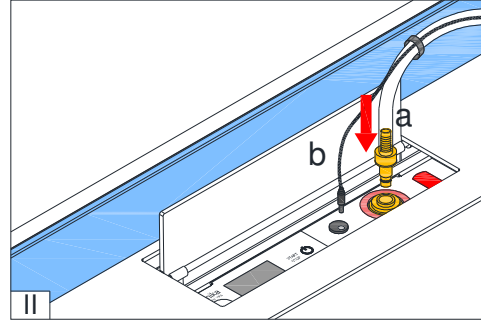
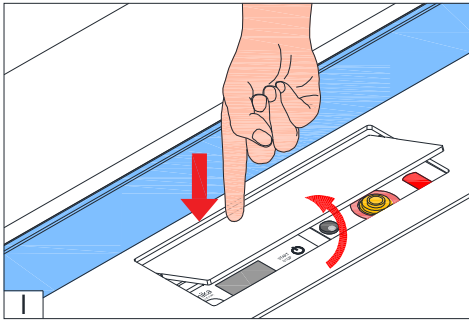

3. Бак с топливом надо стабильно поставить на полу и поместить в ним трубку автоматического насоса 'c' (III). Нажать и удерживать кнопку на насосе (IV), чтобы начался процесс наполнения топливом.

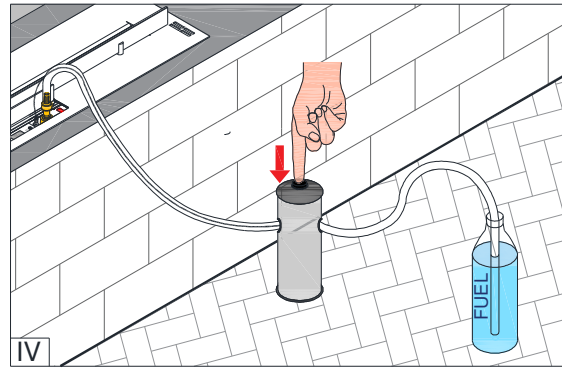
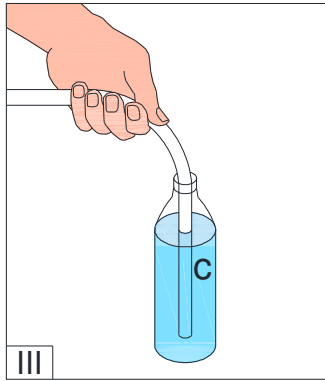

Когда бак с топливом будет пустой, надо его поменять на полный и повторно запустить автоматический насос (см. п. 3).

Насос выключится когда топливный бак камина будет полный (звуковой сигнал + **RESERVOIR FULL**).

4. Чтобы отключить автоматический насос надо придержать конец шланга 'a' и сильно нажать плитку отверстия для наполнения топливом в месте обозначенным наклейкой (V). Закрыть крышку отверстия.
5. Стряхнуть остаток топлива с провода 'c' в бутылку и поместить насос в чехле (VI).

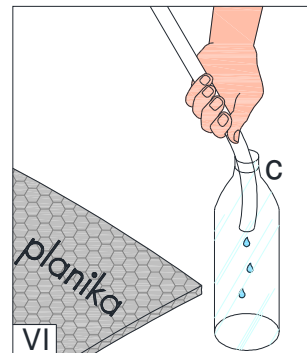
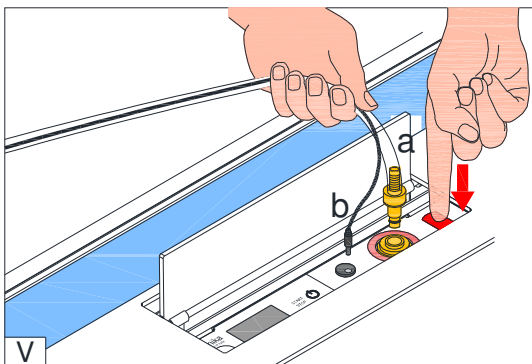

## ЗАПУСК КАМИНА

Сообщение **READY** обозначает, что устройство готово к запуску.

Нажать **START**. Появление пламени продолжается 2-10 мин. (**PLEASE WAIT**). В то время может чувствоваться характерный запах паров топлива. Сообщение **WORKING** обозначает, что пламя появится и устройство достигло рабочей температуры.

## РЕГУЛИРОВАНИЕ РАЗМЕРА ПЛАМЕНИ

После появления пламени (**WORKING**), нажать кнопку **+** или **-** для того, чтобы увеличить или уменьшить уровень высоты пламени на 6 уровнях. В стандарте изделие включается на 4-м уровне высоты пламени.

**ВНИМАНИЕ!** В случае слишком высокой температуры устройства, высота пламени автоматически уменьшится, а возможность ей регуляции будет заблокирована. Если температура будет постоянно расти, пламя погасится (**COOLING THE DEVICE, TEMPERATURE TOO HIGH**).

## ГАШЕНИЕ ПЛАМЕНИ

Чтобы погасить пламя:

- нажать  или

- нажать **STOP**. В то время включаются вентиляторы, ускоряющие охлаждение изделия.

Сообщение **COOLING THE DEVICE** обозначает, что устройство охлаждается. Повторный запуск камина возможный когда изделие остынет (**READY**).

## ВЫКЛЮЧЕНИЕ ИЗДЕЛИЯ

Чтобы полностью выключить изделие надо нажать кнопку .

Изделие выключится автоматически в случае обнаружения нарушений в работе (см. таблица сообщений).

## ФУНКЦИЯ SLEEP

Благодаря функции **SLEEP** возможно автоматическое погашение пламени после истечения определенного времени (макс. 3 часа).

После появления пламени (**WORKING**) одновременно нажать кнопки **+** и **-** и придержать 10 секунд. С помощью кнопки **+** установить время, после которого пламя должно погаситься. Выбор подтвердить кнопкой **-**. В правом верхнем углу экрана появится счетчик, указывающий время, оставшееся до автоматического погашения пламени.

## МЕНЮ

Доступ к меню доступен только тогда, когда на экране отображается сообщение **READY** или **NO FUEL**. Чтобы получить доступ к меню следует придерживать кнопку **+** через 8 секунд. Листать меню можно, придерживая кнопку **+**, а свой выбор утверждать кнопкой **-**. Чтобы выйти из меню следует подождать несколько секунд или нажать .

ПОЗИЦИЯ МЕНЮ	ФУНКЦИЯ
Device IP	Проверка IP устройства с целью конфигурации дистанционного управления устройством (если настроено WiFi).
WIFI CONFIG	Конфигурация управления мобильными устройствами через WiFi (см. следующая страница).
MTZ mode	Конфигурация модуля внешней температуры MTZ (см. инструкция приложенная к модулю).
Lock the device	Блокировка панели управления. Включить, нажимая в меню кнопку <b>-</b> . Чтобы выключить блокировку, нажимать <b>START/STOP</b> через 5 секунд.
Child lock	Блокировка от детей – пламя появится после нажатия <b>START/STOP</b> через 3 секунды. Выбрать <b>ON/OFF</b> , чтобы включить/выключить функцию.
Set time	Установить час с помощью кнопки <b>+</b> , потом нажать <b>-</b> и установить минуты кнопкой <b>+</b> . Утвердить кнопкой <b>-</b> .
Remote Control	Программирование нового пульта ДУ или конфигурация ПДУ, чтобы подключить несколько устройств к одному пульту. Чтобы начать конфигурацию следует нажать кнопку <b>-</b> . Удерживать на ПДУ <b>START, STOP, +, -</b> через 1 секунду. Окончание конфигурации подтверждает сообщение <b>PROGRAMMING FINISHED</b> .
Display off	Погашение экрана после периода бездействия (ок. 1 мин.). Выбрать <b>ON/OFF</b> , чтобы включить или выключить функцию.
Fast start	Функция ускоренного включения устройства (функция серийно установлена – <b>ON</b> ). Функция увеличивает потребление энергии на ок. 100 Вт. Выбрать <b>OFF</b> , чтобы выключить.
Serial number	Отображается серийный номер устройства.
Software	Отображается версия программного обеспечения устройства.
History	Отображает 40 последних сообщений, которые были указаны на экране.



## НАСТРОЙКА БЕСПРОВОДНОЙ СЕТИ



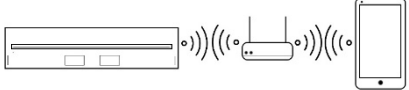
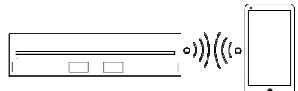

1. Начать конфигурацию, выбирая **Wi-Fi CONFIG** в меню устройства. Время процесса конфигурации – 5 мин.
2. Включить WiFi-соединение в мобильном устройстве и выбрать сеть с названием **planika123** (если данная сеть не отображается – отключить камин от сети на 10 секунд и повторить конфигурацию).
3. Открыть любой браузер в мобильном устройстве и вписать адрес **planika.net**. Появится экран конфигурации.
4. Перейти к **SETTINGS**. Выбрать режим подключения **MODE** и защиту сети **SECURITY**, затем ввести наименование сети **SSID\_NAME** и пароль **PASSWORD**. Подтвердить данные кнопкой **submit**.

MODE	OFF	STA	AP
	Блокирует возможность управления устройством с помощью WiFi.	Соединение с помощью существующей локальной сети и роутера. 	Непосредственное соединение между мобильным устройством и камином (за пределами локальной сети). 
<b>SECURITY</b>	--	Выбрать шифрование как в сети, к которой подключаемся (чаще всего <b>WPA/WPA2</b> ).	Выбрать шифрование <b>WPA</b> (рекомендуемое) или <b>WEP</b> .
<b>SSID_NAME</b>	--	Ввести название сети, к которой хотим подключиться.	Ввести любое название сети, которое хотим создать.
<b>PASSWORD</b>	--	Ввести пароль сети.	Создать пароль сети (мин. 8 символов).

5. Соединиться с выбранной/созданной сетью в меню Wi-Fi на мобильном устройстве.
6. В меню устройства проверить адрес IP (**Device IP**) и ввести его в браузер на мобильном устройстве.

### ПРЕДУПРЕЖДАЮЩИЕ СООБЩЕНИЯ

При сообщениях выступает звуковой сигнал. Чтобы его выключить, следует нажать **START/STOP** или выключить устройство .

СООБЩЕНИЕ	ДЕЙСТВИЯ <i>(Надо связаться с сервисом если рекомендации не исключают ошибки)</i>
TEMPERATURE TOO HIGH DEVICE HIT DEVICE TILTED	Подождать сообщения <b>READY</b> .
CO2 LEVEL TOO HIGH	Проветрить помещение, чтобы уровень CO <sub>2</sub> понизился. Подождать сообщения <b>READY</b> .
WARNING CLOSE THE LID	Не наполнять камина топливом! Закрыть крышку отверстия для наполнения топливом.
CHECK THE TANK WIRE CONNECTION	Отсоединить и снова подсоединить кабели топливного бака. (FLA 3 XL)
ERROR 01	Произошло разлитие топлива в устройстве. Выключить устройство  и отключить топливный насос. Вытереть видимую жидкость и подождать мин. 1 час. Если сообщение опять высвечивается, выключить устройство и подождать мин. 24 часа.
ERROR 05	Произошло передвижение устройства. Устранить источник передвижения. Подождать сообщения <b>READY</b> .
ERROR 06/16/17/20	Выключить устройство  , подождать 5 мин. и включить повторно.
ERROR 15	Выключить устройство  и выровнять поверхность, на которой стоит изделие.
ERROR 21	Выключить  и повторно включить устройство. Подождать сообщения <b>READY</b> .
ERROR 02/03/04/10/16/31/32/41/51/61	Необходимо обратиться в сервисную службу.

### ТОПЛИВО

Применять только этаноловое топливо с концентрацией **86–96,6 %** ректифицированного этанола. Рекомендуем топливо **FANOLA®**. Нельзя применять гель топлива, вязкого топлива и с недостаточной электропроводностью. Ценности применяемого топлива должны отвечать ценностям топлива **FANOLA®**. Применение другого топлива, как напр. обезвоженный этанол (т.е. в концентрации выше, чем 96,6%) может привести к ущербу устройства и к потере гарантии. **Использование топлива с концентрацией 100% этанола приведет к повреждению устройства.**

**ЧИСТКА** – Для чистки использовать мягкий материал и нежные чистящие средства, когда устройство не работает и охлаждено.

**СЕРВИС** – (сохраните прилагаемый USB-кабель для сервисных целей) [www.planikafires.com/service](http://www.planikafires.com/service)

## BRÄNSLEPÅFYLLNING

1. Öppna styrpanelen och bränsleluckan (I) och sätt på anordningen genom att trycka .
2. Om tanken är tom (**NO FUEL**) eller om du vill fylla på bränslet, öppna bränsleluckan (I) och anslut sedan med en bestämd rörelse pumpslangen 'a' (det hörs ett klick) och elkabel 'b' (II) (**REFUELLING, PLEASE WAIT**).

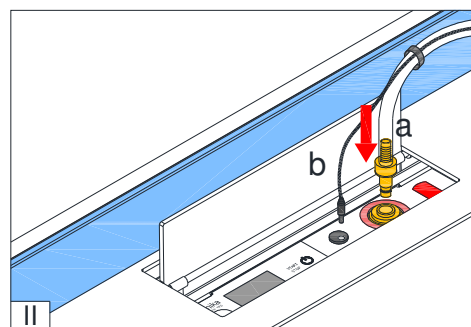
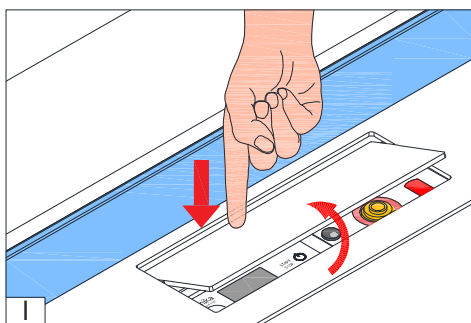

3. Placera bränslebehållaren på golvet så att den står stadigt och placera pumpslangen 'c' (III) i den. Tryck och håll ner knappen på pumpen (IV) för att starta tankning.

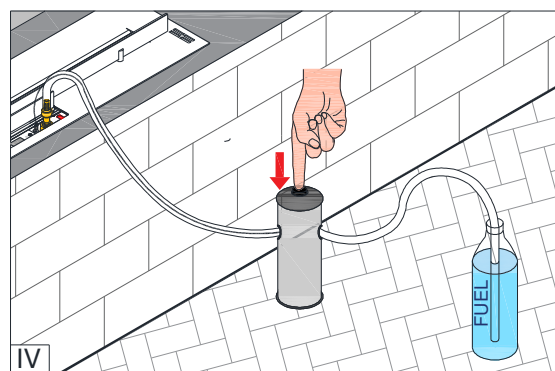
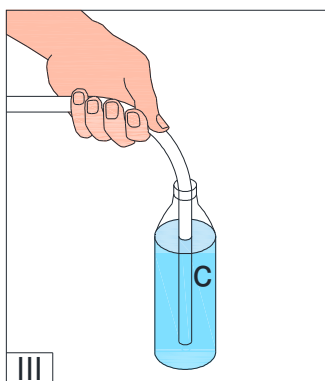

När bränslebehållaren har tömts, byt den ut mot en full behållare och starta pumpen igen (se punkt 3).

Pumpen stängs av när bränsletanken har fyllts (ljudsignal + **RESERVOIR FULL**).

4. Koppla bort strömkabeln 'b'. För att koppla bort pumpen håll i änden på slangen och tryck hårt på plattan märkt med en dekal (V). Stäng bränsleloppet.
5. Skaka av resten av bränslet från slangen 'c' i flaskan och placera pumpen i fodralen (VI).

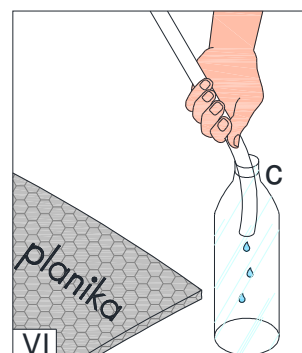
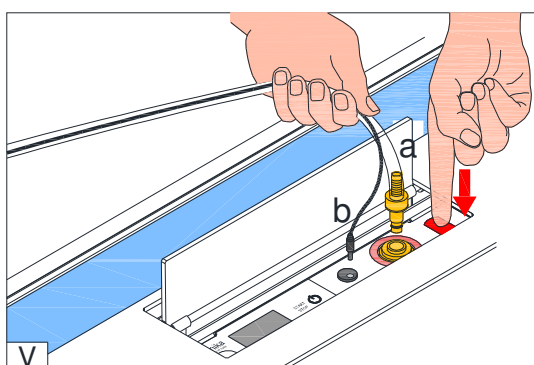

## TÄNDNING AV FLAMMAN

Meddelandet **READY** betyder att anordningen är klar att tända flammen.

Tryck **START**. Det tar 2-10 minuter att tända flammen (**PLEASE WAIT**). Under denna tid kan det kännas lukten av bränsle. Meddelandet **WORKING** informerar om att flammen är klar och biokaminen har uppnått sin drifttemperatur.

## JUSTERING AV FLAMHÖJD

När flammen är klar (**WORKING**) tryck **+** eller **-** för att justera dess höjd på 6 nivåer. Flammen tänds som standard på nivå 4.

**OBSERVERA!** Om temperaturen på biokaminen är för hög (**COOLING THE DEVICE, TEMPERATURE TOO HIGH**), sänks flammen automatiskt och justeringsmöjligheten blockeras. Om temperaturen fortfarande stiger släcks flammen automatiskt.

## SLÄCKNING AV FLAMMAN

För att släcka flammen:

- tryck  eller

- tryck **STOP**. I detta fall aktiveras också fläktarna som påskyndar kylning av anordningen.

Meddelandet **COOLING THE DEVICE** betyder att enheten håller på att kylas ned. Att tända flammen på nytt är först möjligt när anordningen har kylts ned (**READY**).

## AVSTÄNGNING AV ANORDNINGEN

För att helt stänga av anordningen tryck .

Anordningen stängs av automatiskt om det upptäcks driftsfel (se meddelandetablell).

## SLEEP-FUNKTIONEN

**SLEEP-funktionen** möjliggör automatisk släckning av flammen efter en bestämd tid (högst 3 timmar).

När flammen är klar (**WORKING**) tryck och håll **+** och **-** samtidigt i ca 10 sekunder. Använd knappen **+** för att programmera den tid efter vilken elden ska släckas. Bekräfta ditt val med knappen **-**. I skärmens övre högra hörn visas en timer som anger hur lång tid som återstår innan kaminen släcks automatiskt.

## MENY

Menyn är tillgänglig när skärmen visar **READY** eller **NO FUEL**. För att öppna menyn tryck och håll **+** i 8 sekunder. Bläddra i menyalternativen med knappen **+** och bekräfta valet med **-**. För att stänga menyn vänta några sekunder eller tryck .

MENYALTERNATIV	FUNKTION
Device IP	Visning av IP-adressen för konfigurering av fjärranslutning (vid färdigkonfigurerat Wi-Fi nätverk).
WIFI CONFIG	Konfigurering av WiFi-styrparametrar (se nästa sida).
MTZ mode	Konfigurering av yttertemperaturmodulen MTZ (se bruksanvisningar som medföljer modulen).
Lock the device	Låsning av styrpanelen. Aktiveras med knappen <b>-</b> i funktionsmenyn. För att stänga av låset tryck och håll <b>START/STOP</b> i 5 sekunder.
Child lock	Föräldralås - kaminen tänds upp först efter att <b>START/STOP</b> trycks och hålls i 3 sekunder. Tryck <b>ON/OFF</b> för att sätta på/stänga av föräldralåset.
Set time	Ställ in timme med hjälp av <b>+</b> , tryck sedan <b>-</b> och ställ in minuter, också med hjälp av <b>+</b> . Bekräfta med <b>-</b> .
Remote Control	Programmering av ny fjärrkontroll eller konfigurering av en fjärrkontrolls anslutning till flera enheter. Starta konfigurering genom att trycka <b>-</b> . Tryck och håll följande fjärrkontrollknappar en efter en i var sin 1 minut: <b>START, STOP, +, -</b> . När konfigureringen är klar visar skärmen meddelandet <b>PROGRAMMING FINISHED</b> .
Display off	Skärmen övergår till viloläge efter en inaktivitetsperiod (på ca 1 minut). Tryck <b>ON/OFF</b> för att sätta på/stänga av denna funktion.
Fast start	Denna funktion möjliggör snabbare tändning av flammen (aktiverad som standard - <b>ON</b> ). Energiförbrukningen med denna funktion aktiverad är ungefär 100 W större. Tryck <b>OFF</b> för att stänga av den.
Serial number	Visning av anordningens serienummer.
Software	Visning av anordningens programvaruversion.
History	Visning av de senaste 40 meddelanden.

## KONFIGURERING AV EN TRÅDLÖS ANSLUTNING



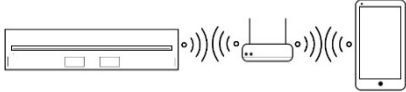
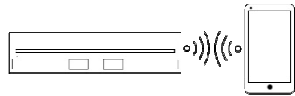

1. Starta konfigurationen genom att välja **Wi-Fi CONFIG** i anordningens meny. Tiden för att slutföra konfigurationen är 5 minuter.
2. Aktivera WiFi-anslutning på mobilenheten och anslut till nätverket **planika123** (om nätverket inte är synligt koppla bort strömförsörjningen från FLA-enheten för 10 sekunder och upprepa sedan konfigurationen).
3. Öppna webbläsaren på mobilenheten och skriv in adressen **planika.net**. Nu visas kontrollskärmen.
4. Gå till inställningar (**SETTINGS**). Välj anslutningsläge (**MODE**) och nätverksskydd (**SECURITY**). Ange sedan nätverksnamnet (**SSID\_NAME**) samt lösenordet (**PASSWORD**) och bekräfta uppgifterna genom att trycka **submit**.

		<b>STA</b>	<b>AP</b>
<b>MODE</b>	<b>OFF</b> Blockerar kaminens WiFi-styrning.	Anslutning via ett befintligt lokalt nätverk och router. 	Direkt anslutning mellan anordningarna (utanför det lokala nätverket) 
<b>SECURITY</b>	--	Välj krypterings sättet som används i det nätverk du vill ansluta dig till (vanligtvis <b>WPA/WPA2</b> ).	Välj <b>WPA-kryptering</b> (rekommenderas) eller <b>WEP-kryptering</b> .
<b>SSID_NAME</b>	--	Ange benämningen på ett befintligt nätverk som du vill ansluta dig till.	Skapa en benämning för det nätverk du vill skapa.
<b>PASSWORD</b>	--	Ange nätverkslösenordet.	Skapa nätverkslösenordet (minst 8 tecken).

5. Anslut dig till det valda/skapade nätverket i Wi-Fi-menyn på din mobila enhet.
6. Läs IP-adressen i enhetsmenyn (**Device IP**) och ange den i webbläsaren på mobilenheten. Nu visas kontrollskärmen.

### VARNINGSMEDDELANDEN

Meddelanden visas tillsammans med en ljudsignal. För att tysta signalen tryck **START/STOP** eller stäng av anordningen .

<b>MEDDELANDE</b>	<b>ANVISNINGAR</b> <i>(kontakta service om de rekommenderade åtgärderna inte eliminerar felet)</i>
TEMPERATURE TOO HIGH DEVICE HIT DEVICE TILTED	Vänta på meddelandet <b>READY</b> .
CO2 LEVEL TOO HIGH WARNING CLOSE THE LID	Ventilera rummet för att få ner nivån på CO <sub>2</sub> . Vänta på meddelandet <b>READY</b> . Håll inte i bränslet! Stäng bränslelocket.
CHECK THE TANK WIRE CONNECTION	Koppla ur och anslut bränsletankens ledningar. (FLA 3 XL)
ERROR 01	Bränslespill i anordningen. Stäng av anordningen  och koppla bort bränslepumpen. Torka bort vätskan som spillts och vänta minst 1 timme. Om meddelandet inte försvinner vänta i minst 24 timmar.
ERROR 05	Anordningen har rörts. Eliminera orsaken till rörelsen. Vänta på meddelandet <b>READY</b> .
ERROR 06/16/17/20	Stäng av anordningen  , vänta 5 minuter och sätt på anordningen igen.
ERROR 15	Stäng av anordningen  och nivellera ytan som den befinner sig på.
ERROR 21	Stäng av anordningen  och sätt på den igen. Vänta på meddelandet <b>READY</b> .
ERROR 02/03/04/10/16/31/32/41/51/61	Kontakta service.

### BRÄNSLE

Använd endast etanolbränsle med en koncentration på **86 – 96,6 %** teknisk etanol. Det rekommenderade bränslet är FANOLA®. Använd inte gelformigt bränsle eller täta, viskösa bränslen med inadekvat elektrisk ledningsförmåga. Värdena för bränslet som används måste motsvara FANOLA®-bränslevärdena. Användning av andra bränslen, såsom dehydrerad etanol (dvs. med en koncentration på över 96,6%) kan skada anordningen och leda till garantiförlust. **Användning av 100% etanol skadar anordningen.**

**RENGÖRING** – Rengör med en fuktig trasa och milda rengöringsmedel när enheten är avstängd och kall.

**UNDERHÅLL** – (behåll den medföljande USB-kabeln för underhållsändamål) [www.planikafires.com/service](http://www.planikafires.com/service)